

Dell™ Inspiron™ 531

Manuale del proprietario

Modello DCMA

Note, avvisi e messaggi di attenzione



N.B.: una NOTA evidenzia informazioni importanti per un uso ottimale del computer.



AVVISO: un AVVISO può indicare un potenziale danno a livello di hardware o una perdita di dati e illustra come evitare il problema.



ATTENZIONE: un messaggio di **ATTENZIONE** indica un potenziale rischio di danni, anche gravi, a cose e persone.

Se il computer acquistato è un Dell™ n Series, qualsiasi riferimento ai sistemi operativi Microsoft® Windows® riportato nel presente documento non è applicabile.

Abbreviazioni e acronimi

Per un elenco completo delle abbreviazioni e degli acronimi, vedere la sezione “Glossario” a pagina 205.

**Le informazioni contenute nel presente documento sono soggette a modifiche senza preavviso.
© 2007 Dell Inc. Tutti i diritti riservati.**

È severamente vietata la riproduzione, con qualsiasi strumento, senza l'autorizzazione scritta di Dell Inc.

Marchi citati nel presente documento: *Dell*, il logo *DELL*, *Yours Is Here*, *Inspiron*, *Dell TravelLite* e *Strike Zone* sono marchi di Dell Inc.; *Bluetooth* è un marchio registrato di proprietà di Bluetooth SIG, Inc. ed è utilizzato da Dell su licenza; *Microsoft*, *Windows*, e *Windows Vista* sono marchi o marchi registrati di Microsoft Corporation negli Stati Uniti e/o in altri paesi; *Intel* e *Intel SpeedStep* sono marchi registrati di Intel Corporation; *AMD*, *AMD Athlon* e *AMD Sempron* sono marchi e *Cool 'n' Quiet* è un marchio di Advanced MicroDevices, Inc; *Nvidia* è un marchio registrato di Nvidia Corporation negli Stati Uniti e/o in altri paesi.

Altri marchi di fabbrica e nomi commerciali possono essere utilizzati in questo documento sia in riferimento alle aziende che rivendicano la proprietà di tali marchi e nomi che ai prodotti stessi. Dell Inc. nega qualsiasi partecipazione di proprietà relativa a marchi e nomi depositati diversi da quelli di sua proprietà.

Modello DCMA

Novembre 2007

N/P KP109

Rev. A03

Sommario

Ricerca di informazioni	11
1 Installazione e uso del computer	15
Vista frontale del computer	15
Vista posteriore del computer	18
Connettori del pannello posteriore	20
Installazione del computer in un cabinet	22
Installazione di una stampante	25
Cavo della stampante	25
Collegamento di una stampante USB	25
Riproduzione di CD e DVD	26
Regolazione del volume	28
Regolazione dell'immagine	29
Copia di CD e DVD	29
Esecuzione della copia di CD o DVD	30
Uso di CD e DVD vuoti	30
Suggerimenti utili	32
Uso di un lettore di schede flash (opzionale)	32

Collegamento di due monitor	34
Collegamento di due monitor con connettori VGA	34
Collegamento di un monitor con un connettore VGA e di un altro monitor con un connettore DVI	35
Collegamento di un televisore	36
Modifica delle impostazioni dello schermo	36
Gestione del risparmio energia	36
Modalità standby	37
Modalità sospensione	38
Proprietà delle opzioni di risparmio energia	39
Attivazione della tecnologia Cool 'n' Quiet	41
Informazioni sulle configurazioni RAID	41
Configurazione RAID 1	41
Configurazione dei dischi rigidi per RAID	42
Uso dell'utilità Nvidia MediaShield ROM	43
Uso di Nvidia MediaShield	45
Trasferimento delle informazioni a un nuovo computer	46
Windows Vista	46
Installazione di una rete domestica o aziendale	47
Collegamento a un adattatore di rete	47
Installazione guidata rete	48
Connessione a Internet	48
Impostazione della connessione a Internet	49

2 Soluzione dei problemi	51
Suggerimenti per la risoluzione dei problemi	51
Problemi relativi alla pila	52
Problemi relativi alle unità	52
Problemi relativi all'unità CD e DVD	53
Problemi relativi al disco rigido	54
Problemi relativi alla posta elettronica, al modem e a Internet	55
Messaggi di errore	56
Problemi relativi alla tastiera	58
Blocco del sistema e problemi relativi al software	59
Il computer non si avvia	59
Il computer non risponde	59
Un programma non risponde	59
Un programma si blocca ripetutamente	60
Il programma è stato sviluppato per una versione precedente del sistema operativo Microsoft® Windows®	60
Lo schermo diventa blu	61
Altri problemi software	61
Problemi relativi al lettore di schede flash	62
Problemi di memoria	63
Problemi relativi al mouse	64
Problemi di rete	65
Problemi di alimentazione	66
Problemi di stampa	68

Problemi relativi allo scanner	69
Problemi relativi all'audio e agli altoparlanti	70
Nessun suono emesso dagli altoparlanti	70
Nessun suono emesso dalle cuffie	71
Problemi relativi al video e al monitor	72
Se lo schermo non visualizza alcuna immagine	72
Se il testo visualizzato sullo schermo è difficile da leggere	73
3 Strumenti per la risoluzione dei problemi	75
Indicatori di alimentazione	75
Codici bip	77
Messaggi di sistema	79
Dell Diagnostics	81
Quando utilizzare il programma Dell Diagnostics	81
Avvio del programma Dell Diagnostics dal disco rigido	82
Avvio del programma Dell Diagnostics dal supporto <i>Drivers and Utilities</i>	82
Menu principale del programma Dell Diagnostics	83
Driver	85
Definizione di driver	85
Identificazione dei driver	86
Reinstallazione dei driver e delle utilità	86
Risoluzione dei problemi software e hardware nel sistema operativo Windows Vista	89

Ripristino del sistema operativo	90
Uso della funzione Ripristino configurazione di sistema di Windows Vista	90
Uso di Dell PC Restore	93
Uso del CD del sistema operativo	95
4 Rimozione e installazione di componenti	97
Operazioni preliminari	97
Strumenti consigliati	98
Spegnimento del computer	98
Prima di effettuare interventi sui componenti interni del computer	99
Rimozione del coperchio del computer	100
Interno del computer	102
Componenti della scheda di sistema	103
Assegnazioni dei piedini per i connettori dell'alimentatore c.c.	105
Memoria	109
Istruzioni generali per l'installazione	109
Installazione della memoria	111
Rimozione della memoria	113
Schede	114
Schede PCI e PCI Express	114
Frontalino	122
Rimozione del frontalino	122
Riposizionamento del frontalino	124

Unità	125
Connessioni consigliate per i cavi delle unità	126
Collegamento dei cavi delle unità	126
Connettori di interfaccia delle unità	126
Collegamento e scollegamento dei cavi delle unità	127
Dischi rigidi	127
Installazione di un disco rigido aggiuntivo	131
Unità disco floppy	133
Lettore di schede flash	140
Unità CD o DVD	144
 Pila	 152
Sostituzione della pila	152
 Alimentatore	 153
Sostituzione dell'alimentatore	154
 Processore	 156
Rimozione del processore	156
Installazione del processore	159
 Pannello di I/O	 162
Rimozione del pannello di I/O	162
Installazione del pannello di I/O	164
 Ventola del processore	 166
Rimozione della ventola del processore	166
Installazione della ventola del processore	169
 Ventola del telaio	 171
Rimozione della ventola del telaio	172
Riposizionamento della ventola del telaio	173

Scheda di sistema	174
Rimozione della scheda di sistema	174
Installazione della scheda di sistema	176
Riposizionamento del coperchio del computer	176
5 Appendice	179
Specifiche	179
Programma di installazione di sistema	185
Introduzione	185
Accesso al programma di configurazione del sistema	185
Opzioni del programma di installazione di sistema	187
Boot Sequence	189
Reimpostazione delle password dimenticate	190
Azzeramento delle impostazioni del CMOS	191
Aggiornamento del BIOS flash	192
Pulizia del computer	193
Computer, tastiera e monitor	193
Mouse	193
Unità disco floppy	194
CD e DVD	194
Politica di supporto tecnico di Dell (limitatamente agli Stati Uniti)	195
Definizione di periferiche e software “installati da Dell”	195
Definizione di periferiche e software “di terze parti”	196

Informativa FCC (limitatamente agli Stati Uniti)	196
FCC Classe B	196
Assistenza	198
Come ottenere assistenza	198
Supporto tecnico e servizio clienti	199
DellConnect	199
Servizi in linea	199
Servizio AutoTech	200
Sistema automatizzato di controllo dello stato dell'ordine	201
Problemi relativi a un ordine	201
Informazioni sul prodotto	201
Restituzione di prodotti per riparazione o rimborso durante il periodo di garanzia	201
Prima di contattare Dell	202
Come contattare Dell	204
Glossario	205
Indice	225

Ricerca di informazioni

 **N.B.:** è possibile che alcuni supporti o funzionalità siano opzionali e quindi non forniti con il computer in uso. Alcuni supporti o funzionalità possono inoltre non essere disponibili in certi paesi.

 **N.B.:** insieme al computer potrebbero essere fornite informazioni aggiuntive.

Tipo di informazioni

- Informazioni sulla garanzia
- Termini e condizioni (limitatamente agli Stati Uniti)
- Istruzioni di sicurezza
- Informazioni sulle normative
- Informazioni sull'ergonomia
- Contratto di licenza con l'utente finale

Dove cercare

Guida alle informazioni sul prodotto di Dell™



-
- Procedure di installazione del computer

Diagramma di installazione

N.B.: per informazioni, consultare il diagramma di installazione fornito con il sistema.

N.B.: l'aspetto del diagramma di installazione può risultare diverso da quello raffigurato in questo documento.

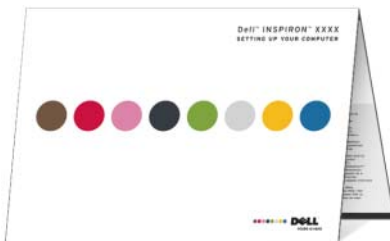

Tipo di informazioni	Dove cercare
<ul style="list-style-type: none"> • Numero di servizio e codice del servizio espresso • Etichetta della licenza di Microsoft Windows 	<p>Numero di servizio e licenza di Microsoft® Windows®</p> <p>Queste etichette sono apposte sul computer.</p> <ul style="list-style-type: none"> • Utilizzare il numero di servizio per identificare il computer quando si accede al sito support.dell.com o si contatta il supporto tecnico. • Immettere il codice del servizio espresso per indirizzare la chiamata quando si contatta il supporto tecnico.



N.B.: Come misura di sicurezza aggiuntiva, il nuovo layout dell’etichetta della licenza di Microsoft Windows comprende una parte mancante (un vero e proprio “foro”) per scoraggiarne la rimozione.

Tipo di informazioni	Dove cercare
<ul style="list-style-type: none"> • Soluzioni: consigli e suggerimenti relativi alla risoluzione dei problemi, articoli tecnici, corsi in linea e domande frequenti • Forum clienti: discussione in linea con altri clienti Dell • Aggiornamenti: informazioni di aggiornamento per componenti quali memoria, disco rigido e sistema operativo • Servizio clienti: informazioni di contatto, sullo stato dell'ordine e delle richieste di assistenza, sulla garanzia e sulle riparazioni • Servizio e supporto: stato delle richieste di assistenza e cronologia assistenza, contratto di manutenzione, discussioni in linea con personale del supporto tecnico • Riferimenti: documentazione del computer, dettagli sulla configurazione del proprio computer, specifiche dei prodotti e white paper • Download: driver certificati, patch e aggiornamenti software 	<p data-bbox="535 233 1001 296">Sito Web del supporto tecnico di Dell — support.dell.com</p> <p data-bbox="535 296 1001 360">N.B.: selezionare il paese per visualizzare il sito del supporto appropriato.</p> <p data-bbox="535 360 1001 520">N.B.: le grandi aziende, gli enti governativi e le istituzioni scolastiche possono inoltre utilizzare il sito Web Dell Premier Support personalizzato all'indirizzo premier.support.dell.com.</p>

Tipo di informazioni	Dove cercare
<ul style="list-style-type: none"> • Software di sistema per desktop (DSS, Desktop System Software): se si reinstalla il sistema operativo del computer, è necessario reinstallare anche l'utilità DSS, che fornisce aggiornamenti critici per il sistema operativo e il supporto per unità disco floppy USB da 3,5 pollici di Dell™, unità ottiche e periferiche USB. DSS è necessario per il corretto funzionamento del computer Dell. Il software rileva automaticamente il computer e il sistema operativo in uso e installa gli aggiornamenti appropriati alla configurazione. 	<p>Per scaricare l'utilità DSS:</p> <ol style="list-style-type: none"> 1 Accedere al sito Web support.dell.com e fare clic su Drivers and Downloads. 2 Immettere il numero di servizio, il tipo di prodotto o il modello del prodotto e fare clic su Go. 3 Scorrere fino a System and Configuration Utilities (Utilità di sistema e di configurazione) → Dell Desktop System Software e fare clic su Download Now (Scarica subito). <p>N.B.: l'interfaccia utente del sito support.dell.com può variare a seconda della selezione effettuata.</p>
<ul style="list-style-type: none"> • Uso di Windows Vista • Uso di programmi e file • Personalizzazione del desktop 	<p>Windows Help and Support Center</p> <ol style="list-style-type: none"> 1 Fare clic su Start  → Help and Support (Guida in linea e supporto tecnico). 2 Digitare una parola o una frase per descrivere il problema, quindi premere <Invio>. 3 Fare clic sull'argomento che descrive il problema. 4 Seguire le istruzioni visualizzate.

Installazione e uso del computer

Vista frontale del computer

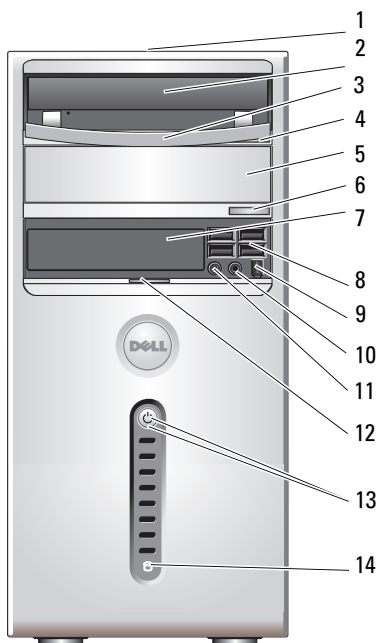

1	Numero di servizio (presente sulla parte superiore del telaio verso il retro del computer)	Utilizzare questo numero per identificare il computer quando si accede al sito Web del supporto tecnico di Dell o si contatta il personale del supporto tecnico.
2	Unità CD o DVD	Utilizzare l'unità CD/DVD per riprodurre un CD/DVD.
3	Pannello dell'unità CD o DVD	Questo pannello copre l'unità CD/DVD. (Raffigurato in posizione di apertura)
4	Pulsante di espulsione dell'unità CD o DVD	Premere questo pulsante per espellere un disco dall'unità CD o DVD.
5	Alloggiamento dell'unità CD o DVD opzionale	Può contenere un'unità CD/DVD opzionale.
6	Pulsante di espulsione CD o DVD opzionale	Premere questo pulsante per espellere un disco dall'unità CD o DVD opzionale.
7	Unità FlexBay	Può contenere un'unità disco floppy opzionale o un lettore di schede flash opzionale. Per informazioni sull'uso del lettore di schede flash, vedere il sito Web di Sonic all'indirizzo www.sonic.com .
8	Connettori USB 2.0 (4)	Utilizzare i connettori USB del pannello anteriore per collegare le periferiche utilizzate solo occasionalmente, ad esempio joystick o fotocamere, o per le periferiche USB avviabili. Per ulteriori informazioni sull'avvio da una periferica USB, vedere "Opzioni del programma di installazione di sistema" a pagina 187. Si consiglia di utilizzare i connettori USB sul retro del computer per le periferiche che rimangono sempre collegate, quali stampanti e tastiere.

9	Connettore IEEE 1394 (opzionale)	Collegare le periferiche multimediali seriali ad alta velocità, quali videocamere digitali.
10	Connettore per cuffie	Utilizzare questo connettore per collegare le cuffie e la maggior parte dei tipi di altoparlante.
11	Connettore del microfono	Utilizzare il connettore per microfono per collegare un microfono per computer e integrare voce o musica in un programma audio o di telefonia. Sui computer dotati di una scheda audio, il connettore per microfono si trova sulla scheda.
12	Blocco dello sportello del pannello anteriore	Far scorrere verso l'alto il blocco dello sportello del pannello anteriore per coprire l'unità FlexBay, quattro connettori Universal Serial Bus (USB), un connettore per cuffie e un connettore per microfono.
13	Pulsante di accensione indicatore di alimentazione	Premere il pulsante di accensione per accendere il computer. L'indicatore al centro di questo pulsante segnala lo stato di alimentazione. Per ulteriori informazioni, vedere "Controlli e indicatori" a pagina 182. AVVISO: per evitare la perdita di dati, non utilizzare il pulsante di accensione per spegnere il computer, ma chiudere la sessione di lavoro del sistema operativo.
14	Indicatore di attività dell'unità	L'indicatore di attività del disco rigido è acceso quando il computer legge o scrive dati sul disco rigido. L'indicatore può inoltre essere acceso quando vengono eseguite operazioni su altre periferiche, ad esempio quando è in esecuzione il lettore CD.

Vista posteriore del computer

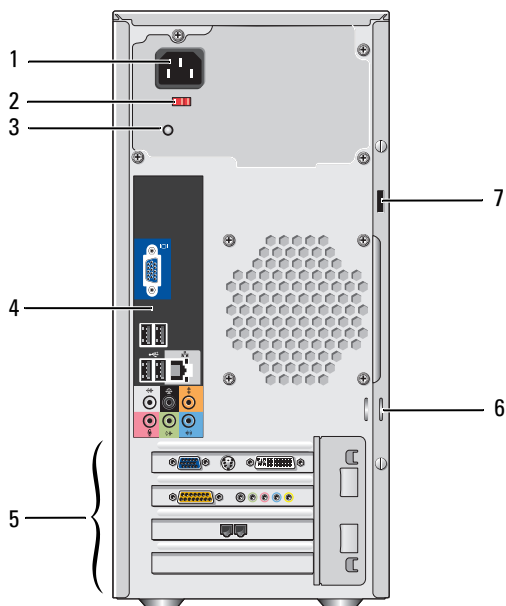

1	Connettore di alimentazione	Inserire il cavo di alimentazione in questo connettore.
2	Selettore di tensione	Per selezionare la potenza della tensione.
3	LED dell'alimentatore	Indica la disponibilità di alimentazione per l'alimentatore.
4	Connettori del pannello posteriore	Utilizzare il connettore appropriato per collegare periferiche USB, audio e di altro tipo. Per ulteriori informazioni, vedere "Connettori del pannello posteriore" a pagina 20.
5	Slot per schede	Consentono l'accesso ai connettori delle schede PCI e PCI Express installate.
6	Anelli di sicurezza	Gli anelli di sicurezza servono per applicare un dispositivo antifurto, acquistabile separatamente. Gli anelli di sicurezza consentono di fissare il coperchio del computer al telaio con un lucchetto per impedire l'accesso non autorizzato all'interno del computer. Per utilizzarli, far passare un lucchetto attraverso gli anelli e chiuderlo.
7	Slot per cavo di sicurezza	Lo slot per cavo di sicurezza consente di applicare al computer un dispositivo antifurto, acquistabile separatamente. Per ulteriori informazioni, vedere le istruzioni fornite con il dispositivo.

Connettori del pannello posteriore

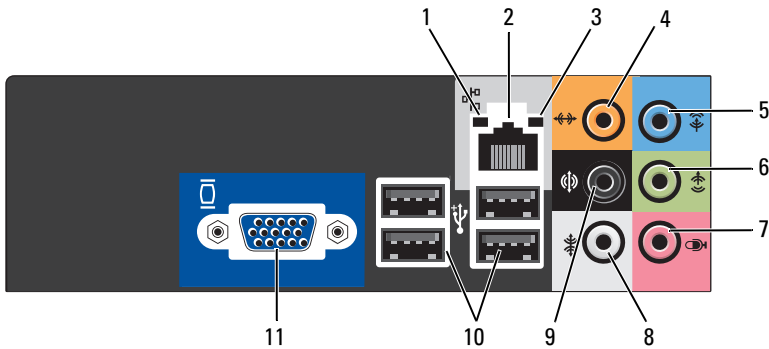

1	Indicatore di attività della rete	L'indicatore giallo lampeggia quando il computer trasmette o riceve dati sulla rete. Nel caso di traffico di rete intenso, è possibile che questo indicatore sia costantemente acceso.
2	Connettore dell'adattatore di rete	<p>Per collegare il computer a una rete o a una periferica a banda larga, collegare un'estremità del cavo di rete a una porta di rete oppure alla periferica di rete o a banda larga. Collegare l'altra estremità del cavo al connettore dell'adattatore di rete sul pannello posteriore del computer. Il cavo di rete è correttamente inserito quando scatta in posizione.</p> <p>N.B.: non collegare un cavo telefonico al connettore di rete.</p> <p>Sui computer dotati di scheda di rete, utilizzare il connettore sulla scheda.</p> <p>Per la rete si consiglia di utilizzare connettori e cavi appartenenti alla Categoria 5. Se è necessario utilizzare cavi di Categoria 3, forzare la velocità di rete a 10 Mbps per garantire un funzionamento affidabile.</p>
3	Indicatore di integrità della connessione	<ul style="list-style-type: none"> • Verde: è presente una connessione funzionante tra una rete e il computer. • Spento: il computer non rileva alcuna connessione fisica alla rete.

4	Connettore centrale/ subwoofer	Utilizzare il connettore arancione per collegare un altoparlante al canale audio LFE (Low Frequency Effects, Effetti a bassa frequenza). Il canale audio LFE è presente nelle combinazioni audio surround digitali per la sola trasmissione di dati a bassa frequenza (80 Hz o inferiore). Grazie al canale LFE, il subwoofer può produrre un'estensione molto profonda dei bassi. I sistemi sprovvisti di subwoofer trasferiscono i dati LFE agli altoparlanti principali del sistema audio surround.
5	Connettore della linea di ingresso	Utilizzare il connettore della linea di ingresso blu per collegare una periferica di registrazione o riproduzione, ad esempio un riproduttore di audiocassette, un lettore CD o un videoregistratore. Nei computer dotati di scheda audio, utilizzare il connettore sulla scheda.
6	Connettore L/R anteriore della linea di uscita	Utilizzare il connettore della linea di uscita verde (disponibile sui computer con scheda audio integrata) per collegare le cuffie e la maggior parte degli altoparlanti con amplificatori integrati. Nei computer dotati di scheda audio, utilizzare il connettore sulla scheda.
7	Microfono	Utilizzare il connettore rosa per microfono per collegare un microfono per computer e integrare voce o musica in un programma audio o di telefonia. Sui computer dotati di una scheda audio, il connettore per microfono si trova sulla scheda.
8	Connettore L/R surround laterale	Utilizzare il connettore grigio per fornire audio in surround ai computer dotati di altoparlanti 7.1. Sui computer dotati di una scheda audio, il connettore per microfono si trova sulla scheda.
9	Connettore L/R surround posteriore	Utilizzare il connettore surround nero per collegare altoparlanti a più canali.

10 Connettori USB 2.0 (4)	<p>Utilizzare i connettori USB sul retro del computer per periferiche che rimangono sempre collegate, quali stampanti e tastiere.</p> <p>Si consiglia di utilizzare i connettori USB del pannello anteriore per periferiche che si collegano occasionalmente, quali joystick o fotocamere digitali.</p>
11 Connettore video VGA	<p>Collegare il cavo VGA del monitor al connettore VGA del computer.</p> <p>Nei computer dotati di scheda video, utilizzare il connettore sulla scheda.</p>

Installazione del computer in un cabinet

L'installazione del computer in un cabinet può limitare il flusso dell'aria e influire sulle prestazioni, poiché può provocare un surriscaldamento del sistema. Attenersi alle indicazioni seguenti quando si installa il computer in un cabinet:

-  **AVVISO:** le specifiche relative alla temperatura di funzionamento indicate in questo manuale si riferiscono alla temperatura ambiente di funzionamento massima. È necessario prendere in considerazione la temperatura ambiente della stanza quando si installa il computer in un cabinet. Ad esempio, se la temperatura ambiente della stanza è di 25 °C, a seconda delle specifiche del computer in uso, è disponibile solo un margine compreso tra 5° e 10° C prima di raggiungere la temperatura di funzionamento massima del computer. Per maggiori dettagli sulle specifiche del computer, vedere "Specifiche" a pagina 179.
- Lasciare uno spazio vuoto minimo di 10,2 cm su tutti i lati del computer muniti di prese di aerazione per assicurare il flusso d'aria necessario per un'adeguata ventilazione.
- Se il cabinet è dotato di sportelli, questi ultimi devono lasciare passare almeno il 30 per cento di flusso d'aria attraverso il cabinet (parte anteriore e posteriore).

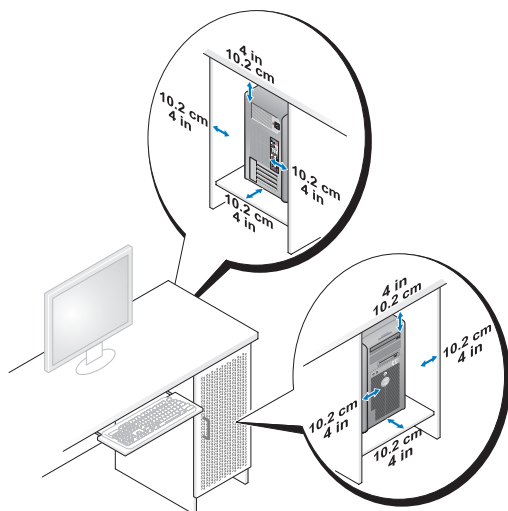

- Se il computer è installato in un angolo sopra o sotto una scrivania, lasciare almeno 5,1 cm di spazio libero tra il retro del computer e il muro per assicurare il flusso d'aria richiesto per un'appropriata ventilazione.

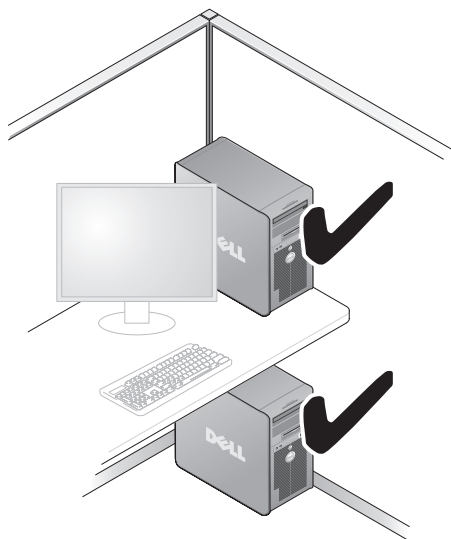

- Non installare il computer in un cabinet che non consente il flusso d'aria. Un flusso d'aria limitato influisce negativamente sulle prestazioni del computer, poiché può provocarne il surriscaldamento.



Installazione di una stampante



AVVISO: prima di collegare una stampante al computer, completare la configurazione del sistema operativo.

Consultare la documentazione fornita con la stampante per informazioni sull'installazione e sulle seguenti operazioni:

- ottenere e installare driver aggiornati
- collegare la stampante al computer
- caricare la carta e installare la cartuccia del toner o dell'inchiostro

Per l'assistenza tecnica, consultare il manuale del proprietario fornito con la stampante o rivolgersi al produttore della stampante.

Cavo della stampante

Il collegamento della stampante al computer si effettua tramite un cavo USB o parallelo. È possibile che con la stampante non venga fornito alcun cavo. In tal caso, accertarsi di acquistare un cavo compatibile con la stampante e il computer. Se insieme al computer è stato acquistato un cavo della stampante, il cavo dovrebbe essere incluso nella scatola del computer.

Collegamento di una stampante USB



N.B.: le periferiche USB possono essere collegate mentre il computer è acceso.

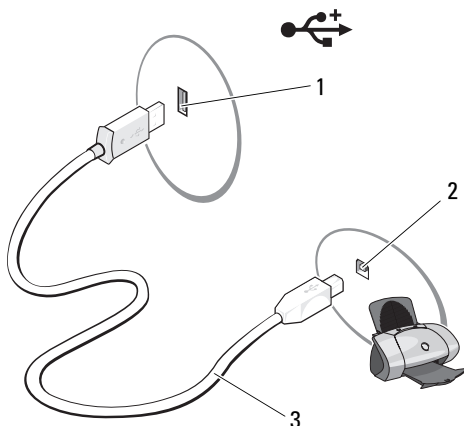

- 1 Se non si è già provveduto, completare l'installazione del sistema operativo.
- 2 Collegare il cavo USB della stampante ai connettori USB del computer e della stampante. Il collegamento è possibile solo se i connettori sono orientati correttamente.



- | | | |
|----------------------------------|-------------------------------------|-------------------------------|
| 1 Connettore USB
del computer | 2 Connettore USB
della stampante | 3 Cavo USB
della stampante |
|----------------------------------|-------------------------------------|-------------------------------|

- 3 Accendere dapprima la stampante, quindi il computer.
- 4 A seconda del sistema operativo del computer, può essere disponibile una procedura guidata che facilita l'installazione del driver della stampante:
Fare clic su **Start**  e successivamente su **Rete** → **Aggiungi stampante** per avviare l'installazione guidata della stampante.
- 5 Se necessario, installare il driver della stampante. Vedere “Reinstallazione dei driver e delle utilità” a pagina 86 e la documentazione fornita con la stampante.

Riproduzione di CD e DVD

-  **AVVISO:** non premere sul cassetto del CD o del DVD durante l'apertura e la chiusura dello stesso. Lasciare chiuso il cassetto quando non si utilizza l'unità.
-  **AVVISO:** non spostare il computer durante la riproduzione di un CD o di un DVD.
 - 1 Premere il pulsante di espulsione sulla parte anteriore dell'unità.
 - 2 Inserire il disco al centro del cassetto con l'etichetta rivolta verso l'alto.











3 Spingere delicatamente il cassetto.











Per informazioni sulla formattazione di CD per la memorizzazione di dati, sulla creazione di CD musicali o sulla copia di CD, fare riferimento al software del CD fornito con il computer.

 **N.B.:** assicurarsi di rispettare tutte le leggi a tutela del copyright quando si creano CD.

Un lettore CD include i seguenti pulsanti principali.

	Riproduzione
	Spostamento all'indietro all'interno del brano corrente
	Pausa
	Avanzamento all'interno del brano corrente
	Interruzione
	Passaggio al brano precedente
	Espulsione
	Passaggio al brano successivo

Un lettore DVD include i seguenti pulsanti principali.

	Interruzione
	Spostamento all'inizio del capitolo corrente
	Riproduzione
	Avanzamento veloce
	Pausa
	Riavvolgimento rapido
	Avanzamento di un singolo fotogramma in modalità pausa
	Passaggio al titolo o al capitolo successivo
	Riproduzione continua del titolo o del capitolo corrente
	Passaggio al titolo o al capitolo precedente
	Espulsione

Per ulteriori informazioni sulla riproduzione di CD o DVD, fare clic su ? nella finestra del lettore CD o DVD (se disponibile).

Regolazione del volume



N.B.: quando gli altoparlanti sono disattivati, la riproduzione del CD o del DVD non è udibile.

- 1 Fare clic sul pulsante **Start** , selezionare **Pannello di controllo** → **Hardware e suono** → **Audio**, quindi scegliere **Regola il volume di sistema**.
- 2 Nella finestra **Mixer volume**, fare clic sul dispositivo di scorrimento nella colonna **Altoparlanti** e trascinarlo verso l'alto o verso il basso per aumentare o abbassare il volume.

Regolazione dell'immagine

Se viene visualizzato un messaggio di errore che informa che la risoluzione e il numero di colori correnti utilizzano troppa memoria e impediscono la riproduzione del DVD, modificare le proprietà dello schermo attenendosi alla seguente procedura:

- 1 Fare clic su **Start** , quindi su **Pannello di controllo**.
- 2 Fare clic su **Aspetto e personalizzazione**.
- 3 In **Personalizzazione**, fare clic su **Modifica risoluzione dello schermo**.
- 4 Nella finestra **Impostazioni schermo**, selezionare e trascinare la barra in **Risoluzione** per modificare l'impostazione su **800 per 600 pixel**.
- 5 Fare clic sulla casella di riepilogo a discesa nel riquadro **Colori** e scegliere **Media (16 bit)**.
- 6 Fare clic su **OK**.

Copia di CD e DVD



N.B.: per la creazione di CD o DVD, assicurarsi di rispettare tutte le leggi a tutela del copyright.

Questa sezione riguarda solo i computer con un'unità CD-RW, DVD+/-RW o un'unità combinata CD-RW/DVD.



N.B.: i tipi di unità CD o DVD forniti da Dell variano da paese a paese.

Le istruzioni riportate di seguito indicano come creare una copia esatta di un CD o di un DVD. È possibile inoltre utilizzare Sonic DigitalMedia per altri scopi, ad esempio per creare CD musicali con i file audio presenti sul computer o per eseguire il backup di dati importanti. Per informazioni aprire Sonic DigitalMedia e fare clic sull'icona con il punto di domanda nell'angolo superiore destro della finestra.

Esecuzione della copia di CD o DVD



N.B.: non è possibile scrivere su supporti DVD con le unità combinate CD-RW/DVD. Se si dispone di un'unità combinata CD-RW/DVD e si verificano problemi di registrazione, verificare se sono disponibili delle patch software sul sito Web di Sonic all'indirizzo www.sonic.com.

Le unità DVD scrivibili installate sui computer Dell™ sono in grado di scrivere su supporti DVD+/-R, DVD+/-RW e DVD+R DL (dual layer), ma non scrivono su supporti DVD-RAM o DVD-R DL e potrebbero non essere in grado di leggerli.



N.B.: la maggior parte dei DVD in commercio dispone di una tecnologia di protezione del copyright che ne impedisce la copia con Sonic DigitalMedia.

- 1 Fare clic su **Start** , quindi su **Tutti i programmi** → **Sonic** → **DigitalMedia Projects** → **Copy** → **Disc Copy**.
- 2 Per copiare il CD o il DVD:
 - Se si dispone di un'unità CD o DVD, assicurarsi che le impostazioni siano corrette, quindi fare clic sul pulsante **Disc Copy** (Copia disco). Il computer legge il CD o DVD di origine, quindi copia i dati in una cartella temporanea sul disco rigido del computer.
Quando richiesto, inserire un CD o DVD vuoto nell'unità e fare clic su **OK**.
 - Se si dispone di due unità CD o DVD, selezionare l'unità in cui è stato inserito il CD o DVD di origine e quindi fare clic sul pulsante **Disc Copy** (Copia disco). Il computer copia i dati presenti sul CD o DVD nel CD o DVD vuoto.

Al termine della copia del CD o DVD di origine, il CD o DVD creato viene automaticamente espulso.

Uso di CD e DVD vuoti

Con le unità CD-RW è possibile scrivere solo su supporti di registrazione CD, compresi i CD-RW ad alta velocità, mentre con le unità DVD scrivibili è possibile scrivere sia su supporti di registrazione CD che su supporti di registrazione DVD.

Per registrare musica o memorizzare file di dati in modo permanente, utilizzare CD-R vuoti; dopo la masterizzazione, infatti, il contenuto di questi supporti non potrà più essere modificato. Per ulteriori informazioni, consultare la documentazione di Sonic. Se invece si intende scrivere su CD o cancellare, riscrivere o aggiornare i dati in essi contenuti, utilizzare CD-RW vuoti.

I supporti DVD+/-R possono essere utilizzati per memorizzare grandi quantità di informazioni in modo permanente. Dopo aver creato un disco DVD+/-R, potrebbe non essere più possibile scrivere sul disco se questo viene finalizzato o chiuso durante la fase finale del processo di creazione del disco. Se si desidera cancellare, riscrivere o aggiornare i dati sul disco in un secondo momento, utilizzare DVD+/-RW vuoti.

Unità CD scrivibili

Tipo di supporto	Letture	Scrittura	Riscrivibile
CD-R	Sì	Sì	No
CD-RW	Sì	Sì	Sì

Unità DVD scrivibili

Tipo di supporto	Letture	Scrittura	Riscrivibile
CD-R	Sì	Sì	No
CD-RW	Sì	Sì	Sì
DVD+R	Sì	Sì	No
DVD-R	Sì	Sì	No
DVD+RW	Sì	Sì	Sì
DVD-RW	Sì	Sì	Sì
DVD+R DL	Sì	Sì	No

Suggerimenti utili

- Utilizzare Esplora risorse di Microsoft® Windows® per trascinare i file selezionati su un CD-R o CD-RW solo dopo avere avviato Sonic DigitalMedia e aperto un progetto DigitalMedia.
- Per creare CD musicali da riprodurre con i normali impianti stereo, utilizzare supporti CD-R. I CD-RW non possono essere riprodotti nella maggior parte degli impianti stereo domestici o per auto.
- Non è possibile creare DVD audio con Sonic DigitalMedia.
- I file musicali MP3 possono essere riprodotti solo su lettori MP3 o su computer con software MP3.
- È possibile che i lettori DVD disponibili in commercio e utilizzati nei sistemi home theater non supportino tutti i formati DVD disponibili. Per un elenco dei formati supportati nel proprio lettore DVD, consultare la documentazione fornita con il lettore oppure contattare il produttore.
- Non copiare una quantità di dati pari alla capacità massima di un CD-R o CD-RW vuoto. Ad esempio, non copiare un file di 650 MB su un CD vuoto da 650 MB. Sul CD-RW sono necessari almeno 1–2 MB di spazio per finalizzare la registrazione.
- Utilizzare un CD-RW vuoto per provare a registrare un CD fino ad acquisire sufficiente dimestichezza con le tecniche di registrazione di CD. Se si commette un errore, sarà possibile cancellare i dati sul CD-RW e riprovare. Si consiglia inoltre di utilizzare CD-RW vuoti per provare progetti di file musicali prima di registrarli permanentemente su un CD-R vuoto.

Per ulteriori informazioni, visitare il sito Web di Sonic all'indirizzo www.sonic.com.

Uso di un lettore di schede flash (opzionale)

Il lettore di schede flash può essere utilizzato per trasferire dati direttamente al computer.

Questo lettore supporta i seguenti tipi di memoria:

- Scheda xD-Picture
- SmartMedia (SMC)
- CompactFlash tipo I e II (CF I/II)

- Scheda MicroDrive
- Scheda SecureDigital (SD)
- MultiMediaCard (MMC)
- Memory Stick (MS/MS Pro)

Per informazioni sull'installazione di un lettore di schede flash, vedere "Installazione di un lettore di schede flash" a pagina 142.

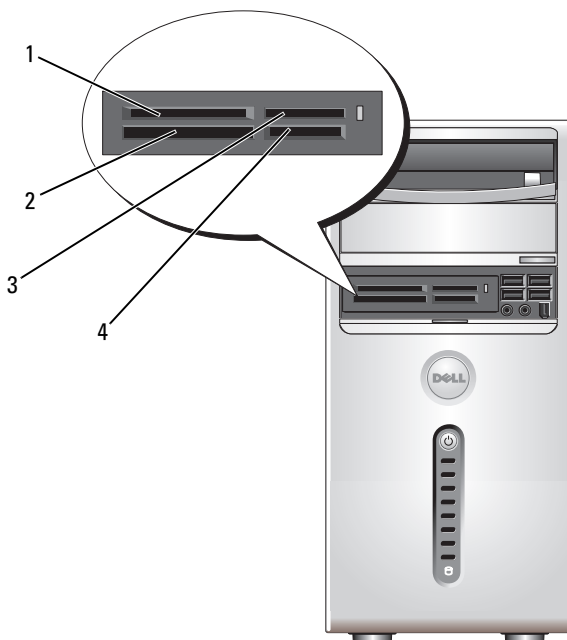

- | | |
|--|--|
| 1 Scheda xD-Picture e SmartMedia (SMC) | 2 Scheda MicroDrive e CompactFlash tipo I e II (CF I/II) |
| 3 Memory Stick (MS/MS Pro) | 4 Scheda SecureDigital (SD)/ MultiMediaCard (MMC) |

Per utilizzare il lettore di schede flash:

- 1 Controllare il supporto o la scheda per individuare la direzione di inserimento corretta.
- 2 Far scorrere il supporto o la scheda nello slot appropriato fino a quando non è completamente inserita nel relativo connettore. Se in fase di inserimento si incontra resistenza, non esercitare forza sul supporto o sulla scheda. Controllarne l'orientamento e quindi riprovare.

Collegamento di due monitor

 **ATTENZIONE:** prima di eseguire le procedure descritte in questa sezione, seguire le istruzioni di sicurezza riportate nella *Guida alle informazioni sul prodotto*.

Se nel computer è installata una scheda grafica che supporta la configurazione a due monitor, attenersi alle seguenti istruzioni per collegare e attivare i due monitor. Le istruzioni indicano come collegare due monitor (dotati di un connettore VGA ciascuno), un monitor con un connettore VGA e uno con un connettore DVI oppure un televisore.

 **AVVISO:** se si collegano due monitor dotati di connettori VGA, è necessario disporre dell'adattatore DVI opzionale. Se si collegano due monitor a schermo piatto, almeno uno dei due deve disporre di un connettore VGA. Se si collega un televisore, oltre a esso è possibile collegare solo un monitor (VGA o DVI).

Collegamento di due monitor con connettori VGA

- 1 Seguire le procedure descritte in “Operazioni preliminari” a pagina 97.
 -  **N.B.:** se il computer dispone di video integrato, non collegare il monitor al connettore video integrato. Se questo connettore è protetto da un cappuccio, non rimuovere il cappuccio per collegare il monitor, altrimenti il monitor non funzionerà.
- 2 Collegare uno dei monitor al connettore VGA (blu) sul retro del computer.
- 3 Collegare l'altro monitor all'adattatore DVI opzionale e collegare l'adattatore DVI al connettore DVI (bianco) sul retro del computer.

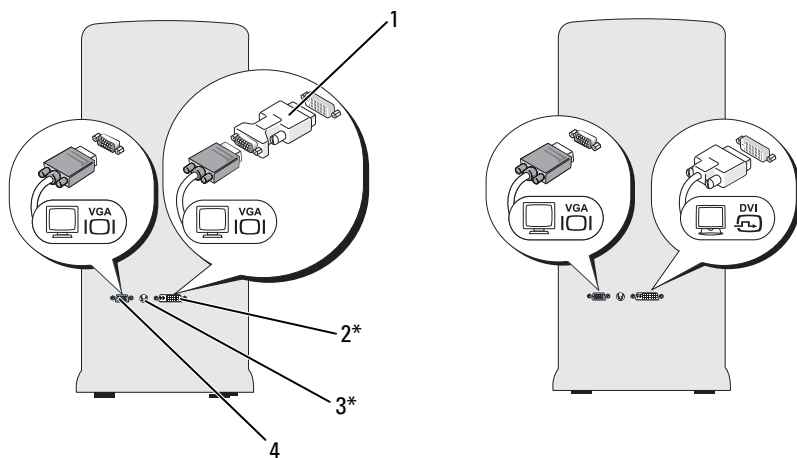

*Potrebbe non essere presente sul computer

- | | | | |
|---|--------------------------|---|-------------------------|
| 1 | Adattatore DVI opzionale | 2 | Connettore DVI (bianco) |
| 3 | Connettore di uscita TV | 4 | Connettore VGA (blu) |

Collegamento di un monitor con un connettore VGA e di un altro monitor con un connettore DVI

- 1 Seguire le procedure descritte in “Operazioni preliminari” a pagina 97.
- 2 Collegare il connettore VGA del monitor con il connettore VGA (blu) sul retro del computer.
- 3 Collegare il connettore DVI dell’altro monitor con il connettore DVI (bianco) sul retro del computer.

Collegamento di un televisore



N.B.: per collegare un televisore al computer, è necessario acquistare un cavo S-Video reperibile nella maggior parte dei negozi di elettrodomestici. Il cavo non è fornito con il computer.

- 1 Seguire le procedure descritte in “Operazioni preliminari” a pagina 97.
- 2 Collegare un'estremità del cavo S-Video al connettore opzionale di uscita TV sul retro del computer.
- 3 Collegare l'altra estremità del cavo S-Video al connettore S-Video di ingresso del televisore.
- 4 Collegare il monitor VGA o DVI.

Modifica delle impostazioni dello schermo

- 1 Dopo aver collegato i monitor o il televisore, accendere il computer. Il desktop di Microsoft® Windows® viene visualizzato sul monitor primario.
- 2 Attivare la modalità desktop esteso nella finestra delle impostazioni dello schermo. La modalità desktop esteso consente di trascinare oggetti da uno schermo all'altro, raddoppiando efficacemente lo spazio di lavoro visualizzabile.

Gestione del risparmio energia

Le funzioni di risparmio energia di Windows Vista™ consentono di ridurre il consumo di corrente quando il computer è acceso, ma non in uso. È possibile ridurre solo la corrente utilizzata dal monitor o dal disco rigido, oppure attivare la modalità standby o la modalità sospensione per ridurre ulteriormente l'energia assorbita dall'intero computer.

Al ripristino del normale funzionamento del sistema, il desktop di Windows viene riportato allo stato in cui si trovava al momento dell'attivazione della modalità.

Windows Vista è dotato di tre modalità predefinite di gestione del risparmio energia:

- Balanced (Bilanciata)
- Power Saver (Risparmio energia)
- High Performance (Prestazioni elevate)

Dell fornisce una quarta modalità consigliata (**Dell-Recommended**), che specifica le impostazioni di risparmio energia più tipiche per la maggior parte dei nostri clienti.

Modalità standby

La modalità standby è lo stato di disattivazione predefinito di Windows Vista. La modalità standby consente di risparmiare energia spegnendo lo schermo e il disco rigido dopo un determinato periodo di inattività. Al ripristino del normale funzionamento, il computer viene riportato allo stato operativo in cui si trovava al momento dell'attivazione della modalità standby.

Per impostare automaticamente la modalità standby dopo un determinato periodo di inattività, seguire la procedura descritta.

- 1** Fare clic sul pulsante **Start** , quindi su **Pannello di controllo**.
- 2** Fare clic su **Sistema e manutenzione**.
- 3** In **Sistema e manutenzione**, fare clic su **Opzioni risparmio energia**.

La finestra di dialogo successiva mostra tre modalità di gestione del risparmio energia. La prima opzione è definita **Dell Recommended** (Consigliata da Dell) ed è quella attiva.

Sotto le tre modalità di risparmio energia è disponibile una freccia che permette di visualizzare delle **modalità aggiuntive**. È possibile impostare numerose modalità, ma solo tre di esse vengono visualizzate e la prima dell'elenco è sempre quella attiva.

Per attivare immediatamente la modalità standby senza attendere un periodo di inattività, fare clic sul pulsante **Start** , quindi sull'icona del pulsante **Disattiva**. La modalità **standby** viene impostata come stato di disattivazione predefinito di Windows Vista.

Per uscire dalla modalità standby, premere un tasto della tastiera o muovere il mouse.



AVVISO: un'interruzione dell'alimentazione durante la modalità standby può provocare la perdita di dati. Windows Vista include anche una nuova modalità denominata **Sospensione ibrida**, che salva i dati in un file e mette il sistema in stato di standby. In caso di interruzione dell'alimentazione, il sistema conserva i dati sul disco rigido e riprende il funzionamento nello stesso stato in cui è stato lasciato dall'utente. Per ulteriori informazioni, vedere **Guida in linea e supporto** e cercare **sospensione ibrida**. La modalità **Sospensione ibrida** fornisce una riattivazione veloce se il sistema è in standby, ma conserva al sicuro i dati memorizzandoli sul disco rigido.

Modalità sospensione

La modalità sospensione consente di risparmiare energia copiando i dati di sistema in un'area riservata sul disco rigido e quindi spegnendo completamente il computer. Al ripristino del normale funzionamento del sistema, il desktop viene riportato allo stato in cui si trovava al momento dell'attivazione della modalità sospensione. Windows Vista può nascondere lo stato di sospensione all'utente se è attivata la modalità **Sospensione ibrida**. Per ulteriori informazioni, vedere **Guida in linea e supporto** e cercare **sospensione**.

Per attivare immediatamente la modalità sospensione:

- 1 Fare clic sul pulsante **Start** , quindi sulla freccia .
- 2 Selezionare **Sospensione** dall'elenco.

Per uscire dalla modalità sospensione, premere il pulsante di accensione. L'operazione potrebbe richiedere qualche secondo. La pressione di un tasto o lo spostamento del mouse non provoca la disattivazione della modalità sospensione, in quanto la tastiera e il mouse non funzionano quando è attivata tale modalità.

Poiché la modalità sospensione richiede un file specifico sul disco rigido con spazio sufficiente per memorizzare il contenuto della memoria del computer, Dell crea sul computer un file di sospensione della dimensione appropriata. Se il disco rigido del computer risulta danneggiato, Windows Vista ricrea automaticamente il file di sospensione.

Proprietà delle opzioni di risparmio energia

La finestra **Power Plan Properties** (Proprietà delle opzioni risparmio energia) consente di specificare le impostazioni per la modalità standby, per la modalità dello schermo, per la modalità sospensione (se disponibile) e altre opzioni relative al risparmio energia. Per visualizzare la finestra **Power Plan Properties**:

- 1** Fare clic su **Start** , quindi su **Pannello di controllo**.
- 2** Fare clic su **Sistema e manutenzione**.
- 3** In **Sistema e manutenzione**, fare clic su **Opzioni risparmio energia**. Viene visualizzata la finestra **Selezionare una combinazione per il risparmio di energia**.
- 4** Nella finestra **Selezionare una combinazione per il risparmio di energia**, è possibile modificare le impostazioni di risparmio energia.

Modalità di gestione del risparmio energia

Windows Vista è dotato di tre modalità predefinite di gestione del risparmio energia:

- Bilanciata
- Risparmio energia
- Prestazioni elevate

Dell fornisce una quarta modalità consigliata (**Dell-Recommended**), che specifica le impostazioni di risparmio energia più tipiche per la maggior parte dei nostri clienti. Si tratta della modalità attiva per tutte le configurazioni Dell.

Per modificare le impostazioni predefinite di una modalità di risparmio energia:

- 1 Fare clic su **Start** , quindi su **Pannello di controllo**.
- 2 In **Scegliere una categoria**, fare clic su **Sistema e manutenzione**.
- 3 In **Sistema e manutenzione**, fare clic su **Opzioni risparmio energia**.

Sul lato sinistro della finestra **Opzioni risparmio energia** sono disponibili numerose opzioni.

Fare clic su **Modifica impostazioni combinazione** sotto una delle combinazioni di risparmio di energia per modificarne le opzioni.

Ad esempio, è possibile:

- Richiedere una password alla riattivazione
- Scegliere le azioni dei pulsanti relativi al risparmio energia
- Creare una combinazione di risparmio energia (è possibile impostare le impostazioni desiderate e creare una combinazione personalizzata)
- Scegliere quando disattivare il monitor
- Cambiare il momento in cui il computer è in stato di sospensione

Scheda Advanced

La scheda Advanced (Avanzate) consente di specificare numerose impostazioni aggiuntive. Se non si è sicuri delle impostazioni da specificare, è consigliabile conservare quelle predefinite. Per accedere alle impostazioni avanzate:

- 1 Selezionare la **modalità di risparmio energia** che si desidera modificare.
- 2 Fare clic su **Change Plan Settings** (Modifica impostazioni modalità di risparmio energia) sotto una delle modalità di risparmio energia.
- 3 Fare clic su **Change Advanced Power Settings** (Modifica impostazioni avanzate di risparmio energia).

 **ATTENZIONE: la finestra delle impostazioni avanzate di Power Options fornisce diverse impostazioni. È importante procedere con cautela quando si decide di modificarle.**

Fare clic su **Start** , quindi scegliere **Guida e supporto tecnico** per esplorare le opzioni disponibili.

Attivazione della tecnologia Cool 'n' Quiet

La tecnologia Cool 'n' Quiet™ controlla le prestazioni del processore del computer in modo dinamico, regolando automaticamente la frequenza operativa e la tensione in base all'operazione in corso.

Quando un'applicazione non richiede il livello massimo di prestazioni, è possibile risparmiare una quantità significativa di energia. Il rendimento è progettato per essere comunque reattivo, con prestazioni massime del processore quando necessario e risparmi automatici quando possibile.

Windows Vista imposta automaticamente le tecnologie AMD™ Cool 'n' Quiet nelle modalità di risparmio energia **Dell Recommended** (Consigliata da Dell), **Bilanciata** e **Risparmio energia**. Queste tecnologie sono invece disattivate nella modalità Prestazioni elevate.

Informazioni sulle configurazioni RAID

Questa sezione fornisce una panoramica della configurazione RAID (Redundant Array Of Independent Disks), che è possibile selezionare al momento dell'acquisto del computer. Il computer supporta il livello RAID 1, consigliato per gli utenti che desiderano un'elevata integrità dei dati.

Le unità di una configurazione RAID devono avere la stessa dimensione per evitare che nell'unità di dimensioni maggiori rimanga spazio non allocato e quindi inutilizzabile.

Configurazione RAID 1

Il livello RAID 1 utilizza una tecnica di archiviazione per la ridondanza dei dati nota come “mirroring” per migliorare l'integrità dei dati. I dati scritti sull'unità primaria vengono duplicati, ovvero ne viene eseguita una copia speculare (“mirror”), sulla seconda unità appartenente alla configurazione. Una configurazione RAID livello 1 comporta velocità di accesso ai dati inferiori ma notevoli vantaggi per quanto riguarda la ridondanza dei dati.

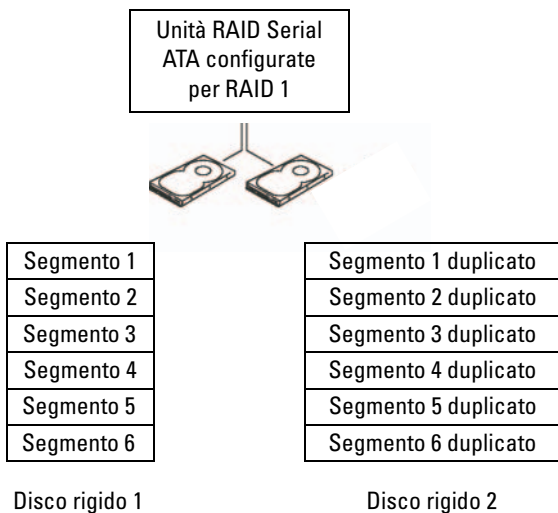

In caso di errore in una delle due unità, le operazioni di lettura e scrittura successive saranno eseguite sull'unità funzionante. Sarà quindi possibile ricostruire un'unità sostitutiva utilizzando i dati contenuti nell'unità funzionante.

N.B.: nella modalità RAID 1, la dimensione della configurazione corrisponde infatti alla capacità dell'unità di dimensioni inferiori all'interno della configurazione.

Configurazione dei dischi rigidi per RAID

Il computer può essere configurato per RAID anche se la configurazione RAID non è stata richiesta al momento dell'acquisto. Per una descrizione dei livelli RAID e dei loro requisiti, vedere "Informazioni sulle configurazioni RAID" a pagina 41. Per informazioni su come installare un disco rigido, vedere "Dischi rigidi" a pagina 127.

Per configurare i dischi rigidi RAID, utilizzare l'utilità Nvidia MediaShield ROM e viene eseguito prima di installare il sistema operativo sull'unità disco rigido.

Prima dell'esecuzione delle due procedure, è necessario attivare la modalità RAID.

Attivazione della modalità RAID

- 1 Accedere al programma di configurazione del sistema (vedere “Accesso al programma di configurazione del sistema” a pagina 185).
- 2 Per evidenziare la scheda **Advanced** (Avanzate), utilizzare i tasti freccia sinistra e destra.
- 3 Utilizzare i tasti freccia SU e GIÙ per evidenziare **Serial-ATA Configuration** (Configurazione Serial-ATA), quindi premere <Invio>.
- 4 Utilizzare i tasti freccia SU e GIÙ per evidenziare **Serial-ATA Configuration** (Configurazione Serial-ATA), quindi premere <Invio>.
- 5 Premere i tasti freccia SU e GIÙ per evidenziare l’opzione **RAID Enabled** (Attivato da RAID), quindi premere <Invio>.
- 6 Utilizzare i tasti freccia SU e GIÙ per selezionare **Enabled** (Attivato), quindi premere <Invio>.



N.B.: Per ulteriori informazioni sulle opzioni RAID, vedere “Opzioni del programma di installazione di sistema” a pagina 187.

- 7 Attivare l’opzione SATA corrispondente nel RAID primario o secondario, a seconda di dove sono collegati i dischi rigidi.
- 8 Utilizzare i tasti freccia SU e GIÙ per selezionare **Enabled** (Attivato), quindi premere <Invio>. Premere **F10** e successivamente <Invio> per uscire dal programma di configurazione del sistema e riprendere il processo di avvio.

Uso dell’utilità Nvidia MediaShield ROM



AVVISO: la procedura seguente provoca la perdita di tutti i dati presenti sui dischi rigidi. Prima di proseguire, eseguire il backup dei dati che non si desidera perdere.

Per creare una configurazione RAID, è possibile utilizzare dischi rigidi di qualunque dimensione. Tuttavia, è preferibile disporre di unità delle stesse dimensioni. Per una descrizione dei livelli RAID e dei loro requisiti, vedere “Informazioni sulle configurazioni RAID” a pagina 41. Per informazioni su come installare un disco rigido, vedere “Installazione di un disco rigido” a pagina 129.

- 1 Abilitare RAID per ogni disco rigido applicabile del computer (vedere “Attivazione della modalità RAID” a pagina 43).
- 2 Riavviare il computer.

3 Premere <F10> alla richiesta di accedere al RAID BIOS.



N.B.: se si attende troppo a lungo e sullo schermo appare il logo del sistema operativo, attendere la visualizzazione del desktop di Microsoft Windows, quindi arrestare il sistema e riprovare.

Viene visualizzata la finestra **Define a New Array** (Definisci un nuovo array).

4 Premere <Tab> per evidenziare il campo **RAID Mode** (Modalità RAID).

Per creare una configurazione RAID 1, utilizzare i tasti freccia per selezionare **Mirroring**.

5 Premere <Tab> per evidenziare il campo **Free Disks** (Dischi liberi).

6 Utilizzare i tasti freccia SU e GIÙ per selezionare un disco rigido da includere nell'array RAID, quindi utilizzare il tasto freccia DESTRA per spostare l'unità selezionata dal campo **Free Disks** al campo **Array Disks** (Dischi dell'array). Ripetere l'operazione per tutti i dischi che si desidera includere nell'array RAID.



N.B.: il computer supporta un massimo di due unità per l'array RAID 1.

7 Una volta assegnati i dischi rigidi a un array, premere <F9>.

Viene visualizzata la richiesta di cancellare i dati dei dischi (**Clear disk data**).



AVVISO: l'operazione seguente provoca la perdita di tutti i dati presenti sulle unità selezionate.

8 Premere <Y> per cancellare tutti i dati sulle unità selezionate.

Viene visualizzata la finestra **Array List** (Elenco array).

9 Per esaminare i dettagli dell'array che si sta configurando, utilizzare i tasti freccia per evidenziare l'array nella finestra **Array Detail** (Dettaglio array) e premere <Invio>.

Viene visualizzata la finestra **Array List**.



N.B.: per eliminare un array, selezionarlo con i tasti freccia e premere <D>.

10 Premere <Invio> per tornare alla schermata precedente.

11 Premere <Ctrl><X> per uscire dal RAID BIOS.

Uso di Nvidia MediaShield

Nvidia MediaShield consente di visualizzare e gestire le configurazioni RAID.

Ricostruzione di una configurazione RAID

Se uno dei dischi rigidi in un array RAID è guasto o danneggiato, è possibile ricostruire l'array ripristinando i dati su un'unità sostitutiva.



N.B.: la ricostruzione di un array può essere eseguita solo sulle configurazioni RAID 1.

- 1 Eseguire Nvidia MediaShield.
- 2 Fare clic per selezionare la configurazione RAID (**Mirroring**) nella finestra dell'utilità di gestione.
- 3 Fare clic su **Rebuild Array** (Ricostruisci array) nel pannello **System Tasks** (Operazioni di sistema).

Viene visualizzata la procedura guidata di ricostruzione **NVIDIA Rebuild Array Wizard**.

- 4 Fare clic su **Avanti**.
- 5 Selezionare il disco rigido da ricostruire facendo clic sulla casella di controllo corrispondente.
- 6 Fare clic su **Avanti**.
- 7 Fare clic su **Finish** (Fine).

Viene visualizzata la finestra dell'utilità di gestione RAID MediaShield, che visualizza lo stato del processo di ricostruzione.



N.B.: durante la ricostruzione dell'array è possibile utilizzare normalmente il computer.



N.B.: per ricostruire un array, è possibile utilizzare qualsiasi disco libero disponibile abilitato per RAID.

Trasferimento delle informazioni a un nuovo computer

Per trasferire i file o altri dati da un computer a un altro è possibile utilizzare una delle procedure guidate del sistema operativo. Per istruzioni, consultare tra le seguenti la sezione corrispondente al sistema operativo utilizzato sul computer.

Windows Vista

Il sistema operativo Windows Vista™ fornisce la procedura Trasferimento guidato file e impostazioni per spostare i dati da un computer di origine a un computer nuovo. È possibile spostare dati quali:

- Account utente
- File e cartelle
- Impostazioni di programmi
- Impostazioni Internet e Preferiti
- Impostazioni di posta elettronica, contatti e messaggi

I dati possono essere trasferiti al nuovo computer tramite la rete o una connessione seriale. In alternativa è possibile archiviare i dati su un supporto rimovibile, ad esempio un CD scrivibile, e trasferirli quindi al nuovo computer.

La procedura guidata Trasferimento guidato file e impostazioni può essere avviata in due modi:

- 1 Una volta completata l'installazione di Windows Vista, viene visualizzato il Centro attività iniziali di Windows Vista. Fare clic su **Trasferisci file e impostazioni** per avviare Trasferimento guidato file e impostazioni.
- 2 Se la finestra di dialogo Welcome Center è stata chiusa, è possibile accedere a Trasferimento guidato file e impostazioni facendo clic su **Start**  → **Tutti i programmi** → **Accessori** → **Utilità di sistema** → **Trasferimento guidato file e impostazioni**.

Fare doppio clic sull'icona **Trasferimento guidato file e impostazioni** per avviare il processo.

Installazione di una rete domestica o aziendale

Collegamento a un adattatore di rete

➔ **AVVISO:** collegare il cavo di rete al connettore dell'adattatore di rete sul computer e non al connettore del modem sul computer. Non collegare un cavo di rete a uno spinotto a muro della linea telefonica.

- 1 Collegare il cavo di rete al connettore dell'adattatore di rete sul retro del computer.

Inserire il cavo fino a che non scatta in posizione, quindi tirarlo delicatamente per verificare che sia perfettamente collegato.

- 2 Collegare l'altra estremità del cavo di rete a una periferica di rete.

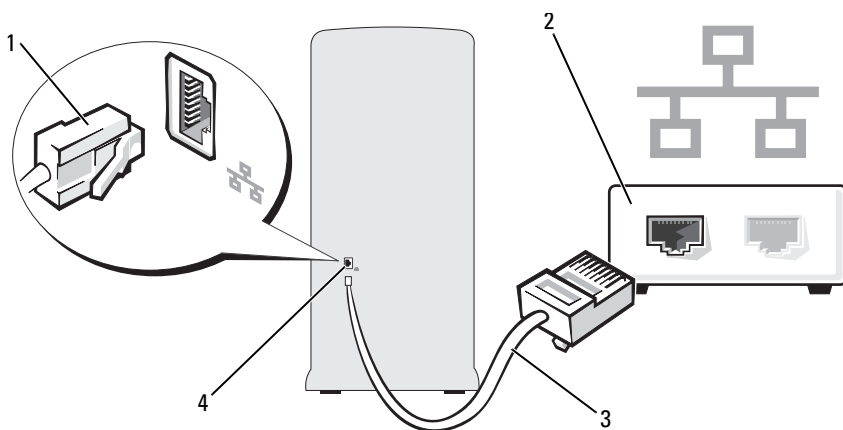

1 Connettore dell'adattatore di rete

2 Periferica di rete

3 Cavo di rete

4 Connettore dell'adattatore di rete sul computer

Installazione guidata rete

Il sistema operativo Windows Vista™ include la procedura Installazione guidata rete che assiste l'utente durante il processo di condivisione di file, di stampanti o di una connessione Internet tra computer in ambito domestico o di un piccolo ufficio.

- 1 Fare clic su **Start**  e successivamente su **Rete**.
- 2 Viene aperta la finestra di dialogo Rete. Fare clic su **Centro connessioni di rete e condivisione**.



N.B.: la schermata fornisce anche dei collegamenti ad **Aggiungi stampante** e ad **Aggiungi un dispositivo wireless**, se disponibili.

- 3 Viene visualizzata la finestra di dialogo Centro connessioni di rete e condivisione, in cui è possibile selezionare **Configura connessione o rete** da un elenco di operazioni presente sul lato sinistro.
- 4 L'elenco fornisce tra le altre anche le seguenti operazioni: **Connessione a Internet** e **Configura un router o un punto di accesso wireless**. Selezionare l'operazione più appropriata per la rete in uso e seguire le istruzioni visualizzate sullo schermo.

Per ulteriori informazioni, vedere **Guida in linea e supporto tecnico** e cercare **rete**.

Connessione a Internet



N.B.: i fornitori di servizi Internet (ISP) e i servizi da essi offerti variano da paese a paese.

Per connettersi a Internet, è necessario disporre di una connessione via modem o di rete e di un provider di servizi Internet. Il provider offrirà una o più opzioni di connessione a Internet tra quelle descritte di seguito.

- Connessioni DSL che forniscono un accesso a Internet ad alta velocità tramite la linea telefonica esistente o un servizio di telefonia mobile. Queste connessioni consentono di accedere a Internet e contemporaneamente utilizzare il telefono sulla stessa linea.
- Connessioni tramite modem via cavo che forniscono l'accesso a Internet ad alta velocità usando la linea della televisione via cavo locale.

- Connessioni modem satellitari che forniscono un accesso a Internet ad alta velocità tramite un sistema televisivo satellitare.
- Connessioni di accesso remoto che forniscono l'accesso a Internet tramite una linea telefonica. Queste connessioni sono notevolmente più lente rispetto alle connessioni DSL e tramite modem via cavo (o satellitare).
- Connessioni LAN wireless che forniscono l'accesso a Internet mediante la tecnologia wireless Bluetooth®.

Se si usa una connessione di accesso remoto, collegare una linea telefonica al connettore del modem sul computer e allo spinotto a muro del telefono prima di impostare la connessione a Internet. Se si utilizza una connessione DSL o tramite modem via cavo (o satellitare), rivolgersi al provider o al gestore di telefonia cellulare per ottenere informazioni sull'impostazione.

Impostazione della connessione a Internet

Per impostare una connessione a Internet con un collegamento sul desktop fornito dal provider:

- 1 Salvare e chiudere i file aperti e uscire da tutte le applicazioni in esecuzione.
- 2 Fare doppio clic sull'icona del provider sul desktop di Windows Vista™.
- 3 Seguire le istruzioni visualizzate per completare l'installazione.



Se sul desktop non è presente l'icona del provider o se si desidera impostare una connessione a Internet con un provider diverso, eseguire le operazioni descritte nella sezione seguente relative al sistema operativo utilizzato:



N.B.: In caso di problemi relativi alla connessione a Internet, vedere “Problemi relativi alla posta elettronica, al modem e a Internet” a pagina 55. Se non è possibile connettersi a Internet, ma in passato si è stabilita almeno una connessione tramite lo stesso provider, è possibile che il servizio sia momentaneamente interrotto. Rivolgersi al provider di servizi Internet per verificare lo stato del servizio o riprovare a connettersi in un altro momento.



N.B.: tenere a portata di mano le informazioni sul provider di servizi Internet. Se non si dispone di un provider, la procedura guidata **Connessione a Internet** può facilitare l'operazione.

- 1 Salvare e chiudere i file aperti e uscire da tutte le applicazioni in esecuzione.
 - 2 Fare clic su **Start** , quindi su **Pannello di controllo**.
 - 3 In **Rete e Internet**, fare clic su **Connessione a Internet**.
Viene visualizzata la finestra **Connessione a Internet**.
 - 4 Fare clic su **Banda larga (PPPoE)** o su **Remota**, a seconda del modo di connessione desiderato:
 - Selezionare **Banda larga** se si intende utilizzare una connessione DSL, mediante un modem satellitare, mediante un modem della TV via cavo o mediante la tecnologia wireless Bluetooth.
 - Scegliere **Remota** se si intende utilizzare un modem di accesso remoto o ISDN.
-  **N.B.:** se si hanno dubbi sul tipo di connessione da selezionare, selezionare **Suggerimenti per la scelta** o rivolgersi al provider di servizi Internet.
- 5 Seguire le istruzioni visualizzate sullo schermo e utilizzare le informazioni di configurazione fornite dal provider per completare l'impostazione.

Soluzione dei problemi

 **ATTENZIONE:** è possibile che alcuni dei componenti descritti in questo capitolo possano essere sostituiti solo da un tecnico autorizzato e non dall'utente.

Suggerimenti per la risoluzione dei problemi

Attenersi ai seguenti suggerimenti per la risoluzione dei problemi inerenti al computer.

- Se prima che si verificasse il problema è stato aggiunto o rimosso un componente, verificare le procedure di installazione e assicurarsi che il componente sia stato installato correttamente.
- Se una periferica non funziona, assicurarsi che sia collegata correttamente.
- Se sullo schermo viene visualizzato un messaggio di errore, trascriverlo esattamente. Questo messaggio potrebbe fornire informazioni determinanti per la diagnosi e la risoluzione del problema da parte del personale del supporto tecnico.
- Se un messaggio di errore viene visualizzato quando è in esecuzione un determinato programma, consultare la documentazione di quel programma.

Problemi relativi alla pila

 **ATTENZIONE:** se una pila nuova non viene installata correttamente, potrebbe esplodere. Sostituire la pila con una dello stesso tipo o di tipo equivalente consigliato dal produttore. Smaltire le pile usate secondo le istruzioni del produttore.

 **ATTENZIONE:** prima di eseguire le procedure descritte in questa sezione, seguire le istruzioni di sicurezza riportate nella *Guida alle informazioni sul prodotto*.

SOSTITUIRE LA PILA. Se è necessario ripristinare ripetutamente le informazioni relative alla data e all'ora dopo aver acceso il computer o se all'avvio vengono visualizzate informazioni di data e ora non corrette, sostituire la pila (vedere "Sostituzione della pila" a pagina 152). Se la pila continua a non funzionare correttamente, contattare Dell (vedere "Assistenza" a pagina 198).

Problemi relativi alle unità

 **ATTENZIONE:** prima di eseguire le procedure descritte in questa sezione, seguire le istruzioni di sicurezza riportate nella *Guida alle informazioni sul prodotto*.

ACCERTARSI CHE MICROSOFT® WINDOWS® RICONOSCA L'UNITÀ. Fare clic su Start  e successivamente su Computer. Se l'unità disco floppy, CD o DVD non è presente in elenco, eseguire una scansione completa con il software antivirus e rimuovere gli eventuali virus. A volte i virus possono impedire il riconoscimento delle unità da parte di Windows.

VERIFICARE CHE L'UNITÀ SIA ABILITATA NEL PROGRAMMA DI CONFIGURAZIONE DEL SISTEMA. Vedere "Programma di installazione di sistema" a pagina 185.

VERIFICARE IL FUNZIONAMENTO DELL'UNITÀ.

- Inserire un altro disco floppy, CD o DVD per eliminare la possibilità che quello precedente sia difettoso.
- Inserire un supporto avviabile e riavviare il computer.

PULIRE L'UNITÀ O IL DISCO. Vedere “Pulizia del computer” a pagina 193.

CONTROLLARE LE CONNESSIONI DEI CAVI

ESEGUIRE L'UTILITÀ HARDWARE TROUBLESHOOTER (RISOLUZIONE DEI PROBLEMI HARDWARE). Vedere “Risoluzione dei problemi software e hardware nel sistema operativo Windows Vista” a pagina 89.

ESEGUIRE IL PROGRAMMA DELL' DIAGNOSTICS. Vedere “Avvio del programma Dell Diagnostics dal disco rigido” a pagina 82.

Problemi relativi all'unità CD e DVD



N.B.: le vibrazioni generate dalle unità CD o DVD ad alta velocità sono normali, anche se rumorose, e pertanto non indicano un difetto dell'unità o del supporto CD o DVD.



N.B.: a causa dei differenti tipi di formato disco usati nei diversi paesi, non tutti i DVD funzionano in qualsiasi unità.

REGOLARE IL VOLUME DI WINDOWS.

- Fare clic sull'icona raffigurante un altoparlante nell'angolo inferiore destro dello schermo.
- Accertarsi che il volume sia regolato su un livello udibile facendo clic sul dispositivo di scorrimento e trascinandolo verso l'alto.
- Accertarsi che la riproduzione dell'audio non sia disattivata facendo clic su tutte le caselle selezionate.

CONTROLLARE GLI ALTOPARLANTI E IL SUBWOOFER. Vedere “Problemi relativi all'audio e agli altoparlanti” a pagina 70.

Problemi di scrittura su un'unità CD-RW/DVD-RW

CHIUDERE GLI ALTRI PROGRAMMI. L'unità CD/DVD-RW deve ricevere un flusso di dati costante durante l'operazione di scrittura. Se il flusso si interrompe, si verifica un errore. Chiudere tutti i programmi prima di scrivere sull'unità CD-RW/DVD-RW.

DISATTIVARE LA MODALITÀ STANDBY IN WINDOWS PRIMA DI ESEGUIRE L'OPERAZIONE DI SCRITTURA SU UN CD-RW/DVD-RW.

- 1 Fare clic su Start , quindi su Pannello di controllo.
- 2 Fare clic su Sistema e manutenzione e successivamente su Opzioni risparmio energia.
- 3 In Combinazioni preferite, fare clic su Modifica impostazioni combinazione per la combinazione selezionata.
- 4 Fare clic sul menu a discesa dell'opzione Spegnimento dello schermo e selezionare Mai.

Problemi relativi al disco rigido

ESEGUIRE L'UTILITÀ CONTROLLO DISCO.

- 1 Fare clic su Start  e successivamente su Computer.
- 2 Fare clic con il pulsante destro del mouse su Disco locale C:.
- 3 Scegliere Proprietà.
- 4 Selezionare la scheda Strumenti.
- 5 Nella casella di gruppo Controllo errori, fare clic su Esegui ScanDisk.
- 6 Fare clic su Cerca i settori danneggiati e tenta il ripristino.
- 7 Fare clic su Avvia.

N.B.: è necessario accedere al sistema come amministratore per eseguire questa procedura.

Problemi relativi alla posta elettronica, al modem e a Internet

 **ATTENZIONE:** prima di eseguire le procedure descritte in questa sezione, seguire le istruzioni di sicurezza riportate nella *Guida alle informazioni sul prodotto*.

 **N.B.:** collegare il modem esclusivamente a una linea telefonica analogica, poiché non funziona se collegato a una rete telefonica digitale.

VERIFICARE LE IMPOSTAZIONI DI SICUREZZA DI WINDOWS MAIL EXPRESS.

Se non si riesce ad aprire gli allegati dei messaggi di posta elettronica, seguire la procedura descritta:

- 1 In Windows Mail, fare clic su **Strumenti**, scegliere **Opzioni**, quindi fare clic su **Protezione**.
- 2 Click **Non consentire salvataggio o apertura di allegati che potrebbero contenere virus** per rimuovere il segno di spunta.
- 3 Fare clic su **Applica** e successivamente su **OK**.

CONTROLLARE LA CONNESSIONE ALLA LINEA TELEFONICA.

CONTROLLARE LA PRESA TELEFONICA.

COLLEGARE IL MODEM DIRETTAMENTE ALLO SPINOTTO A MURO DELLA LINEA TELEFONICA.

UTILIZZARE UNA LINEA TELEFONICA DIFFERENTE.

- Verificare che la linea telefonica sia collegata allo spinotto presente sul modem. Lo spinotto è riconoscibile da un'etichetta verde o da un'icona a forma di connettore.
- Accertarsi che il connettore della linea telefonica scatti in posizione quando viene inserito nel modem.
- Scollegare la linea telefonica dal modem e collegarla direttamente a un telefono. Verificare la presenza del segnale di linea.
- Se sulla stessa linea sono presenti altri dispositivi telefonici, quali segreterie telefoniche, fax dedicati, dispositivi di protezione da sovracorrente o sdoppiatori di linea, escluderli e utilizzare il telefono per collegare direttamente il modem allo spinotto a muro della linea telefonica. Se si sta usando un cavo di 3 metri o di lunghezza superiore, provare a sostituirlo con uno più corto.

ESEGUIRE IL PROGRAMMA DI DIAGNOSTICA MODEM HELPER.

Fare clic su **Start** , scegliere **Tutti i programmi**, quindi fare clic su **Modem Helper**. Seguire le istruzioni visualizzate per identificare e risolvere i problemi del modem. Modem Helper non è disponibile su tutti i computer.

VERIFICARE SE È STATA STABILITA LA COMUNICAZIONE TRA IL MODEM E WINDOWS.

- 1 Fare clic su **Start** , quindi su **Pannello di controllo**.
 - 2 Fare clic su **Hardware e suono**.
 - 3 Fare clic su **Opzioni modem e telefono** e successivamente sulla scheda **Modem**.
 - 4 Fare clic sulla porta COM del modem in uso.
 - 5 Fare clic su **Proprietà**, selezionare la scheda **Diagnostica**, quindi fare clic su **Interroga modem** per controllare se il modem è in grado di comunicare con Windows.
- Se tutti i comandi ricevono una risposta, il modem funziona correttamente.

VERIFICARE DI DISPORRE DI UNA CONNESSIONE A INTERNET ATTIVA. Accertarsi di aver sottoscritto un abbonamento con un provider di servizi Internet. Aprire il programma di posta elettronica Windows Mail e fare clic su **File**. Se accanto all'opzione **Non in linea** è presente un segno di spunta, fare clic sull'opzione per rimuoverlo e connettersi a Internet. Per informazioni, contattare il provider di servizi Internet.

Messaggi di errore

Se il messaggio non è incluso nell'elenco riportato di seguito, consultare la documentazione del sistema operativo o del programma in esecuzione al momento della visualizzazione del messaggio.

A FILENAME CANNOT CONTAIN ANY OF THE FOLLOWING CHARACTERS: \ / : * ? " < > |. Non utilizzare i caratteri indicati per i nomi di file.

A REQUIRED .DLL FILE WAS NOT FOUND (FILE DLL NON TROVATO).

Non è possibile trovare un file essenziale per l'esecuzione del programma che si sta tentando di aprire. Per rimuovere e reinstallare il programma, seguire la procedura descritta:

- 1 Fare clic su **Start** , scegliere **Pannello di controllo**, quindi fare clic su **Programmi**.
- 2 In **Programmi e funzionalità**, fare clic su **Disinstalla un programma**.
- 3 Selezionare il programma che si desidera eliminare.
- 4 Fare clic su **Disinstalla, Modifica o Ripara**.
- 5 Per informazioni sull'installazione, consultare la documentazione fornita con il programma.

drive letter :\ IS NOT ACCESSIBLE. THE DEVICE IS NOT READY (IMPOSSIBILE ACCEDERE A "LETTERA UNITÀ :\". PERIFERICA NON PRONTA. Non è possibile leggere il disco nell'unità. Inserire un altro disco e riprovare.

INSERT BOOTABLE MEDIA (INSERIRE SUPPORTO AVVIABILE).

Inserire un disco floppy o un CD avviabile.

NON-SYSTEM DISK ERROR (ERRORE: DISCO NON DI SISTEMA).

Rimuovere il disco floppy dall'unità e riavviare il computer.

NOT ENOUGH MEMORY OR RESOURCES. CLOSE SOME PROGRAMS AND TRY AGAIN. Chiudere tutte le finestre e aprire il programma che si desidera utilizzare. A volte può essere necessario riavviare il computer per ripristinarne le risorse. In tal caso, eseguire per primo il programma che si desidera utilizzare.

OPERATING SYSTEM NOT FOUND (SISTEMA OPERATIVO NON TROVATO).

Contattare Dell (vedere "Assistenza" a pagina 198).

Problemi relativi alla tastiera

 **ATTENZIONE:** prima di eseguire le procedure descritte in questa sezione, seguire le istruzioni di sicurezza riportate nella *Guida alle informazioni sul prodotto*.

CONTROLLARE IL CAVO DELLA TASTIERA.

- Accertarsi che il cavo della tastiera sia perfettamente collegato al computer.
- Spegnerne il computer (vedere “Spegnimento del computer” a pagina 98), ricollegare il cavo della tastiera come illustrato nel diagramma di configurazione fornito con il computer, quindi riavviare il computer.
- Controllare che il connettore del cavo non presenti piedini piegati o rotti oppure cavi danneggiati o deteriorati, quindi riavviare il computer. Raddrizzare i piedini piegati.
- Rimuovere gli eventuali cavi di prolunga e collegare la tastiera direttamente al computer.

VERIFICARE IL FUNZIONAMENTO DELLA TASTIERA. Collegare una tastiera funzionante al computer e provare a usarla.

VERIFICARE CHE LE PORTE USB SIANO ABILITATE NEL PROGRAMMA DI CONFIGURAZIONE DEL SISTEMA. Vedere “Programma di installazione di sistema” a pagina 185.

ESEGUIRE L'UTILITÀ HARDWARE TROUBLESHOOTER (RISOLUZIONE DEI PROBLEMI HARDWARE). Vedere “Risoluzione dei problemi software e hardware nel sistema operativo Windows Vista” a pagina 89.

Blocco del sistema e problemi relativi al software

 **ATTENZIONE:** prima di eseguire le procedure descritte in questa sezione, seguire le istruzioni di sicurezza riportate nella *Guida alle informazioni sul prodotto*.

Il computer non si avvia

ACCERTARSI CHE IL CAVO DI ALIMENTAZIONE SIA COLLEGATO SALDAMENTE AL COMPUTER E ALLA PRESA ELETTRICA.

Il computer non risponde

 **AVVISO:** per evitare una possibile perdita di dati, chiudere la sessione di lavoro del sistema operativo per arrestare il sistema.

SPEGNERE IL COMPUTER. Se il computer non risponde alla pressione di un tasto o al movimento del mouse, premere il pulsante di accensione per almeno 8–10 secondi fino a quando il computer non si spegne e quindi riavviarlo.

Un programma non risponde

TERMINARE IL PROGRAMMA.

- 1 Premere contemporaneamente <Ctrl><Maiusc><Esc>.
- 2 Fare clic su **Applications** (Applicazioni).
- 3 Selezionare il programma che non risponde.
- 4 Fare clic su **End Task** (Termina operazione).

Un programma si blocca ripetutamente



N.B.: in genere, insieme a un programma vengono fornite le istruzioni di installazione nella relativa documentazione o su un disco floppy o un CD.

CONSULTARE LA DOCUMENTAZIONE FORNITA CON IL SOFTWARE.

Se necessario, disinstallare e reinstallare il programma.

Il programma è stato sviluppato per una versione precedente del sistema operativo Microsoft® Windows®

ESEGUIRE LA VERIFICA GUIDATA COMPATIBILITÀ PROGRAMMI.

Utilizzare la procedura Program Compatibility Wizard (Verifica guidata compatibilità programmi) per configurare un ambiente operativo simile alle versioni precedenti di Windows. Questa procedura può migliorare le prestazioni dei programmi sviluppati per le versioni precedenti di Windows.

- 1** Fare clic sul pulsante Start , quindi su **Pannello di controllo**→ **Programmi**→ **Programmi e funzionalità**.
- 2** In **Programmi e funzionalità**, fare clic su **Utilizzare un vecchio programma con questa versione di Windows**.
- 3** Seguire le istruzioni visualizzate.

Lo schermo diventa blu

SPEGNERE IL COMPUTER. Se il computer non risponde alla pressione di un tasto o al movimento del mouse, premere il pulsante di accensione per almeno 8–10 secondi fino a quando il computer non si spegne e quindi riavviarlo.

Altri problemi software

PER INFORMAZIONI SULLA RISOLUZIONE DEI PROBLEMI, CONSULTARE LA DOCUMENTAZIONE FORNITA CON IL SOFTWARE O CONTATTARE IL PRODUTTORE DEL SOFTWARE.

- Verificare che il programma sia compatibile con il sistema operativo installato sul computer.
- Verificare che il computer soddisfi i requisiti hardware minimi necessari per l'esecuzione del software. Per informazioni, consultare la documentazione fornita con il software.
- Accertarsi di avere installato e configurato correttamente il programma.
- Verificare che i driver di periferica non siano incompatibili con il programma.
- Se necessario, disinstallare e reinstallare il programma.

ESEGUIRE IMMEDIATAMENTE UN BACKUP DEI FILE.

ESEGUIRE UN PROGRAMMA ANTIVIRUS PER VERIFICARE LA PRESENZA DI VIRUS SU DISCO RIGIDO, DISCHI FLOPPY O CD.

SALVARE E CHIUDERE I FILE APERTI, USCIRE DA TUTTI I PROGRAMMI IN ESECUZIONE E ARRESTARE IL SISTEMA UTILIZZANDO IL MENU START.

Problemi relativi al lettore di schede flash

NESSUNA LETTERA DI UNITÀ ASSEGNATA.

Quando rileva il lettore di schede flash, Windows Vista assegna automaticamente alla periferica la lettera dell'unità logica successiva a tutte le altre unità fisiche del sistema. Se l'unità logica successiva alle unità fisiche è associata a un'unità di rete, Windows Vista non assegna automaticamente la lettera di unità al lettore di schede flash.

Per assegnare manualmente un'unità al lettore di schede flash:

- 1 Fare clic su **Start** , quindi fare clic con il pulsante destro del mouse su **Computer** e selezionare **Gestisci**.
- 2 Fare clic su **Continua** se richiesto.
- 3 Espandere l'oggetto **Archiviazione** e selezionare **Gestione disco**.
- 4 Nel riquadro a destra, fare clic con il pulsante destro del mouse sulla lettera di unità che si desidera modificare.
- 5 Selezionare **Cambia lettera e percorso di unità**.
- 6 Fare clic su **Cambia**.
- 7 Dalla casella di riepilogo a discesa, selezionare la nuova lettera di unità che si desidera assegnare al lettore di schede flash.
- 8 Fare clic su **OK** per confermare la selezione.

N.B.: è necessario accedere al sistema come amministratore per eseguire questa procedura.

N.B.: il lettore di schede flash viene visualizzato come unità mappata solo quando è collegato al computer. Ognuno dei quattro slot del lettore è mappato a un'unità anche se non è inserito alcun supporto. Se si tenta di accedere al lettore di schede flash quando non è inserito alcun supporto, viene richiesto di inserirne uno.

LA PERIFERICA FLEXBAY È DISATTIVATA.

L'opzione di disattivazione della periferica **FlexBay** è disponibile nel BIOS solo quando tale periferica è installata. Se è installata fisicamente ma non funziona, verificarne l'attivazione nel BIOS.

Problemi di memoria



ATTENZIONE: prima di eseguire le procedure descritte in questa sezione, seguire le istruzioni di sicurezza riportate nella *Guida alle informazioni sul prodotto*.

SE VIENE VISUALIZZATO UN MESSAGGIO INDICANTE CHE LA MEMORIA È INSUFFICIENTE.

- Salvare e chiudere i file aperti e uscire da tutti i programmi in esecuzione non in uso per cercare di risolvere il problema.
- Per conoscere i requisiti minimi di memoria, consultare la documentazione fornita con il software. Se necessario, installare memoria aggiuntiva (vedere “Istruzioni generali per l’installazione” a pagina 109).
- Rimuovere e reinstallare i moduli di memoria (vedere “Installazione della memoria” a pagina 111) per accertarsi che il computer comunichi correttamente con la memoria.
- Eseguire il programma Dell Diagnostics (vedere “Avvio del programma Dell Diagnostics dal disco rigido” a pagina 82).

IN CASO DI ULTERIORI PROBLEMI RELATIVI ALLA MEMORIA.

- Rimuovere e reinstallare i moduli di memoria (vedere “Installazione della memoria” a pagina 111) per accertarsi che il computer comunichi correttamente con la memoria.
- Accertarsi di aver seguito le istruzioni per l’installazione della memoria (vedere “Istruzioni generali per l’installazione” a pagina 109).
- Il computer supporta la memoria DDR2. Per ulteriori informazioni sul tipo di memoria supportata dal computer, vedere “Memoria” a pagina 179.
- Eseguire il programma Dell Diagnostics (vedere “Avvio del programma Dell Diagnostics dal disco rigido” a pagina 82).

Problemi relativi al mouse

 **ATTENZIONE:** prima di eseguire le procedure descritte in questa sezione, seguire le istruzioni di sicurezza riportate nella *Guida alle informazioni sul prodotto*.

PULIRE IL MOUSE.

Per istruzioni sulla pulizia del mouse, vedere “Mouse” a pagina 193.

CONTROLLARE IL CAVO DEL MOUSE.

- 1 Rimuovere gli eventuali cavi di prolunga e collegare il mouse direttamente al computer.
- 2 Ricollegare il cavo del mouse come illustrato nel diagramma di installazione fornito con il computer.

RIAVVIARE IL COMPUTER.

- 1 Premere contemporaneamente <Ctrl><Esc> per visualizzare il menu **Start**.
- 2 Scegliere **Spegni computer**, utilizzare i tasti di direzione della tastiera per evidenziare **Arresta il sistema** o **Spegni**, quindi premere <Invio>.
- 3 Dopo che si è spento il computer, ricollegare il cavo del mouse come illustrato nel diagramma di configurazione fornito con il computer.
- 4 Avviare il computer.

VERIFICARE CHE LE PORTE USB SIANO ABILITATE NEL PROGRAMMA DI CONFIGURAZIONE DEL SISTEMA.

Vedere “Programma di installazione di sistema” a pagina 185.

VERIFICARE IL FUNZIONAMENTO DEL MOUSE. Collegare un mouse al computer e verificarne il funzionamento.

CONTROLLARE LE IMPOSTAZIONI DEL MOUSE.

- 1 Fare clic su Start , scegliere **Pannello di controllo**, quindi fare clic su **Hardware e suono**.
- 2 Fare clic su **Mouse**.
- 3 Se necessario, modificare le impostazioni.

REINSTALLARE IL DRIVER DEL MOUSE. Vedere “Reinstallazione dei driver e delle utilità” a pagina 86.

ESEGUIRE L'UTILITÀ HARDWARE TROUBLESHOOTER (RISOLUZIONE DEI PROBLEMI HARDWARE). Vedere “Risoluzione dei problemi software e hardware nel sistema operativo Windows Vista” a pagina 89.

Problemi di rete

 **ATTENZIONE:** prima di eseguire le procedure descritte in questa sezione, seguire le istruzioni di sicurezza riportate nella *Guida alle informazioni sul prodotto*.

CONTROLLARE IL CONNETTORE DEL CAVO DI RETE. Accertarsi che il cavo di rete sia collegato saldamente al connettore di rete sul retro del computer e alla porta o periferica di rete.

CONTROLLARE GLI INDICATORI DI RETE SUL RETRO DEL COMPUTER.

Se l'indicatore di integrità del collegamento è spento, la comunicazione di rete non è attiva. Sostituire il cavo di rete. Per una descrizione delle spie di rete, vedere “Controlli e indicatori” a pagina 182.

RIAVVIARE IL COMPUTER E ACCEDERE NUOVAMENTE ALLA RETE.

VERIFICARE LE IMPOSTAZIONI DI RETE. Contattare l'amministratore di rete o il responsabile della configurazione della rete per verificare che le impostazioni siano corrette e che la rete funzioni.

ESEGUIRE L'UTILITÀ HARDWARE TROUBLESHOOTER (RISOLUZIONE DEI PROBLEMI HARDWARE). Vedere "Risoluzione dei problemi software e hardware nel sistema operativo Windows Vista" a pagina 89.

Problemi di alimentazione

 **ATTENZIONE:** prima di eseguire le procedure descritte in questa sezione, seguire le istruzioni di sicurezza riportate nella *Guida alle informazioni sul prodotto*.

SE L'INDICATORE DI ALIMENTAZIONE È SPENTO. Il computer è spento o non è alimentato.

- Scollegare il cavo di alimentazione e ricollegarlo al connettore sul retro del computer e alla presa elettrica.
- Se il computer è collegato a una multipresa, accertarsi che quest'ultima sia collegata a una presa elettrica e sia accesa. Verificare che il computer si accenda correttamente anche senza i dispositivi di protezione elettrica, le multiprese e i cavi di prolunga eventualmente utilizzati.
- Collegare alla presa elettrica un altro apparecchio, ad esempio una lampada, per verificare il corretto funzionamento della presa.

SE L'INDICATORE DI ALIMENTAZIONE È DI COLORE BLU FISSO E IL COMPUTER NON RISPONDE. Vedere "Indicatori di alimentazione" a pagina 75.

SE L'INDICATORE DI ALIMENTAZIONE È DI COLORE AMBRA E LAMPEGGIA.

Il computer è in modalità standby. Premere un tasto della tastiera, muovere il mouse o premere il pulsante di accensione per ripristinare il normale funzionamento del sistema.

SE L'INDICATORE DI ALIMENTAZIONE È DI COLORE AMBRA.

Problema di alimentazione o malfunzionamento di un dispositivo interno.

- Accertarsi che il connettore del cavo di alimentazione (12 V) sia collegato correttamente alla scheda di sistema (vedere “Componenti della scheda di sistema” a pagina 103).
- Accertarsi che il cavo di alimentazione principale e quello del pannello anteriore siano collegati saldamente alla scheda di sistema (vedere “Componenti della scheda di sistema” a pagina 103).

SE L'INDICATORE DI ALIMENTAZIONE È DI COLORE AMBRA E LAMPEGGIA.

Il computer riceve alimentazione, ma è possibile che una periferica non funzioni o non sia stata installata correttamente.

- Rimuovere e reinstallare i moduli di memoria (vedere “Componenti della scheda di sistema” a pagina 103).
- Rimuovere e reinstallare tutte le schede (vedere “Schede” a pagina 114).
- Rimuovere e reinstallare la scheda grafica, se disponibile, (vedere “Rimozione di un scheda PCI/PCI Express” a pagina 121).

ELIMINARE EVENTUALI INTERFERENZE.

Alcune possibili cause di interferenze sono:

- Cavi di prolunga per alimentazione, tastiera e mouse
- Un numero troppo elevato di periferiche collegate a una multipresa
- Più multiprese collegate alla stessa presa elettrica

Problemi di stampa

 **ATTENZIONE:** prima di eseguire le procedure descritte in questa sezione, seguire le istruzioni di sicurezza riportate nella *Guida alle informazioni sul prodotto*.

 **N.B.:** per il supporto tecnico inerente alla stampante, contattare il produttore della stampante.

CONSULTARE LA DOCUMENTAZIONE DELLA STAMPANTE. Per informazioni sull'installazione e sulla risoluzione dei problemi, consultare la documentazione fornita con la stampante.

ACCERTARSI CHE LA STAMPANTE SIA ACCESA.

CONTROLLARE LE CONNESSIONI DEI CAVI DELLA STAMPANTE.

- Per informazioni sulle connessioni dei cavi della stampante, consultare la relativa documentazione.
- Accertarsi che il cavo della stampante sia collegato saldamente alla stampante e al computer (vedere “Installazione di una stampante” a pagina 25).

VERIFICARE IL FUNZIONAMENTO DELLA PRESA ELETTRICA. Collegare alla presa elettrica un altro apparecchio, ad esempio una lampada, per verificare il corretto funzionamento della presa.

ACCERTARSI CHE WINDOWS RICONOSCA LA STAMPANTE.

- 1 Fare clic su Start , scegliere Pannello di controllo, quindi fare clic su Hardware e suono.
- 2 Fare clic su Stampanti. Se la stampante è presente nell'elenco, fare clic con il pulsante destro del mouse sull'icona della stampante.
- 3 Fare clic su Proprietà, quindi selezionare la scheda Porte. Accertarsi che l'opzione Invia stampa alle seguenti porte: sia impostata su USB.

REINSTALLARE IL DRIVER DELLA STAMPANTE. Per ulteriori informazioni, consultare la documentazione fornita con la stampante.

Problemi relativi allo scanner

 **ATTENZIONE:** prima di eseguire le procedure descritte in questa sezione, seguire le istruzioni di sicurezza riportate nella *Guida alle informazioni sul prodotto*.

 **N.B.:** in caso di problemi con lo scanner, contattare il produttore dello scanner per richiedere supporto tecnico.

CONSULTARE LA DOCUMENTAZIONE FORNITA CON LO SCANNER.

Per informazioni sull'installazione e sulla risoluzione dei problemi, consultare la documentazione fornita con lo scanner.

SBLOCCARE LO SCANNER. Se lo scanner è munito di una linguetta o di un pulsante di blocco, accertarsi che sia nella posizione di sblocco.

RIAVVIARE IL COMPUTER E RIPROVARE A UTILIZZARE LO SCANNER.

CONTROLLARE LE CONNESSIONI DEI CAVI.

- Per informazioni sul collegamento dei cavi, consultare la documentazione fornita con lo scanner.
- Accertarsi che il cavo dello scanner sia perfettamente collegato allo scanner e al computer.

VERIFICARE CHE LO SCANNER SIA RICONOSCIUTO DA MICROSOFT WINDOWS.

- 1 Fare clic su Start , scegliere **Pannello di controllo**, quindi fare clic su **Hardware e suono**.
- 2 Fare clic su **Scanner e fotocamere digitali**.
Se lo scanner è incluso nell'elenco, Windows lo riconosce.

REINSTALLARE IL DRIVER DELLO SCANNER. Per ulteriori informazioni, consultare la documentazione fornita con lo scanner.

Problemi relativi all'audio e agli altoparlanti

 **ATTENZIONE:** prima di eseguire le procedure descritte in questa sezione, seguire le istruzioni di sicurezza riportate nella *Guida alle informazioni sul prodotto*.

Nessun suono emesso dagli altoparlanti

 **N.B.:** la regolazione del volume di alcuni lettori MP3 ha la precedenza sulle impostazioni di Windows. Accertarsi di non aver abbassato o disattivato il volume dopo aver ascoltato brani MP3.

CONTROLLARE I COLLEGAMENTI DEI CAVI DEGLI ALTOPARLANTI. Accertarsi che gli altoparlanti siano collegati correttamente come illustrato nel diagramma di installazione fornito con gli altoparlanti. Se si è acquistata una scheda audio, assicurarsi che gli altoparlanti siano collegati a tale scheda.

VERIFICARE CHE SIA ATTIVATA LA SOLUZIONE AUDIO CORRETTA NEL PROGRAMMA DI CONFIGURAZIONE DEL BIOS.

Vedere “Programma di installazione di sistema” a pagina 185.

VERIFICARE CHE IL SUBWOOFER E GLI ALTOPARLANTI SIANO ACCESI.

Consultare il diagramma di installazione fornito con gli altoparlanti. Se gli altoparlanti dispongono di comandi, regolare il volume, gli alti o i bassi per eliminare la distorsione.

REGOLARE IL VOLUME DI WINDOWS. Fare clic o doppio clic sull'icona raffigurante un altoparlante nell'angolo inferiore destro dello schermo. Accertarsi che il volume sia regolato su un livello udibile e la riproduzione del suono non sia stata disattivata.

SCOLLEGARE LE CUFFIE DAL RELATIVO CONNETTORE. Se le cuffie sono collegate al relativo spinotto sul pannello anteriore del computer, viene automaticamente disattivato l'audio proveniente dagli altoparlanti.

VERIFICARE IL FUNZIONAMENTO DELLA PRESA ELETTRICA. Collegare alla presa elettrica un altro apparecchio, ad esempio una lampada, per verificare il corretto funzionamento della presa.

ELIMINARE POSSIBILI INTERFERENZE. Spegnerne ventilatori, lampade a fluorescenza o alogene situate in prossimità e verificare che non causino interferenze.

REINSTALLARE IL DRIVER AUDIO.

Vedere “Reinstallazione manuale dei driver” a pagina 88.

ESEGUIRE L'UTILITÀ HARDWARE TROUBLESHOOTER (RISOLUZIONE DEI PROBLEMI HARDWARE). Vedere “Risoluzione dei problemi software e hardware nel sistema operativo Windows Vista” a pagina 89.

Nessun suono emesso dalle cuffie

CONTROLLARE LA CONNESSIONE DEL CAVO DELLE CUFFIE. Accertarsi che il cavo delle cuffie sia collegato saldamente al connettore per cuffie (vedere “Vista frontale del computer” a pagina 15).

REGOLARE IL VOLUME DI WINDOWS. Fare clic o doppio clic sull'icona raffigurante un altoparlante nell'angolo inferiore destro dello schermo. Accertarsi che il volume sia regolato su un livello udibile e la riproduzione del suono non sia stata disattivata.

VERIFICARE CHE SIA ATTIVATA LA SOLUZIONE AUDIO CORRETTA NEL PROGRAMMA DI CONFIGURAZIONE DEL BIOS.

Vedere “Programma di installazione di sistema” a pagina 185.

Problemi relativi al video e al monitor

 **ATTENZIONE:** prima di eseguire le procedure descritte in questa sezione, seguire le istruzioni di sicurezza riportate nella *Guida alle informazioni sul prodotto*.

 **N.B.:** per informazioni sulla risoluzione dei problemi, consultare la documentazione fornita con il monitor.

Se lo schermo non visualizza alcuna immagine

CONTROLLARE LE CONNESSIONI DEI CAVI DEL MONITOR.

- Accertarsi che il cavo video sia collegato come illustrato nel diagramma di installazione fornito con il computer.
Se è installata una scheda video opzionale, verificare che il cavo del monitor sia collegato alla scheda anziché al connettore video sulla scheda di sistema.
- Se si utilizza un cavo di prolunga del video e la rimozione dello stesso risolve il problema, il cavo è difettoso.
- Scambiare i cavi di alimentazione del computer e del monitor per stabilire se il cavo di alimentazione è difettoso.
- Controllare se i piedini del connettore sono piegati o spezzati. È normale che nei connettori del cavo del monitor manchino alcuni piedini.

CONTROLLARE L'INDICATORE DI ALIMENTAZIONE DEL MONITOR. Se l'indicatore di alimentazione è spento, premere con decisione il pulsante per accertarsi che il monitor sia acceso. Se l'indicatore è acceso o lampeggia, il monitor è alimentato. Se lampeggia, premere un tasto sulla tastiera o spostare il mouse.

VERIFICARE IL FUNZIONAMENTO DELLA PRESA ELETTRICA. Collegare alla presa elettrica un altro apparecchio, ad esempio una lampada, per verificare il corretto funzionamento della presa.

Se il testo visualizzato sullo schermo è difficile da leggere

VERIFICARE LE IMPOSTAZIONI DEL MONITOR. Per informazioni sulla regolazione del contrasto e della luminosità, sulla smagnetizzazione e sull'esecuzione della verifica automatica del monitor, consultare la documentazione fornita con il monitor.

ALLONTANARE IL SUBWOOFER DAL MONITOR. Se il sistema di altoparlanti include un subwoofer, accertarsi che quest'ultimo sia posizionato ad almeno 60 cm dal monitor.

ALLONTANARE IL MONITOR DA FONTI DI ALIMENTAZIONE ESTERNE. Ventilatori, lampade a fluorescenza o alogene e altri dispositivi elettrici posti in prossimità del monitor possono provocare uno sfarfallio dell'immagine. Spegnerne tali dispositivi per determinare se causano interferenze.

RUOTARE IL MONITOR PER ELIMINARE IL RIFLESSO DELLA LUCE SOLARE E POSSIBILI INTERFERENZE.

REGOLARE LE IMPOSTAZIONI DELLO SCHERMO DI WINDOWS.

- 1 Fare clic su Start , scegliere Pannello di controllo, quindi Aspetto e personalizzazione.
- 2 In Personalizzazione, fare clic su Modifica risoluzione dello schermo.
- 3 Impostare valori diversi per Risoluzione dello schermo e Colori.

Strumenti per la risoluzione dei problemi

Indicatori di alimentazione

 **ATTENZIONE:** prima di eseguire le procedure descritte in questa sezione, seguire le istruzioni di sicurezza riportate nella *Guida alle informazioni sul prodotto*.

L'indicatore del pulsante di accensione (LED a due colori) presente sul lato anteriore del computer si accende e lampeggia oppure resta fisso a indicare condizioni di stato differenti:

- Se l'indicatore è spento, il computer è spento o non è alimentato.
 - Scollegare il cavo di alimentazione e ricollegarlo al connettore sul retro del computer e alla presa elettrica.
 - Se il computer è collegato a una multipresa, accertarsi che quest'ultima sia collegata a una presa elettrica e sia accesa. Verificare che il computer si accenda correttamente anche senza i dispositivi di protezione elettrica, le prese multiple e i cavi di prolunga eventualmente utilizzati.
 - Collegare alla presa elettrica un altro apparecchio, ad esempio una lampada, per verificare il corretto funzionamento della presa.
- Se l'indicatore di alimentazione è di colore blu fisso e il computer non risponde:
 - Accertarsi che lo schermo sia collegato e acceso.
 - Se lo schermo è collegato e acceso, vedere “Codici bip” a pagina 77.

- Se l'indicatore di alimentazione è di colore blu lampeggiante, il computer è in modalità standby. Premere un tasto della tastiera, muovere il mouse o premere il pulsante di accensione per ripristinare il normale funzionamento. Se l'indicatore di alimentazione è di colore blu e il computer non risponde:
 - Accertarsi che lo schermo sia collegato e acceso.
 - Se lo schermo è collegato e acceso, vedere “Codici bip” a pagina 77.
- Se l'indicatore di alimentazione è di colore ambra lampeggiante, il computer riceve alimentazione ma è possibile che una periferica non funzioni correttamente o non sia stata installata in modo appropriato.
 - Rimuovere e reinstallare i moduli di memoria (vedere “Memoria” a pagina 109).
 - Rimuovere e reinstallare tutte le schede (vedere “Schede” a pagina 114).
 - Rimuovere e reinstallare la scheda grafica, se disponibile, (vedere “Schede” a pagina 114).
- Se l'indicatore di alimentazione è di colore ambra fisso, è possibile che si sia verificato un problema di alimentazione o un malfunzionamento di un dispositivo interno.
 - Accertarsi che tutti i cavi di alimentazione siano collegati correttamente alla scheda di sistema (vedere “Componenti della scheda di sistema” a pagina 103).
 - Accertarsi che il cavo di alimentazione principale e quello del pannello anteriore siano collegati saldamente alla scheda di sistema (vedere “Componenti della scheda di sistema” a pagina 103).

Codici bip

Se il computer non è in grado di visualizzare errori o problemi sul monitor, è possibile che all'avvio emetta una serie di bip. Questa serie di segnali acustici, definita codice bip, identifica un problema. Un possibile codice bip è costituito da tre brevi segnali acustici ripetuti e segnala che nel computer si è verificato un possibile problema legato alla scheda madre.

Se il computer emette un codice bip durante l'avvio:

- 1 Annotare il codice bip.
- 2 Eseguire il programma Dell Diagnostics per identificare la causa del problema (vedere “Dell Diagnostics” a pagina 81).

Codice (brevi segnali acustici ripetuti)	Descrizione	Soluzione consigliata
3	Possibile errore o guasto della scheda madre.	Contattare Dell.
1	Errore di checksum del BIOS. Possibile errore o guasto della scheda madre.	Contattare Dell.
5	Errore dell'orologio in tempo reale. Possibile errore o guasto della pila o della scheda madre.	1 Sostituire la pila (vedere “Sostituzione della pila” a pagina 152). 2 Se il problema persiste, contattare Dell.

Codice (brevi segnali acustici ripetuti)	Descrizione	Soluzione consigliata
4	Errore di lettura/ scrittura RAM.	<p>1 Accertarsi che non esistano requisiti speciali di posizionamento dei connettori o dei moduli di memoria (vedere “Istruzioni generali per l’installazione” a pagina 109).</p> <p>2 Verificare che i moduli di memoria installati siano compatibili con il computer (vedere “Istruzioni generali per l’installazione” a pagina 109).</p> <p>3 Se il problema persiste, contattare Dell.</p>
2	Nessun modulo di memoria rilevato.	<p>1 Se risultano installati due o più moduli di memoria, rimuoverli, reinstallare un solo modulo (vedere “Installazione della memoria” a pagina 111), quindi riavviare il computer. Se il computer si avvia normalmente, reinstallare un altro modulo. Continuare fino a individuare il modulo difettoso o a reinstallare tutti i moduli senza errori.</p> <p>2 Se disponibile, installare memoria perfettamente funzionante dello stesso tipo (vedere “Installazione della memoria” a pagina 111).</p> <p>3 Se il problema persiste, contattare Dell.</p>
6	Errore del test del BIOS video.	Contattare Dell.

Messaggi di sistema



N.B.: Se un messaggio non è incluso nella tabella, consultare la documentazione del sistema operativo o del programma in esecuzione al momento della visualizzazione del messaggio.

ALERT! PREVIOUS ATTEMPTS AT BOOTING THIS SYSTEM HAVE FAILED AT CHECKPOINT [NNNN]. FOR HELP IN RESOLVING THIS PROBLEM, PLEASE NOTE THIS CHECKPOINT AND CONTACT DELL TECHNICAL SUPPORT (ATTENZIONE! I PRECEDENTI TENTATIVI DI AVVIO DEL SISTEMA SONO FALLITI IN CORRISPONDENZA DEL CHECKPOINT [NNNN]. PER ASSISTENZA NELLA RISOLUZIONE DEL PROBLEMA, ANNOTARE IL CHECKPOINT E CONTATTARE IL SUPPORTO TECNICO DI DELL). Il computer non è riuscito a completare la routine di avvio per tre volte consecutive a causa dello stesso errore (per assistenza, vedere “Assistenza” a pagina 198).

CMOS CHECKSUM ERROR (ERRORE DI CHECKSUM DEL CMOS).

Possibile errore o guasto della pila o della scheda madre oppure pila RTC quasi esaurita. Sostituire la pila (per assistenza, vedere “Sostituzione della pila” a pagina 152 o “Assistenza” a pagina 198).

CPU FAN FAILURE (GUASTO DELLA VENTOLA DELLA CPU). Guasto della ventola della CPU. Sostituire la ventola della CPU (vedere “Rimozione della ventola del processore” a pagina 166).

DISKETTE DRIVE 0 SEEK FAILURE (ERRORE RICERCA UNITÀ DISCHETTI 0).

È possibile che un cavo sia allentato o che le informazioni sulla configurazione del computer non corrispondano alla configurazione hardware. Verificare le connessioni dei cavi (per assistenza, vedere “Assistenza” a pagina 198).

DISKETTE READ FAILURE (ERRORE DI LETTURA DISCHETTO). È possibile che il disco floppy sia difettoso o che un cavo sia allentato. Sostituire il disco floppy e/o verificare la presenza di cavi allentati.

HARD-DISK DRIVE FAILURE (ERRORE DELL'UNITÀ DISCO RIGIDO). Possibile errore del disco rigido durante il POST dell'unità disco rigido. Controllare i cavi e/o scambiare i dischi rigidi (per assistenza, vedere "Assistenza" a pagina 198).

HARD-DISK DRIVE READ FAILURE (ERRORE DI LETTURA DELL'UNITÀ DISCO RIGIDO). Possibile errore dell'unità disco rigido durante il test di avvio dell'unità disco rigido (per assistenza, vedere "Assistenza" a pagina 198).

KEYBOARD FAILURE (ERRORE DELLA TASTIERA). Guasto della tastiera o cavo della tastiera allentato (vedere "Problemi relativi alla tastiera" a pagina 58).

NO BOOT DEVICE AVAILABLE (NESSUNA UNITÀ DI AVVIO DISPONIBILE).

Nessuna partizione avviabile sull'unità disco rigido oppure Nessun disco floppy avviabile nell'unità disco floppy oppure Cavo dell'unità disco rigido/floppy allentato oppure Nessuna unità avviabile presente.

- Se l'unità disco floppy è l'unità di avvio, accertarsi che nell'unità sia inserito un disco floppy avviabile.
- Se il disco rigido è l'unità di avvio, accertarsi che i cavi siano collegati e che l'unità sia installata correttamente e partizionata come unità di avvio.
- Accedere al programma di configurazione del sistema e accertarsi che la sequenza di avvio impostata sia corretta (vedere "Accesso al programma di configurazione del sistema" a pagina 185).

NO TIMER TICK INTERRUPT (NESSUN INTERRUPT DEL TICK GENERATO DAL TEMPORIZZATORE). È possibile che un chip sulla scheda di sistema o la scheda madre non funzioni correttamente (per assistenza, vedere "Assistenza" a pagina 198).

NON-SYSTEM DISK ERROR OR DISK ERROR (DISCO NON DI SISTEMA O ERRORE DEL DISCO). Sostituire il disco floppy con uno contenente un sistema operativo avviabile o rimuovere il disco floppy dall'unità A e riavviare il computer.

NOT A BOOT DISKETTE (DISCHETTO NON DI SISTEMA). Inserire un disco floppy avviabile e riavviare il computer.

USB OVER CURRENT ERROR (ERRORE: OVER CURRENT USB). Scollegare la periferica USB. Utilizzare una fonte di alimentazione esterna per la periferica USB.

NOTICE - HARD DRIVE SELF MONITORING SYSTEM HAS REPORTED THAT A PARAMETER HAS EXCEEDED ITS NORMAL OPERATING RANGE. DELL RECOMMENDS THAT YOU BACK UP YOUR DATA REGULARLY. A PARAMETER OUT OF RANGE MAY OR MAY NOT INDICATE A POTENTIAL HARD DRIVE PROBLEM. (AVVISO: IL SISTEMA DI AUTOMONITORAGGIO DEL DISCO RIGIDO HA SEGNALATO CHE UN PARAMETRO HA SUPERATO L'INTERVALLO OPERATIVO NORMALE. DELL CONSIGLIA DI EFFETTUARE DEI BACKUP REGOLARI DEI DATI. UN PARAMETRO AL DI FUORI DELL'INTERVALLO PUÒ INDICARE UN POTENZIALE PROBLEMA DEL DISCO RIGIDO). Errore S.M.A.R.T., possibile guasto dell'unità disco rigido. Questa funzione può essere abilitata o disabilitata nella configurazione del BIOS.

Dell Diagnostics

 **ATTENZIONE:** prima di eseguire le procedure descritte in questa sezione, seguire le istruzioni di sicurezza riportate nella *Guida alle informazioni sul prodotto*.

Quando utilizzare il programma Dell Diagnostics

Se si riscontrano problemi con il computer, effettuare i controlli riportati in “Blocco del sistema e problemi relativi al software” a pagina 59 ed eseguire il programma Dell Diagnostics prima di contattare il supporto tecnico di Dell.

Si consiglia di stampare queste procedure prima di iniziare.



AVVISO: il programma Dell Diagnostics è utilizzabile solo con computer Dell™.



N.B.: il supporto *Drivers and Utilities* è opzionale e potrebbe non essere fornito con il computer in uso.

Vedere “Programma di installazione di sistema” a pagina 185 per verificare le informazioni di configurazione del computer e che le periferiche che si desidera provare siano presenti e attivate nel programma di configurazione del sistema.

Avviare il programma Dell Diagnostics dal disco rigido o dal supporto *Drivers and Utilities*.

Avvio del programma Dell Diagnostics dal disco rigido

Il programma Dell Diagnostics si trova in una partizione nascosta del disco rigido dedicata alle utilità di diagnostica.



N.B.: se il computer non è in grado di visualizzare un'immagine sullo schermo, vedere "Assistenza" a pagina 198.

- 1 Verificare che il computer sia collegato a una presa elettrica sicuramente funzionante.
- 2 Accendere (o riavviare) il computer.
- 3 Quando viene visualizzato il logo DELL™, premere <F12> immediatamente. Selezionare **Utility Partition** dal menu di avvio e premere Invio.



N.B.: se si attende troppo a lungo e viene visualizzato il logo del sistema operativo, attendere la visualizzazione del desktop di Microsoft® Windows®, quindi spegnere il computer e riprovare.



N.B.: se viene visualizzato un messaggio che indica che la partizione dello strumento di diagnostica non è stata trovata, eseguire il programma Dell Diagnostics dal supporto *Drivers and Utilities*.

- 4 Premere un tasto qualsiasi per avviare Dell dalla partizione del disco rigido dedicata alle utilità di diagnostica.

Avvio del programma Dell Diagnostics dal supporto *Drivers and Utilities*

- 1 Inserire il supporto *Drivers and Utilities*.
- 2 Arrestare il sistema e riavviare il computer.

Quando viene visualizzato il logo DELL, premere <F12> immediatamente.



N.B.: se si attende troppo a lungo e viene visualizzato il logo del sistema operativo, attendere la visualizzazione del desktop di Microsoft® Windows®, quindi spegnere il computer e riprovare.



N.B.: la seguente procedura modifica la sequenza di avvio solo temporaneamente, infatti al successivo avvio del computer verrà rispettata la sequenza di periferiche definita nel programma di configurazione del sistema.

- 3 Quando viene visualizzato l'elenco delle unità di avvio, evidenziare CD/DVD/CD-RW (Unità IDE CD-ROM) e premere <Invio>.
- 4 Scegliere l'opzione **Boot from CD-ROM** (Avvio da CD-ROM) dal menu visualizzato e premere <Invio>.
- 5 Digitare 1 per avviare il menu del CD e premere <Invio> per procedere.
- 6 Selezionare **Run the 32 Bit Dell Diagnostics** (Esegui Dell Diagnostics a 32 bit) dall'elenco numerato. Se sono elencate più versioni, scegliere quella appropriata per il computer in uso.
- 7 Quando viene visualizzato il **menu principale** di Dell Diagnostics, scegliere il tipo di prova da eseguire.

Menu principale del programma Dell Diagnostics

- 1 Al termine del caricamento di Dell Diagnostics, quando viene visualizzato lo schermo **Main Menu** (menu principale) fare clic sull'opzione desiderata.



N.B.: si consiglia di selezionare **Test System** (Prova dell'intero sistema) per eseguire una prova completa del computer.

Opzione	Funzione
Test Memory	Esegue la singola prova della memoria
Test System	Esegue il programma di diagnostica del sistema
Exit	Esce da Dell Diagnostics

- 2 Una volta selezionata l'opzione **Test System** dal menu principale, viene visualizzata la schermata seguente:



N.B.: è consigliabile selezionare **Extended Test** (Prova estesa) dal menu seguente per eseguire una prova più approfondita delle periferiche di sistema.

Opzione	Funzione
Express Test	Esegue una prova veloce delle periferiche di sistema, che richiede di solito da 10 a 20 minuti.
Extended Test	Esegue una prova approfondita delle periferiche di sistema, che di solito richiede almeno un'ora.
Custom Test	Consente di effettuare la prova di una periferica specifica o di personalizzare le prove da eseguire.
Symptom Tree	Consente di selezionare delle prove in base ai sintomi del problema riscontrato. Vengono elencati i sintomi più comuni.

- 3** Se durante la prova viene riscontrato un problema, sarà visualizzato un messaggio contenente il codice di errore e la descrizione del problema. Annotare il codice di errore e la descrizione del problema e vedere “Assistenza” a pagina 198.



N.B.: durante le prove, nella parte superiore di ogni schermata viene visualizzato il Numero di servizio del computer. Se si contatta Dell, il personale del supporto tecnico richiederà all'utente il Numero di servizio.

- 4** Se si esegue una prova utilizzando l'opzione **Custom Test** o **Symptom Tree**, selezionare la relativa scheda descritta nella tabella seguente per visualizzare ulteriori informazioni.

Scheda	Funzione
Results	Visualizza i risultati della prova e le eventuali condizioni di errore rilevate.
Errors	Visualizza le condizioni di errore rilevate, i codici di errore e la descrizione del problema.
Help	Descrive la prova e può contenere informazioni sui requisiti per l'esecuzione della prova.

Scheda	Funzione
Configuration	<p>Visualizza la configurazione hardware della periferica selezionata.</p> <p>Le informazioni di configurazione di tutte le periferiche visualizzate in Dell Diagnostics sono derivate dal programma di configurazione del sistema, dalla memoria e da varie prove interne e vengono visualizzate nell'elenco delle periferiche disponibile nel riquadro sinistro dello schermo. Nell'elenco delle periferiche potrebbero non essere elencati i nomi di tutti i componenti installati sul computer o di tutte le periferiche collegate al computer.</p>
Parameters	<p>Consente di personalizzare la prova modificandone le impostazioni.</p>

- 5 Una volta completate le prove, chiudere la schermata della prova per tornare alla schermata **Main Menu**. Per uscire da Dell Diagnostics e riavviare il computer, chiudere lo schermo **Main Menu**.
- 6 Inserire il supporto *Drivers and Utilities* (se applicabile).

Driver

Definizione di driver

Un driver è un programma che controlla una periferica, ad esempio una stampante, un mouse o una tastiera. Tutte le periferiche richiedono un driver.

Un driver funge da traduttore tra la periferica e qualsiasi programma che usa tale periferica. Ogni periferica dispone di un determinato insieme di comandi speciali, riconosciuti solo dal rispettivo driver.

Dell fornisce il computer con i driver necessari già installati, pertanto non è necessaria alcuna ulteriore installazione o configurazione.



AVVISO: il supporto *Drivers and Utilities* può contenere driver per sistemi operativi diversi da quello installato sul computer. Assicurarsi che il software da installare sia appropriato per il sistema operativo in uso.

Molti driver, ad esempio i driver della tastiera, vengono forniti con il sistema operativo Microsoft Windows. L'installazione di driver può risultare necessaria nei seguenti casi:

- Aggiornamento del sistema operativo.
- Reinstallazione del sistema operativo.
- collegamento o installazione di una nuova periferica.

Identificazione dei driver

Se si riscontra un problema con una periferica, stabilire se dipende dal driver e, se necessario, eseguire l'aggiornamento di quest'ultimo.



N.B.: è necessario accedere al sistema come amministratore per eseguire questa procedura.

- 1 Fare clic su **Start** , quindi fare clic con il pulsante destro del mouse su **Computer**.
- 2 Fare clic su **Proprietà** → **Gestione dispositivi**.



N.B.: viene visualizzata l'opzione **Controllo dell'account utente** sulla sinistra sotto la finestra **Operazioni**. Se si sta utilizzando il computer come amministratore, fare clic su **Continua**, altrimenti rivolgersi all'amministratore per continuare.

Scorrere l'elenco per identificare eventuali periferiche la cui icona è contrassegnata da un cerchio con punto esclamativo giallo (!).

Se l'icona è presente, potrebbe essere necessario reinstallare il driver o installarne uno nuovo (vedere "Reinstallazione dei driver e delle utilità" a pagina 86).

Reinstallazione dei driver e delle utilità



AVVISO: il sito Web del supporto tecnico di Dell all'indirizzo support.dell.com e il supporto *Drivers and Utilities* forniscono i driver approvati per i computer Dell™. Se si installano driver provenienti da altre fonti, il computer potrebbe non funzionare correttamente.

Uso della funzione di ripristino driver di periferica di Windows

Se si verifica un problema con il computer dopo l'installazione o l'aggiornamento di un driver, utilizzare la funzione di ripristino dei driver di periferica di Windows per ripristinare la versione del driver installata precedentemente.



N.B.: è necessario accedere al sistema come amministratore per eseguire questa procedura.

- 1 Fare clic su **Start** , quindi fare clic con il pulsante destro del mouse su **Computer**.
- 2 Fare clic su **Proprietà** → **Gestione dispositivi**.



N.B.: viene visualizzata la finestra **Controllo dell'account utente**. Se si sta utilizzando il computer come amministratore, fare clic su **Continua**, altrimenti rivolgersi all'amministratore per accedere a **Gestione dispositivi**.

- 3 Fare clic con il pulsante destro del mouse sulla periferica per cui si è installato il nuovo driver, quindi scegliere **Proprietà**.
- 4 Selezionare la scheda **Drivers** → **Ripristina driver**.

Se la funzione di ripristino dei driver di periferica non risolve il problema, utilizzare Ripristino configurazione di sistema (vedere "Ripristino del sistema operativo" a pagina 90) per ripristinare la configurazione di sistema precedente all'installazione del nuovo driver.

Uso del supporto *Drivers and Utilities*

Se l'esecuzione di Device Driver Rollback (Ripristina driver) o System Restore (Ripristino configurazione di sistema) (vedere "Ripristino del sistema operativo" a pagina 90) non risolve il problema, reinstallare il driver dal supporto *Drivers and Utilities* seguendo la procedura descritta.

- 1 Mentre il desktop di Windows è visualizzato, inserire il supporto *Drivers and Utilities*.

Se si tratta del primo utilizzo del supporto *Drivers and Utilities*, andare al punto 2. Altrimenti, andare al punto 5.

- 2 Quando il programma di installazione del supporto *Drivers and Utilities* viene avviato, seguire le istruzioni visualizzate sullo schermo.
- 3 Quando viene visualizzata la finestra che indica che la **procedura guidata di installazione è completata**, rimuovere il supporto *Drivers and Utilities* e fare clic su **Finish** (Fine) per riavviare il computer.

4 Quando viene visualizzato il desktop di Windows, inserire nuovamente il supporto *Drivers and Utilities*.

5 Nella finestra di **benvenuto Dell** fare clic su **Next** (Avanti).



N.B.: il supporto *Drivers and Utilities* visualizza i driver solo per l'hardware che viene installato sul computer al momento dell'ordine. Se è stato installato dell'hardware aggiuntivo, è possibile che i relativi driver non vengano visualizzati dal supporto *Drivers and Utilities*. In tal caso, uscire dal programma del supporto *Drivers and Utilities*. Per informazioni sui driver, consultare la documentazione fornita con il dispositivo corrispondente.

Viene visualizzato un messaggio, che informa che il supporto *Drivers and Utilities* sta rilevando la presenza di hardware sul computer.

I driver utilizzati dal computer vengono automaticamente visualizzati nella finestra **My Drivers—The Drivers and Utilities media has identified these components in your system** (Driver—Il supporto Drivers and Utilities ha identificato i seguenti componenti nel sistema).

6 Fare clic sul driver che si desidera reinstallare e seguire le istruzioni visualizzate sullo schermo.

Se un determinato driver non è presente in elenco, non è richiesto dal sistema operativo.

Reinstallazione manuale dei driver



N.B.: è necessario accedere al sistema come amministratore per eseguire questa procedura.

Una volta estratti i file dei driver sul disco rigido nel modo descritto nella sezione precedente:

1 Fare clic su **Start** , quindi fare clic con il pulsante destro del mouse su **Computer**.

2 Fare clic su **Proprietà** → **Gestione dispositivi**.



N.B.: viene visualizzata la finestra **Controllo dell'account utente**. Se si sta utilizzando il computer come amministratore, fare clic su **Continua**, altrimenti rivolgersi all'amministratore per accedere a **Gestione dispositivi**.

3 Fare doppio clic sul tipo di periferica per cui si desidera installare il driver (ad esempio, **Audio** o **Video**).

- 4 Fare doppio clic sul nome della periferica per cui si desidera installare il driver.
- 5 Fare clic sulla scheda **Driver**→ **Aggiorna driver**→ **Cerca il software del driver nel computer**.
- 6 Fare clic sul pulsante **Sfoglia** e selezionare il percorso sul disco rigido in cui in precedenza sono stati copiati i file del driver.
- 7 Quando viene visualizzato il nome del driver appropriato, fare clic sul nome del driver→ **OK**→ **Avanti**.
- 8 Fare clic su **Fine** e riavviare il sistema.

Risoluzione dei problemi software e hardware nel sistema operativo Windows Vista

Se durante l'installazione del sistema operativo non viene rilevata una periferica oppure viene rilevata e configurata in modo errato, è possibile utilizzare la funzione Help And Support (Guida in linea e supporto tecnico) di Windows Vista™ per risolvere i problemi di compatibilità. Poiché Windows Vista è un sistema operativo molto recente, è possibile che molte periferiche datate non dispongano di driver o applicazioni per Windows Vista. Rivolgersi al produttore dell'hardware per ulteriori informazioni su una periferica specifica.

Per avviare Guida e supporto tecnico:

- 1 Fare clic sul pulsante **Start** , quindi scegliere **Guida e supporto tecnico**.
- 2 In **Trova una risposta**, fare clic su **Risoluzione dei problemi**.
- 3 Selezionare l'opzione che descrive al meglio il problema in questione e seguire la procedura di risoluzione.



N.B.: se non si trova la risposta nelle voci categorizzate sotto Risoluzione dei problemi, è possibile utilizzare la Guida in linea: digitare una domanda in Cerca nella Guida.

Ripristino del sistema operativo

È possibile ripristinare il sistema operativo seguendo i consigli illustrati di seguito.

- Windows Vista fornisce la funzione Centro backup e ripristino, che consente di effettuare il backup di file importanti presenti sul computer o dell'intero sistema. Se necessario, è possibile ripristinare il sistema operativo o i file di cui è stato effettuato il backup.
- Dell PC Restore di Symantec, che consente di ripristinare la configurazione operativa di origine del computer. Questa utilità elimina in modo permanente tutti i dati presenti sul disco rigido e rimuove tutte le applicazioni installate dall'utente. Utilizzare PC Restore solo se Ripristino configurazione di sistema non ha risolto i problemi relativi al sistema operativo.
- *Se con il computer è stato fornito un CD del sistema operativo*, è possibile utilizzarlo per ripristinare il sistema operativo. Utilizzare il CD solo se Ripristino configurazione di sistema non ha risolto i problemi relativi al sistema operativo.

Uso della funzione Ripristino configurazione di sistema di Windows Vista

Il sistema operativo Windows Vista fornisce l'utilità Ripristino configurazione di sistema, che consente di ripristinare una precedente configurazione operativa del computer, senza modificare i file di dati, a seguito di modifiche all'hardware, al software o ad altre impostazioni di sistema che hanno reso il computer instabile. Per informazioni sull'uso di Ripristino configurazione di sistema, vedere Guida e supporto tecnico di Windows. Per accedere a Guida e supporto tecnico di Windows, vedere "Windows Help and Support Center" a pagina 14.



AVVISO: eseguire regolarmente il backup dei file di dati, poiché Ripristino configurazione di sistema non esegue il monitoraggio e il ripristino di tali file.



N.B.: le procedure descritte in questo manuale fanno riferimento alla visualizzazione predefinita di Windows e, di conseguenza, potrebbero non essere applicabili se si imposta la visualizzazione classica.

Creazione di un punto di ripristino



N.B.: è necessario accedere al sistema come amministratore per eseguire questa procedura.

- 1 Fare clic su **Start** , quindi su **Pannello di controllo**.
- 2 Fare clic su **Sistema e manutenzione**, quindi selezionare **Sistema**.
- 3 Nell'elenco delle operazioni, fare clic su **Protezione sistema**.
- 4 Fare clic su **Crea**.
- 5 Seguire le istruzioni visualizzate. Windows Vista imposta automaticamente i punti di ripristino in corrispondenza di eventi importanti, quali le installazioni di driver e applicazioni.

È anche possibile creare un punto di ripristino manualmente utilizzando l'utilità Centro backup e ripristino di Windows Vista, a cui è possibile accedere in due modi:

- 1 Facendo clic su **Mostra tutte le 14 voci** sotto l'icona **Connessione a Internet** in **Centro attività iniziali**. Fare clic sull'icona **Centro backup e ripristino**.
- 2 Fare clic su **Start**  → **Tutti i programmi** → **Manutenzione** → **Centro backup e ripristino**.

In **Centro backup e ripristino**, sotto le operazioni disponibili, fare clic su **Creare un punto di ripristino** o **cambiare le impostazioni**.

Per ulteriori informazioni, utilizzare **Guida e supporto tecnico** e cercare **ripristino**.

Ripristino di una configurazione operativa precedente

Se in seguito all'installazione di un driver di periferica si verificano problemi, utilizzare la funzione di ripristino del driver di periferica (vedere "Uso della funzione di ripristino driver di periferica di Windows" a pagina 87) per risolvere il problema. Se il problema persiste, utilizzare Ripristino configurazione di sistema.

 **AVVISO:** prima di ripristinare una configurazione precedente del computer, salvare e chiudere tutti i file aperti e uscire da tutti i programmi in esecuzione. Non modificare, aprire o eliminare alcun file o programma prima che il sistema venga completamente ripristinato.

 **N.B.:** è necessario accedere al sistema come amministratore per eseguire questa procedura.

- 1 Fare clic sul pulsante **Start**  e selezionare **Tutti i programmi** → **Manutenzione**, quindi fare clic su **Centro backup e ripristino**.
- 2 Nell'elenco delle operazioni, fare clic su **Ripristino di Windows con Ripristino configurazione di sistema**. Viene visualizzata una finestra di dialogo che chiede l'autorizzazione per l'esecuzione dell'applicazione. Fare clic su **Continua**.
- 3 Seguire le istruzioni visualizzate per completare il ripristino. Quando Ripristino configurazione di sistema termina la raccolta dei dati, il computer viene riavviato.
- 4 Al riavvio del computer, fare clic su **OK**.

Per ripristinare una configurazione diversa, è possibile ripetere la procedura utilizzando un altro punto di ripristino oppure annullare il ripristino.

Uso di Dell PC Restore



AVVISO: Dell PC Restore elimina in modo permanente tutti i dati presenti sul disco rigido e rimuove tutti i driver e le applicazioni installati dall'utente. Se possibile, eseguire il backup dei dati prima di utilizzare PC Restore. Utilizzare PC Restore solo se Ripristino configurazione di sistema non ha risolto i problemi relativi al sistema operativo.



N.B.: Dell PC Restore può non essere disponibile in alcuni paesi e su alcuni computer.

Utilizzare Dell PC Restore di Symantec come ultima risorsa per ripristinare il sistema operativo.

PC Restore consente di ripristinare la configurazione di origine del computer. Qualsiasi programma o file aggiunto dopo l'acquisto del PC, inclusi i file di dati, viene eliminato permanentemente dal disco rigido. Per file di dati si intendono documenti, fogli di calcolo, messaggi di posta elettronica, foto digitali, file musicali e così via. Se possibile, eseguire il backup di tutti i dati prima di utilizzare PC Restore.

Per utilizzare PC Restore:

- 1 Accendere il computer.

Durante il processo di avvio, nella parte superiore dello schermo viene visualizzata una barra blu contenente l'indirizzo www.dell.com.

- 2 Premere <Ctrl> <F11> non appena viene visualizzata la barra blu.

Se non si esegue a tempo la suddetta operazione, attendere il completamento del riavvio, quindi riavviare nuovamente il computer.



AVVISO: se *non* si desidera procedere con PC Restore, fare clic su **Reboot** (Riavvia) nel punto successivo.

- 3 Nella schermata successiva fare clic su **Restore** (Ripristina).
- 4 Nella schermata successiva fare clic su **Confirm** (Conferma).

Il processo di ripristino verrà completato in 6–10 minuti.

- 5 Quando viene chiesto di riavviare il computer, scegliere **Finish** (Fine).
 **N.B.:** non arrestare il computer manualmente. Fare clic su **Finish** e attendere il riavvio del computer.
- 6 Quando richiesto, fare clic su **Yes** (Sì).
Il computer viene riavviato. Le schermate visualizzate, ad esempio il Contratto di Licenza con l'utente finale, sono le stesse visualizzate al momento della prima accensione del computer dal momento che è stata ripristinata la configurazione operativa iniziale.
- 7 Fare clic su **Avanti**.
Viene visualizzata la finestra **System Restore** (Ripristino configurazione di sistema), quindi il computer viene riavviato.
- 8 Al riavvio del computer, fare clic su **OK**.

Rimozione di Dell PC Restore

-  **AVVISO:** se si rimuove Dell PC Restore dal disco rigido, l'utilità viene eliminata in modo permanente dal computer. Al termine dell'operazione, non sarà più possibile utilizzarla per ripristinare il sistema operativo del computer.

Dell PC Restore consente di ripristinare la configurazione operativa originale del computer. È consigliabile *non* rimuovere PC Restore dal computer neanche per recuperare spazio sul disco rigido. Se si rimuove PC Restore dal disco rigido, non sarà più possibile richiamarlo, né utilizzarlo per riportare il sistema operativo alla configurazione originale.

Per rimuovere PC Restore:

- 1 Accedere al computer come amministratore locale.
- 2 In Esplora risorse di Windows, passare a `c:\dell\utilities\DSR`.
- 3 Fare doppio clic sul nome di file **DSRIRRemv2.exe**.

 **N.B.:** se non è stato eseguito l'accesso come amministratore locale, viene visualizzato un messaggio che indica che è necessario eseguire l'accesso come amministratore. Fare clic su **Quit** (Esci) ed eseguire l'accesso come amministratore locale.

 **N.B.:** se sul disco rigido del computer non è presente una partizione dedicata a PC Restore, viene visualizzato un messaggio che indica che la partizione non è stata trovata. Far clic su **Quit**. Non è presente alcuna partizione da eliminare.

- 4 Fare clic su **OK** per rimuovere la partizione di PC Restore dal disco rigido.
- 5 Fare clic su **Yes (Sì)** quando viene visualizzato un messaggio di conferma.
La partizione di PC Restore viene eliminata e lo spazio su disco reso disponibile viene aggiunto all'allocazione libera sul disco rigido.
- 6 Fare clic con il pulsante destro del mouse su **Disco locale (C)** in Esplora risorse, quindi fare clic su **Proprietà** e verificare che il valore relativo a **Spazio disponibile** sia aumentato e quindi indichi un maggiore spazio disponibile su disco.
- 7 Fare clic su **Fine** per chiudere la finestra **PC Restore Removal** (Rimozione di PC Restore).
- 8 Riavviare il computer.

Uso del CD del sistema operativo

Operazioni preliminari

Prima di reinstallare il sistema operativo Windows Vista per risolvere un problema causato da un driver appena installato, provare a utilizzare la funzione di ripristino dei driver di periferica di Windows Vista (vedere “Uso della funzione di ripristino driver di periferica di Windows” a pagina 87). Nell'eventualità che l'esecuzione di Device Driver Rollback (Ripristino driver di periferica) non risolva il problema, utilizzare la funzione Ripristino configurazione di sistema per ripristinare la configurazione di sistema precedente all'installazione del nuovo driver di periferica (vedere “Uso della funzione Ripristino configurazione di sistema di Windows Vista” a pagina 90).



AVVISO: prima di procedere con l'installazione, eseguire il backup di tutti i file di dati presenti sul disco rigido primario. Nelle configurazioni standard, il disco rigido primario è la prima unità rilevata dal computer.

Per reinstallare Windows Vista sono necessari gli strumenti seguenti:

- CD del *sistema operativo* Dell™
- Supporto *Drivers and Utilities*



N.B.: il supporto *Drivers and Utilities* contiene i driver che sono stati preinstallati al momento dell'assemblaggio del computer. Utilizzarlo per caricare tutti i driver necessari. Il supporto *Drivers and Utilities* e il CD del *sistema operativo* potrebbero non essere forniti con il sistema, in base al paese in cui il computer è stato ordinato o se i CD o DVD non sono stati richiesti.

Reinstallazione di Windows Vista

Il processo di installazione può durare da 1 a 2 ore. Dopo avere reinstallato il sistema operativo, è inoltre necessario installare i driver di periferica, il programma antivirus e altro software.



N.B.: si consiglia vivamente di tentare sempre un ripristino della configurazione di sistema di Windows Vista o un ripristino del sistema operativo Dell allo stato con cui è stato fornito al momento della consegna *prima* di tentare una reinstallazione completa del sistema operativo. La reinstallazione completa del sistema operativo è un'operazione abbastanza complessa.





AVVISO: il CD del *sistema operativo* comprende le opzioni per la reinstallazione di Windows Vista. A seconda dell'opzione selezionata, alcuni file vengono sovrascritti, compromettendo il funzionamento dei programmi installati sul disco rigido. Non reinstallare pertanto Windows Vista a meno che non venga richiesto da un rappresentante del supporto tecnico di Dell.

- 1 Salvare e chiudere i file aperti e uscire da tutti i programmi in esecuzione.
- 2 Inserire il CD del *sistema operativo*. Fare clic su **Esci** (Esci) se viene visualizzato il messaggio *Installa Windows Vista*.
- 3 Riavviare il computer. Premere <F12> subito dopo la visualizzazione del logo DELL™.

Se viene visualizzato il logo del sistema operativo, attendere la visualizzazione del desktop di Windows e quindi chiudere la sessione e riprovare.

- 4 Per completare l'installazione, seguire le istruzioni visualizzate.

Rimozione e installazione di componenti

-  **ATTENZIONE:** per evitare il rischio di scariche elettriche, di lacerazioni dovute alle lame delle ventole in movimento o di altre lesioni impreviste, scollegare sempre il computer dalla presa elettrica prima di aprire il coperchio.
-  **ATTENZIONE:** non accendere il computer se sono stati rimossi dei coperchi (tra cui i coperchi del computer stesso, i frontalini, le staffe di copertura, gli inserti del pannello anteriore, e così via).
-  **ATTENZIONE:** è possibile che alcuni dei componenti descritti in questo capitolo possano essere sostituiti solo da un tecnico autorizzato e non dall'utente.

Operazioni preliminari

Questo capitolo contiene procedure di rimozione e installazione di componenti nel computer. Salvo diversa indicazione, per ogni procedura si presuppone che siano soddisfatte le seguenti condizioni:

- Sono state eseguite le procedure descritte in “Spegnimento del computer” a pagina 98 e “Prima di effettuare interventi sui componenti interni del computer” a pagina 99.
- Sono state lette le istruzioni di sicurezza nella *Guida alle informazioni sul prodotto* di Dell™.
- Un componente può essere sostituito o, se è stato acquistato separatamente, può essere installato eseguendo la procedura di rimozione in ordine inverso.

Strumenti consigliati



Per l'esecuzione delle procedure riportate nel presente documento, è possibile che sia necessario utilizzare i seguenti utensili:

- Cacciavite piatto piccolo
- Cacciavite a stella piccolo
- Scriber in plastica piccolo
- Programma di aggiornamento eseguibile del BIOS flash disponibile sul sito Web dell'assistenza Dell all'indirizzo support.dell.com

Spegnimento del computer



AVVISO: per evitare la perdita di dati, salvare e chiudere i file aperti e uscire dai programmi in esecuzione prima di spegnere il computer.

- 1 Salvare e chiudere i file aperti e uscire da tutti i programmi in esecuzione.
- 2 Fare clic sul pulsante **Start** , quindi selezionare la freccia  e fare clic su **Shut Down** (Arresta).

Il computer si spegne al termine della procedura di arresto del sistema operativo.

- 3 Assicurarsi che il computer e le eventuali periferiche collegate siano spenti. Se non si sono spenti automaticamente al termine della procedura di arresto del sistema operativo, tenere premuto il pulsante di accensione per almeno 8–10 secondi fino allo spegnimento del computer.

Prima di effettuare interventi sui componenti interni del computer

Per proteggere il computer da eventuali danni e per la sicurezza personale, attenersi alle seguenti indicazioni di sicurezza.



ATTENZIONE: prima di eseguire le procedure descritte in questa sezione, leggere le istruzioni di sicurezza riportate nella *Guida alle informazioni sul prodotto*.



AVVISO: maneggiare con cura componenti e schede. Non toccare i componenti o i contatti su una scheda. Le schede devono essere afferrate dai bordi o dalla staffa metallica di montaggio. Tenere i componenti, ad esempio il processore, per i bordi e non per i piedini.



AVVISO: le riparazioni del computer devono essere effettuate esclusivamente da tecnici autorizzati. La garanzia non copre eventuali danni derivanti da interventi di riparazione effettuati da tecnici non autorizzati da Dell.



AVVISO: per scollegare un cavo, afferrarne il connettore o la linguetta di estrazione, non il cavo stesso. Alcuni cavi sono dotati di connettori con linguette di blocco. Per scollegare questo tipo di cavo, fare pressione sulle linguette di blocco prima di estrarre il cavo. Mentre si estrae il connettore, tenerlo correttamente allineato per evitare che i piedini si pieghino. Inoltre, prima di collegare un cavo, accertarsi che entrambi i connettori siano allineati e orientati in modo corretto.



AVVISO: per disconnettere un cavo di rete, scollegarlo prima dal computer e poi dalla periferica di rete.

1 Scollegare dal computer eventuali linee telefoniche o cavi di rete.



AVVISO: per evitare di danneggiare la scheda di sistema, rimuovere la pila principale prima di effettuare interventi sul computer.

2 Scollegare dalle prese elettriche il computer e tutte le periferiche collegate.

3 Premere il pulsante di accensione per mettere a terra la scheda di sistema.

 **ATTENZIONE:** per evitare il rischio di scariche elettriche, di lacerazioni dovute alle lame delle ventole in movimento o di altre lesioni impreviste, scollegare sempre il computer dalla presa elettrica prima di aprire il coperchio.

4 Aprire il coperchio del computer.

 **AVVISO:** prima di toccare qualsiasi componente interno del computer, scaricare a terra l'elettricità statica del corpo toccando una superficie metallica non verniciata, ad esempio il retro del computer. Durante l'intervento toccare periodicamente una superficie metallica non verniciata per scaricare l'elettricità statica eventualmente accumulata che potrebbe danneggiare i componenti interni.

Rimozione del coperchio del computer

 **ATTENZIONE:** prima di eseguire le procedure descritte in questa sezione, leggere le istruzioni di sicurezza riportate nella *Guida alle informazioni sul prodotto*.

 **ATTENZIONE:** per evitare il rischio di scariche elettriche, di lacerazioni dovute alle lame delle ventole in movimento o di altre lesioni impreviste, scollegare sempre il computer dalla presa elettrica prima di aprire il coperchio.

1 Seguire le procedure descritte in “Operazioni preliminari” a pagina 97.

 **AVVISO:** assicurarsi che sulla scrivania vi sia spazio sufficiente per appoggiare il coperchio rimosso.

 **AVVISO:** verificare che la superficie di lavoro sia orizzontale e protetta per evitare di graffiare il computer o la superficie stessa.

2 Adagiare il computer su un lato con il coperchio rivolto verso l'alto.

- 3** Rimuovere le due viti che bloccano il coperchio mediante un cacciavite piatto.

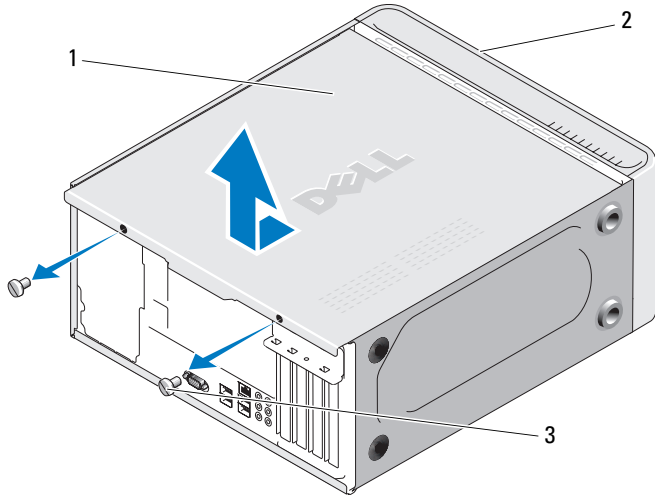

1 Coperchio del computer

2 Parte anteriore del computer

3 Vite a testa zigrinata (2)

- 4** Rimuovere il coperchio del computer estraendolo dalla parte anteriore del computer e sollevandolo.
- 5** Riporre il coperchio in un luogo sicuro.

Interno del computer

⚠ ATTENZIONE: prima di eseguire le procedure descritte in questa sezione, seguire le istruzioni di sicurezza riportate nella *Guida alle informazioni sul prodotto*.

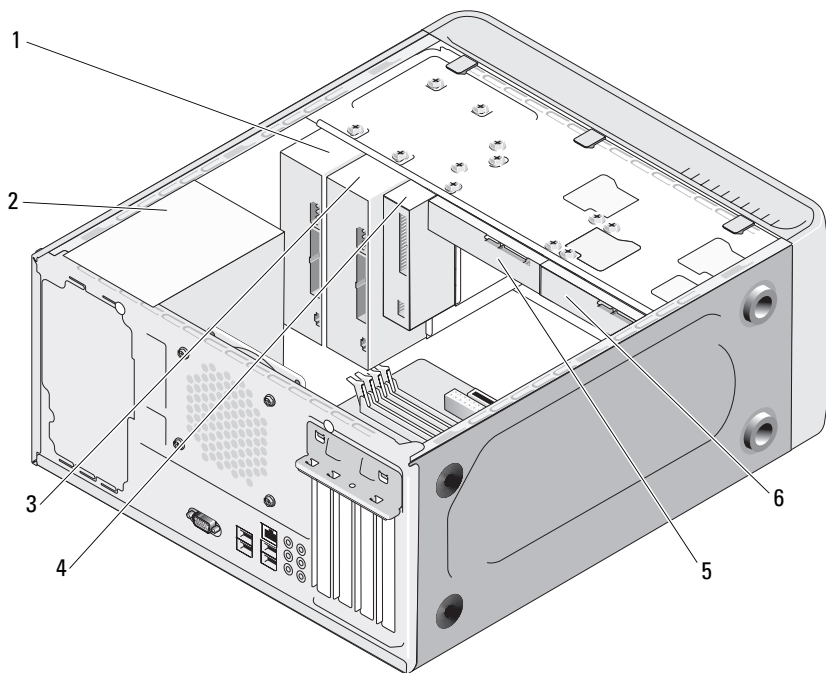

1 Unità CD o DVD

2 Alimentatore

3 Unità CD o DVD
opzionale

4 Unità disco floppy o lettore
di schede flash (opzionale)

5 Disco rigido

6 Disco rigido opzionale

Componenti della scheda di sistema

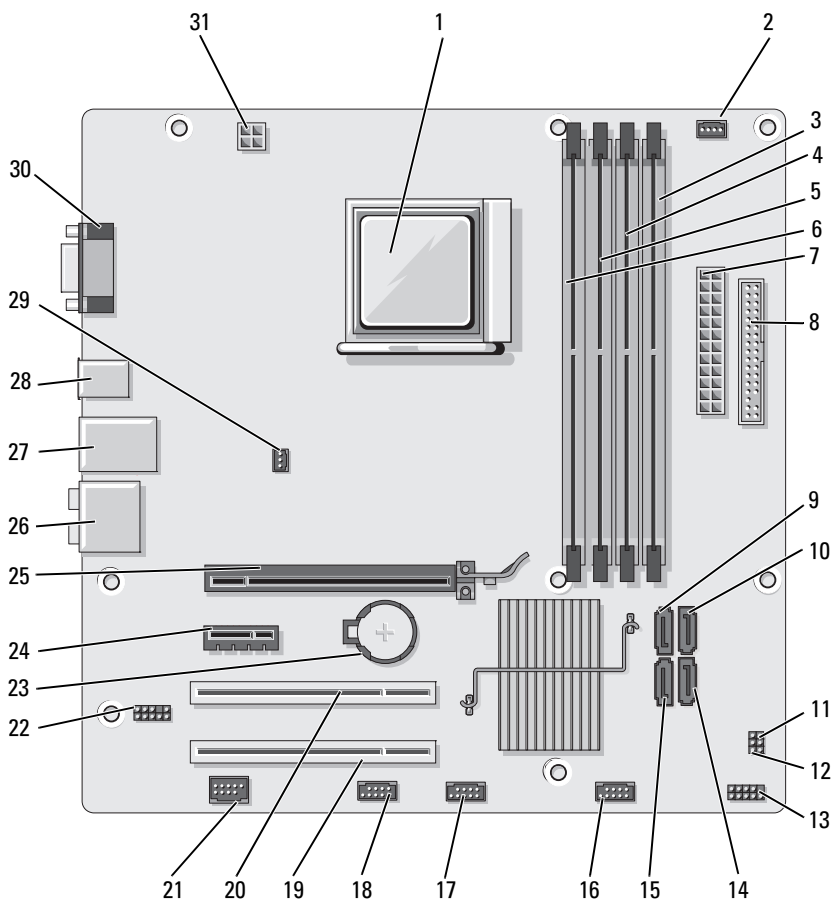

1	Socket del processore (CPU)	2	Connettore della ventola per processore (CPU_FAN)	3	Connettori dei moduli di memoria (DIMM_2)
4	Connettori dei moduli di memoria (DIMM_1)	5	Connettori dei moduli di memoria (DIMM_4)	6	Connettori dei moduli di memoria (DIMM_3)
7	Connettore di alimentazione principale (ATX_POWER)	8	Connettore per unità disco floppy (FLOPPY)	9	Connettori del disco ATA seriale (SATA3)
10	Connettori del disco ATA seriale (SATA2)	11	Ponticello di ripristino password (CLEAR_PW)	12	Ponticello CMOS (CLEAR_CMOS)
13	Connettore del pannello anteriore (F_PANEL)	14	Connettori del disco ATA seriale (SATA1)	15	Connettori del disco ATA seriale (SATA0)
16	Connettore USB anteriore (F_USB3)	17	Connettore USB anteriore (F_USB2)	18	Connettore FlexBay (F_USB1)
19	Connettore PCI (PCI3)	20	Connettore PCI (PCI2)	21	Connettore IEEE
22	Audio anteriore (F_AUDIO)	23	Zoccolo della pila	24	Connettore PCI Express x1 (PCIE_X1)
25	Connettore PCI Express x16 (PCIE_X16)	26	Connettori audio	27	2 connettori USB e 1 connettore LAN
28	2 connettori USB	29	Connettore della ventola del telaio (CHASSIS_FAN)	30	Connettore video (VGA)
31	Alimentazione CPU (ATX_CPU)				

Assegnazioni dei piedini per i connettori dell'alimentatore c.c.

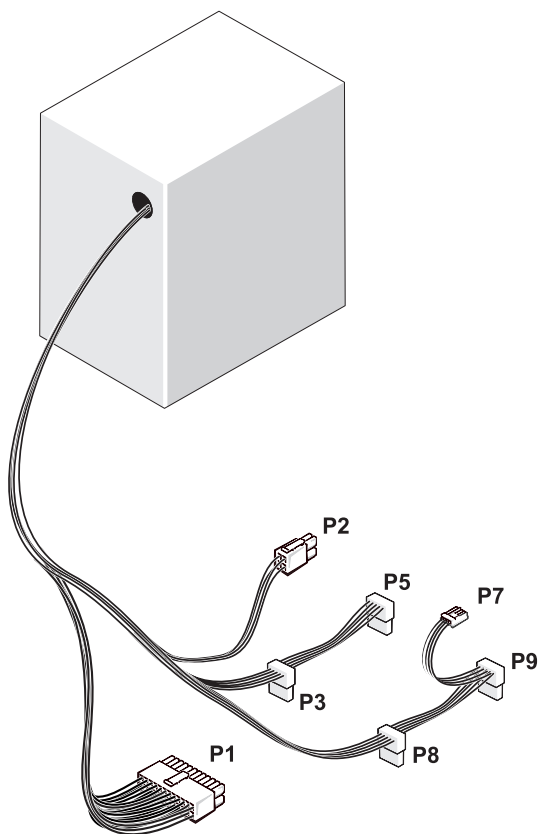

Connettore di alimentazione c.c. P1

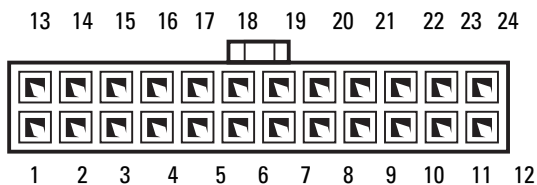

Numero piedino	Nome segnale	Colore del filo	Dimensione del filo
1	3,3 V	Arancione	20 AWG
2	3,3 V	Arancione	20 AWG
3	RTN	Nero	20 AWG
4	5 V	Rosso	20 AWG
5	RTN	Nero	20 AWG
6	5 V	Rosso	20 AWG
7	RTN	Nero	20 AWG
8	POK	Grigio	22 AWG
9	5 V AUX	Viola	20 AWG
10	+12 V	Giallo	20 AWG
11	+12 V	Giallo	20 AWG
12	3,3 V	Arancione	20 AWG
13	3,3 V	Arancione	20 AWG
14	-12 V	Blu	22 AWG
15	RTN	Nero	20 AWG

Numero piedino	Nome segnale	Colore del filo	Dimensione del filo
16	PS_ON	Verde	22 AWG
17	RTN	Nero	20 AWG
18	RTN	Nero	20 AWG
19	RTN	Nero	20 AWG
20	OPEN		
21	5 V	Rosso	20 AWG
22	5 V	Rosso	20 AWG
23	5 V	Rosso	20 AWG
24	RTN	Nero	20 AWG

Connettore di alimentazione c.c. P2



Numero piedino	Nome segnale	Filo 18-AWG
1	GND	Nero
2	GND	Nero
3	+12 VADC	Giallo
4	+12 VADC	Giallo

Connettori alimentazione c.c. P3, P5, P8 e P9



Numero piedino	Nome segnale	Filo 18-AWG
1	+3,3 VDC	Arancione
2	GND	Nero
3	+5 VDC	Rosso
4	GND	Nero
5	+12 VBDC	Bianco

Connettore di alimentazione c.c. P7

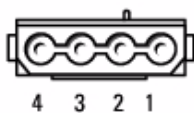

Numero piedino	Nome segnale	Filo 22-AWG
1	+5 VDC	Rosso
2	GND	Nero
3	GND	Nero
4	+12 VADC	Giallo

Memoria

È possibile espandere la memoria del computer installando dei moduli di memoria sulla scheda di sistema. Il computer supporta la memoria DDR2. Per ulteriori informazioni sul tipo di memoria supportata dal computer, vedere “Memoria” a pagina 179.

- ➔ **AVVISO:** non installare moduli di memoria ECC o con buffer. Sono supportati solo moduli di memoria non ECC senza buffer.

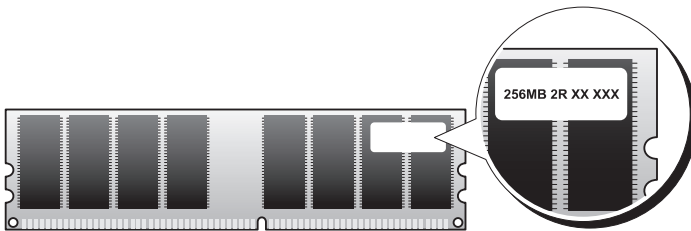

Istruzioni generali per l'installazione

- I connettori DIMM devono essere occupati seguendo un ordine numerico, a partire dai connettori DIMM_1 e DIMM_2, seguiti dai connettori DIMM_3 e DIMM_4. Se viene installato un solo modulo DIMM, installarlo nel connettore DIMM_1.
- Per ottenere prestazioni ottimali, le coppie dei moduli di memoria DDR2 devono avere *dimensioni, velocità e tecnologia analoghe*. In caso contrario, il computer continuerà a funzionare, ma le prestazioni risulteranno leggermente inferiori. Per determinare la capacità di un modulo, leggere l'etichetta apposta su di esso. Ad esempio, se si installa una coppia mista di memoria DDR2 a 667 MHz e a 800 MHz, i moduli funzioneranno alla velocità più bassa tra le due.

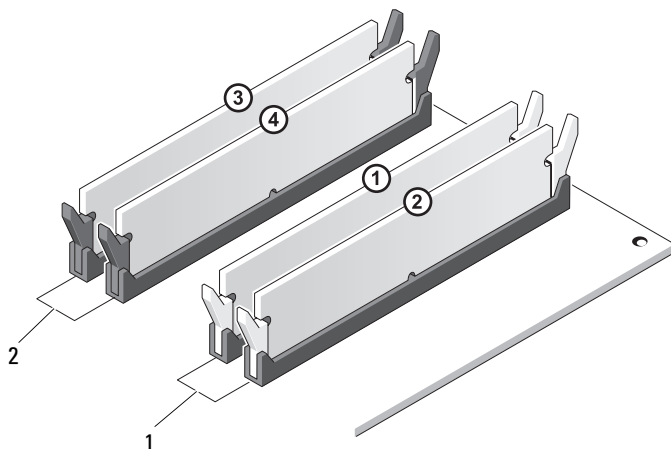

1 Coppia A: coppia di moduli di memoria corrispondenti nei connettori DIMM_1 e DIMM_2

2 Coppia B: coppia di moduli di memoria corrispondenti nei connettori DIMM_3 e DIMM_4

➔ AVVISO: se durante un aggiornamento della memoria è necessario rimuovere i moduli di memoria originali dal computer, mantenerli separati da altri moduli eventualmente disponibili, anche se tali moduli sono stati acquistati da Dell. Se possibile, non accoppiare un modulo di memoria originale a un nuovo modulo di memoria, per evitare possibili problemi all'avvio del computer. I moduli di memoria originali devono essere installati in coppia nei connettori DIMM_1 e DIMM_2 o nei connettori DIMM_3 e DIMM_4.

🔪 N.B.: la memoria acquistata da Dell è coperta dalla garanzia del computer.

Installazione della memoria

! **ATTENZIONE:** prima di eseguire le procedure descritte in questa sezione, seguire le istruzioni di sicurezza riportate nella *Guida alle informazioni sul prodotto*.

! **ATTENZIONE:** prima di installare la memoria, rimuovere la scheda PCI Express x16. Vedere “Schede” a pagina 114.

➡ **AVVISO:** per evitare possibili danni ai componenti all’interno del computer, scaricare l’elettricità statica dal proprio corpo prima di toccare un qualsiasi componente elettronico del computer. A tale scopo, toccare una superficie metallica non verniciata sul telaio del computer.

- 1 Seguire le procedure descritte in “Operazioni preliminari” a pagina 97.
- 2 Premere verso l’esterno i fermagli di fissaggio su ciascuna estremità del connettore del modulo di memoria.

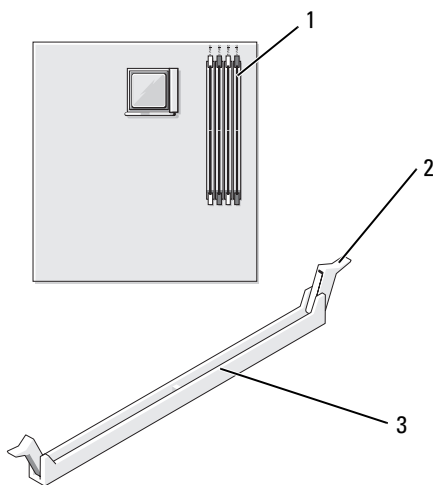

1 Connettore di memoria
più lontano dal processore
(DIMM_2)

2 Fermagli di fissaggio (2)

3 Connettore

- 3 Allineare la tacca sulla parte inferiore del modulo alla traversina del connettore.

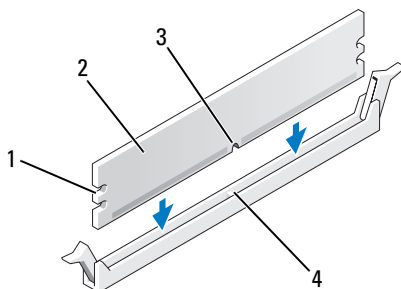

- | | |
|---------------|---------------------|
| 1 Fessure (2) | 2 Modulo di memoria |
| 3 Tacca | 4 Traversina |

➔ **AVVISO:** per evitare danni al modulo di memoria, applicare la stessa forza su entrambe le estremità quando si spinge il modulo nel connettore.

- 4 Inserire il modulo nel connettore finché non scatta in posizione.
Se il modulo è stato inserito correttamente, i fermagli di fissaggio scattano nelle dentature poste sulle due estremità laterali del modulo.

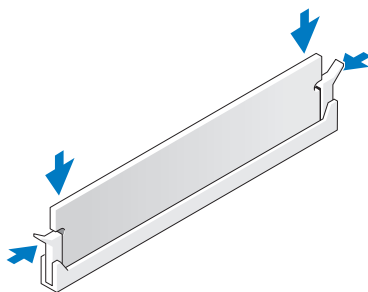

- 5 Riposizionare la scheda PCI Express x16 (vedere “Schede” a pagina 114).
- 6 Reinstallare il coperchio del computer.
-  **AVVISO:** per connettere un cavo di rete, prima inserire il cavo nella periferica di rete, poi collegarlo al computer.
- 7 Collegare il computer e le periferiche alle prese elettriche e accenderli.
- 8 Fare clic con il pulsante destro del mouse sull'icona **My Computer** (Risorse del computer), quindi fare clic su **Properties** (Proprietà).
- 9 Selezionare la scheda **Generale**.
- 10 Per verificare se la memoria è installata correttamente, controllare la quantità di memoria (RAM) indicata.

Rimozione della memoria

 **ATTENZIONE:** prima di eseguire le procedure descritte in questa sezione, seguire le istruzioni di sicurezza riportate nella *Guida alle informazioni sul prodotto*.

 **ATTENZIONE:** prima di rimuovere la memoria, rimuovere la scheda PCI Express x16. Vedere “Schede” a pagina 114.

 **AVVISO:** per evitare possibili danni ai componenti all'interno del computer, scaricare l'elettricità statica dal proprio corpo prima di toccare un qualsiasi componente elettronico del computer. A tale scopo, toccare una superficie metallica non verniciata sul telaio del computer.

- 1 Seguire le procedure descritte in “Operazioni preliminari” a pagina 97.
- 2 Premere verso l'esterno i fermagli di fissaggio posti su ciascuna estremità del connettore del modulo di memoria.
- 3 Afferrare il modulo all'estremità della scheda e sollevarlo.
- 4 Riposizionare la scheda PCI Express x16 (vedere “Schede” a pagina 114).

Schede

⚠ ATTENZIONE: prima di eseguire le procedure descritte in questa sezione, seguire le istruzioni di sicurezza riportate nella *Guida alle informazioni sul prodotto*.

➡ AVVISO: per evitare possibili danni ai componenti all'interno del computer, scaricare l'elettricità statica dal proprio corpo prima di toccare un qualsiasi componente elettronico del computer. A tale scopo, toccare una superficie metallica non verniciata sul telaio del computer. Il computer Dell™ è dotato dei seguenti slot per schede PCI e PCI Express:

- Uno slot per schede PCI Express x16 (SLOT1)
- Uno slot per schede PCI Express x1 (SLOT2)
- Due slot per schede PCI (SLOT3, SLOT4).

Per la posizione degli slot per schede, vedere “Componenti della scheda di sistema” a pagina 103.

Schede PCI e PCI Express

Il computer supporta due schede PCI, una scheda Express x16 e una scheda PCI Express x1.

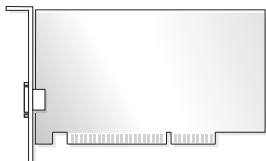

- Per installare o sostituire una scheda, seguire le procedure descritte nella sezione seguente.
- Per rimuovere ma non sostituire una scheda, vedere “Rimozione di una scheda PCI/PCI Express” a pagina 121.
- Se si sostituisce una scheda, rimuovere il driver corrente della scheda dal sistema operativo.

Installazione di un scheda PCI/PCI Express

- 1 Seguire le procedure descritte in “Operazioni preliminari” a pagina 97.
- 2 Rimuovere il coperchio del computer (vedere “Rimozione del coperchio del computer” a pagina 100).

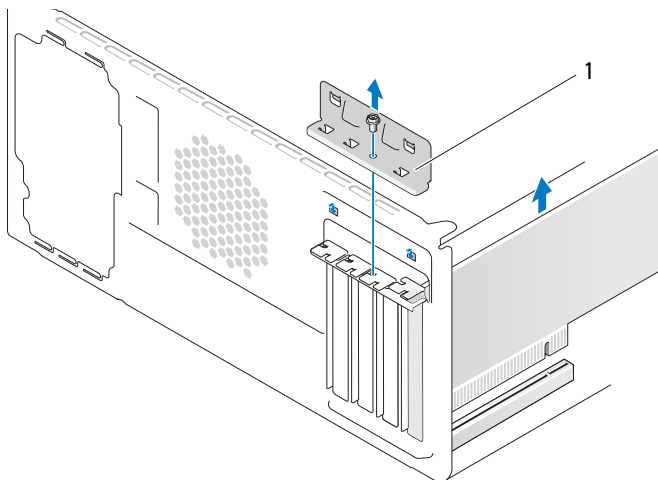

1 Staffa di contenimento della scheda

- 3 Rimuovere la vite che fissa la staffa di contenimento della scheda.
- 4 Sollevare la staffa di contenimento della scheda e riporla in un luogo sicuro.
- 5 Per installare una nuova scheda, rimuovere la staffa di copertura in modo da creare un'apertura dello slot schede.

- 6 Se si intende sostituire una scheda già installata nel computer, rimuovere la scheda.

Se necessario, scollegare i cavi collegati alla scheda.

- Nel caso della scheda PCI, afferrarla per gli angoli superiori e sfilarla dal connettore.
- Nel caso della scheda PCI Express, tirare delicatamente il fermaglio di fissaggio, afferrare la scheda tenendone gli angoli superiori e sfilarla dal connettore.



N.B.: la posizione della scheda mostrata nell'illustrazione ha valore puramente indicativo e può essere diversa dall'originale.

- 7 Preparare la scheda per l'installazione.

Per informazioni sulla configurazione della scheda, sui collegamenti interni o sulla personalizzazione delle impostazioni per il computer in uso, consultare la documentazione fornita con la scheda.



ATTENZIONE: alcuni adattatori di rete avviano automaticamente il computer quando sono connessi alla rete. per evitare il rischio di scariche elettriche, di lacerazioni dovute alle lame delle ventole in movimento o di altre lesioni impreviste, scollegare sempre il computer dalla presa elettrica prima di installare delle schede.

- 8 Inserire la scheda nel connettore e premere con decisione. Verificare che la scheda sia completamente inserita nello slot.

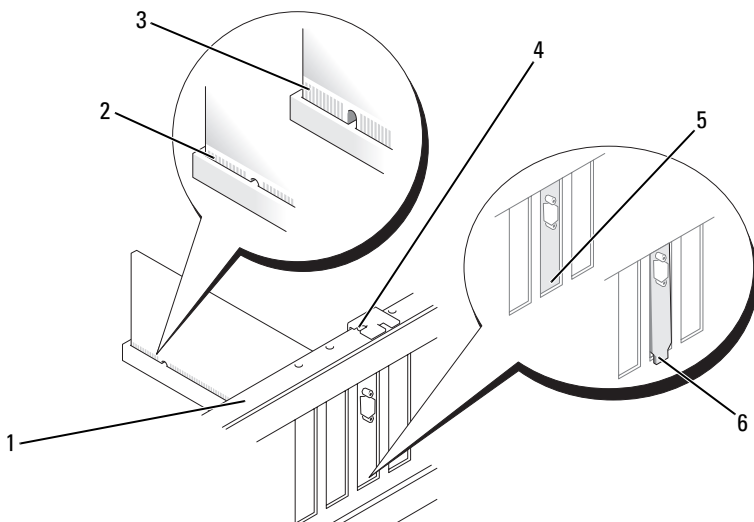

- | | | |
|-------------------------|---------------------------------|-------------------------------------|
| 1 Barra di allineamento | 2 Scheda inserita completamente | 3 Scheda non inserita completamente |
| 4 Guida di allineamento | 5 Staffa inserita nello slot | 6 Staffa non inserita nello slot |

- 9** Se si installa la scheda PCI Express nel connettore per schede x16, posizionare la scheda in modo che lo slot di fissaggio sia allineato alla relativa linguetta.
- 10** Inserire la scheda nel connettore e premere con decisione. Verificare che la scheda sia completamente inserita nello slot.

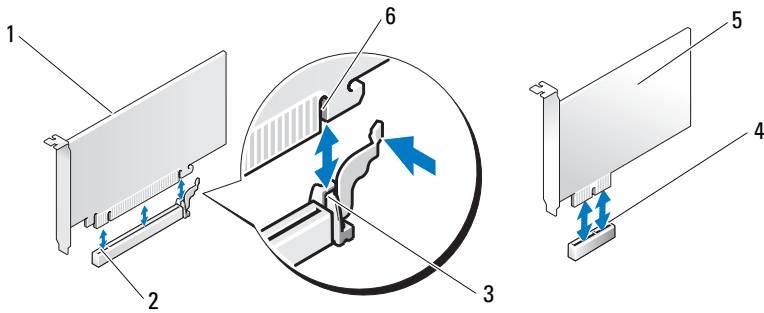

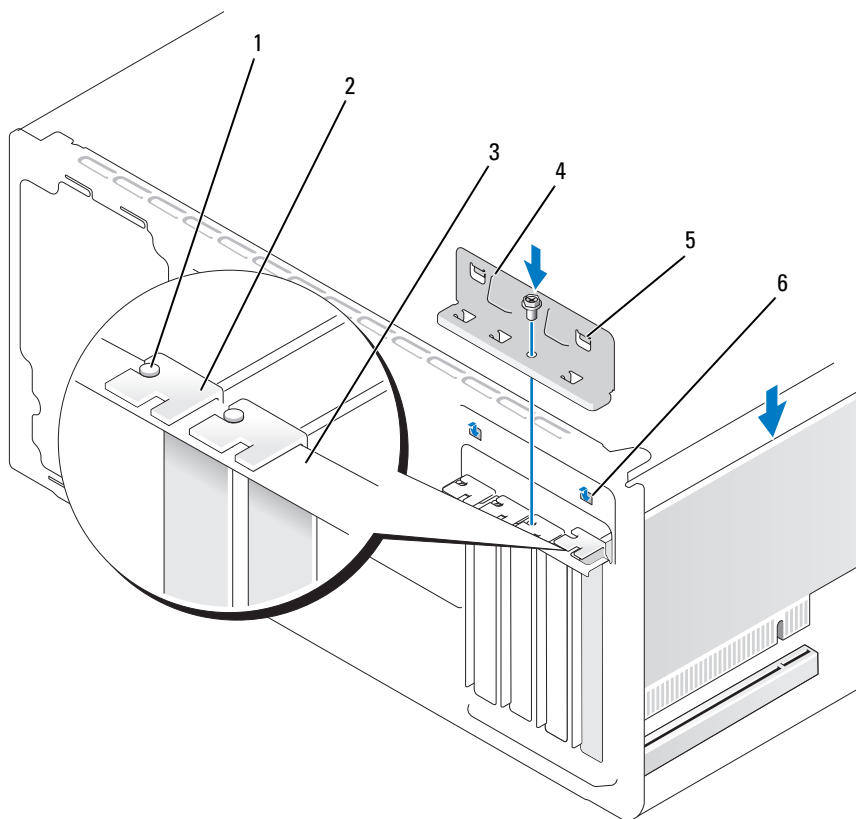

- | | | |
|----------------------------------|-----------------------------------|--------------------------|
| 1 Scheda PCI Express x16 | 2 Slot per schede PCI Express x16 | 3 Linguetta di fissaggio |
| 4 Slot per schede PCI Express x1 | 5 Scheda PCI Express x1 | 6 Slot di fissaggio |

- 11** Riposizionare la staffa di contenimento della scheda, verificando che:
- La chiusura della guida sia allineata alla tacca della guida.
 - Le parti superiori di tutte le schede e delle staffe di copertura siano allineate con la barra di allineamento.
 - La tacca nella parte superiore della scheda o della staffa di copertura combacia con la guida di allineamento.



- | | | |
|---------------------------------------|----------------------------|-------------------------|
| 1 Guida di allineamento | 2 Staffa di copertura | 3 Barra di allineamento |
| 4 Staffa di contenimento della scheda | 5 Chiusura della guida (2) | 6 Tacca della guida (2) |

12 Fissare la staffa di contenimento della scheda riposizionando e stringendo la vite.

- 13** Collegare gli eventuali cavi necessari al funzionamento della scheda.
Per informazioni sul collegamento di tali cavi, consultare la documentazione fornita con la scheda.
-  **AVVISO:** evitare che i cavi delle schede passino sopra o dietro le schede in quanto potrebbero impedire la corretta chiusura del coperchio del computer o causare danni all'apparecchiatura.
-  **AVVISO:** per connettere un cavo di rete, prima inserire il cavo nella periferica di rete, poi collegarlo al computer.
- 14** Reinstallare il coperchio del computer, quindi collegare il computer e le periferiche alle prese elettriche e accenderli.
- 15** Se si è installata una scheda audio, seguire la procedura descritta.
- a** Accedere al programma di configurazione del sistema (vedere “Programma di installazione di sistema” a pagina 185), passare a **Onboard Devices** (Periferiche integrate) e impostare **Integrated Audio** (Audio integrato) su **Off** (Disattivato).
 - b** Collegare le periferiche audio esterne ai connettori della scheda audio. Non collegare le periferiche audio esterne ai connettori per microfono, per cuffie/altoparlanti o della linea di ingresso sul pannello posteriore (vedere “Connettori del pannello posteriore” a pagina 20).
- 16** Se è stata installato un adattatore di rete supplementare e si desidera disattivare quello integrato, seguire la procedura descritta:
- a** Accedere al programma di configurazione del sistema (vedere “Programma di installazione di sistema” a pagina 185), passare a **Onboard Devices** (Periferiche integrate) e impostare **Integrated NIC** (Controller di interfaccia di rete integrato) su **Off** (Disattivato).
 - b** Collegare il cavo di rete ai connettori dell’adattatore di rete aggiuntivo e non al connettore integrato sul pannello posteriore (vedere “Connettori del pannello posteriore” a pagina 20).
- 17** Installare i driver richiesti dalla scheda come descritto nella documentazione fornita con la scheda.

Rimozione di una scheda PCI/PCI Express

- 1 Seguire le procedure descritte in “Operazioni preliminari” a pagina 97.
- 2 Rimuovere il coperchio del computer (vedere “Rimozione del coperchio del computer” a pagina 100).
- 3 Rimuovere la vite che fissa la staffa di contenimento della scheda.
- 4 Sollevare la staffa di contenimento della scheda e riporla in un luogo sicuro.
- 5 Se si intende sostituire una scheda già installata nel computer, rimuovere la scheda.

Se necessario, scollegare i cavi collegati alla scheda.

- Nel caso della scheda PCI, afferrarla per gli angoli superiori e sfilarla dal connettore.
 - Nel caso della scheda PCI Express, tirare delicatamente la linguetta di fissaggio, afferrare la scheda tenendone gli angoli superiori e sfilarla dal connettore.
- 6 Se si rimuove definitivamente la scheda, installare una staffa di copertura nell’apertura dello slot schede vuoto.



N.B.: l’installazione di staffe di copertura nelle aperture degli slot schede vuoti è necessaria per garantire la certificazione FCC (Federal Communications Commission) del computer. Le staffe, inoltre, prevengono l’ingresso di polvere ed elementi estranei nel computer.

- 7 Riposizionare la staffa di contenimento della scheda, verificando che:
 - La chiusura della guida sia allineata alla tacca della guida.
 - Le parti superiori di tutte le schede e delle staffe di copertura siano allineate con la barra di allineamento.
 - La tacca nella parte superiore della scheda o della staffa di copertura combacia con la guida di allineamento.
- 8 Fissare la staffa di contenimento della scheda riposizionando e stringendo la vite.



AVVISO: per connettere un cavo di rete, prima inserire il cavo nella periferica di rete, poi collegarlo al computer.

- 9 Reinstallare il coperchio del computer, quindi collegare il computer e le periferiche alle prese elettriche e accenderli.

- 10 Rimuovere il driver della scheda dal sistema operativo.
- 11 Se è stata rimossa una scheda audio:
 - a Accedere al programma di configurazione del sistema (vedere “Programma di installazione di sistema” a pagina 185), passare a **Onboard Devices** (Periferiche integrate) e impostare **Integrated Audio** (Audio integrato) su **On** (Attivo).
 - b Collegare le periferiche audio esterne ai connettori audio sul pannello posteriore del computer (vedere “Connettori del pannello posteriore” a pagina 20).
- 12 Se è stato rimosso un connettore di rete aggiuntivo:
 - a Accedere al programma di configurazione del sistema (vedere “Programma di installazione di sistema” a pagina 185), passare a **Onboard Devices** (Periferiche integrate) e impostare **Integrated NIC** (Controller di interfaccia di rete integrato) su **On** (Attivo).
 - b Collegare il cavo di rete al connettore integrato sul pannello posteriore del computer (vedere “Connettori del pannello posteriore” a pagina 20).

Frontalino



ATTENZIONE: prima di eseguire le procedure descritte in questa sezione, seguire le istruzioni di sicurezza riportate nella *Guida alle informazioni sul prodotto*.



ATTENZIONE: per evitare il rischio di scariche elettriche, di lacerazioni dovute alle lame delle ventole in movimento o di altre lesioni impreviste, scollegare sempre il computer dalla presa elettrica prima di aprire il coperchio.

Rimozione del frontalino

- 1 Seguire le procedure descritte in “Operazioni preliminari” a pagina 97.
- 2 Rimuovere il coperchio del computer (vedere “Rimozione del coperchio del computer” a pagina 100).

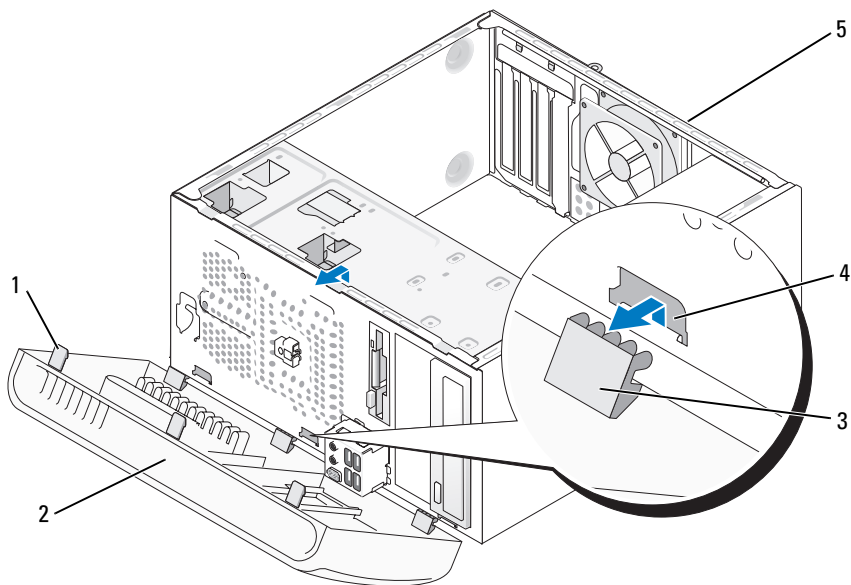

- 1 Blocco del frontalino (3) 2 Frontalino 3 Chiusura del frontalino (3)
- 4 Slot per la chiusura del frontalino (3) 5 Retro del computer

- 3** Afferrare e sollevare uno alla volta i blocchi del frontalino per estrarlo dal pannello anteriore.
- 4** Ruotare ed estrarre il frontalino dalla parte anteriore del computer per sbloccare le chiusure del frontalino dai relativi slot.
- 5** Riporre il frontalino in un luogo sicuro.

Riposizionamento del frontalino

- 1 Allineare e inserire le chiusure del frontalino nei relativi slot.

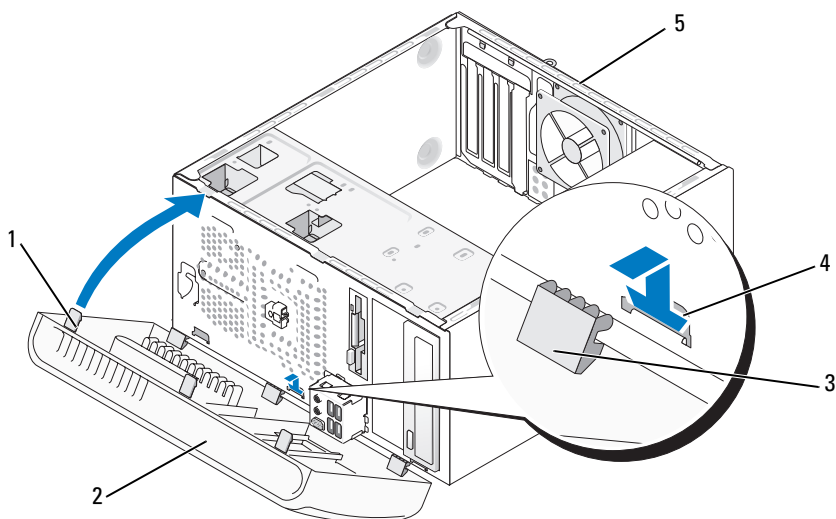

- | | | |
|---|----------------------|-------------------------------|
| 1 Blocco del frontalino (3) | 2 Frontalino | 3 Chiusura del frontalino (3) |
| 4 Slot per la chiusura del frontalino (3) | 5 Retro del computer | |
- 2 Ruotare il frontalino verso il computer fino a che non scatta in posizione sul pannello anteriore.

Unità

Il computer supporta una combinazione delle seguenti periferiche:

- Fino a due dischi rigidi ATA seriali
- Un'unità disco floppy opzionale o un lettore di schede flash opzionale
- Fino a due unità CD o DVD.

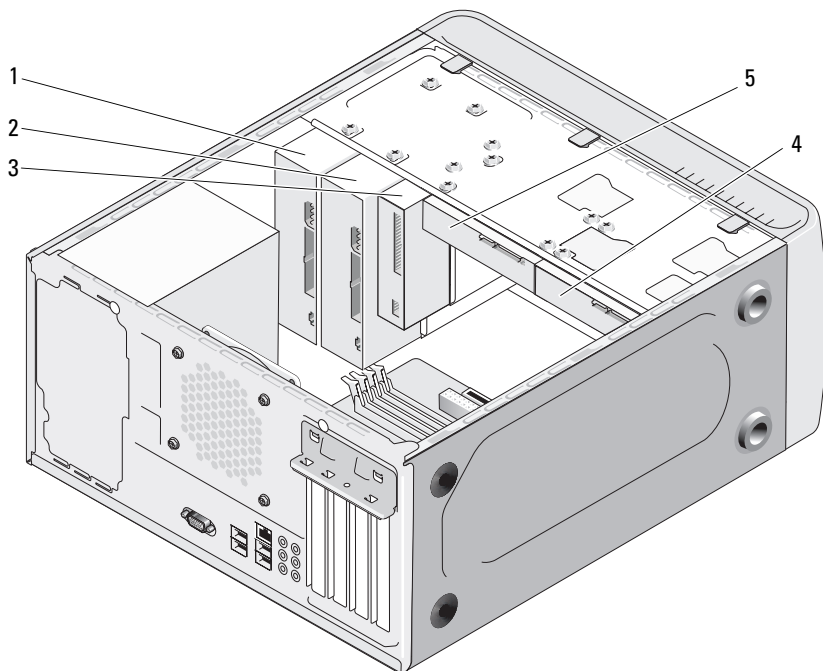

- | | | | | | |
|---|------------------------|---|--------------------------|---|-----------------------------------|
| 1 | Unità CD o DVD | 2 | Unità CD o DVD opzionale | 3 | Lettore di schede flash opzionale |
| 4 | Disco rigido opzionale | 5 | disco rigido | | |

Connessioni consigliate per i cavi delle unità

- Collegare le unità disco rigido ATA seriali ai connettori contrassegnati come “SATA0” o “SATA1” sulla scheda di sistema.
- Collegare le unità CD o DVD ATA seriali ai connettori contrassegnati come “SATA2” o “SATA3” sulla scheda di sistema.

Collegamento dei cavi delle unità

Quando si installa un'unità, sul retro di questa vanno collegati due cavi: un cavo di alimentazione c.c. e un cavo dati.

Connettore di alimentazione

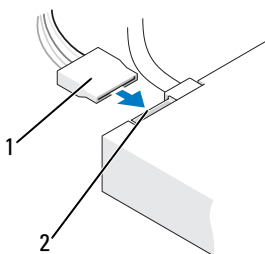

- 1 Cavo di alimentazione 2 Connettore di ingresso dell'alimentazione

Connettori di interfaccia delle unità

I connettori sono progettati per consentirne solo il corretto inserimento. Allineare correttamente la tacca del connettore del cavo all'unità prima di effettuare la connessione.

Connettore ATA seriale

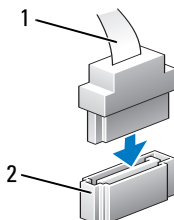

- 1 Cavo di interfaccia 2 Connettore di interfaccia

Collegamento e scollegamento dei cavi delle unità

Per scollegare un cavo dati ATA seriale, utilizzare la linguetta di-estrazione.

I connettori di interfaccia ATA seriali sono progettati in modo tale da consentirne solo il corretto inserimento: a una tacca o a un piedino mancante su un connettore corrisponde una linguetta o un foro pieno sull'altro connettore.

Dischi rigidi

 **ATTENZIONE:** prima di eseguire le procedure descritte in questa sezione, seguire le istruzioni di sicurezza riportate nella *Guida alle informazioni sul prodotto*.

 **ATTENZIONE:** per evitare il rischio di scariche elettriche, di lacerazioni dovute alle lame delle ventole in movimento o di altre lesioni impreviste, scollegare sempre il computer dalla presa elettrica prima di aprire il coperchio.

 **AVVISO:** per evitare danni all'unità, non appoggiarla su una superficie rigida ma solo su una superficie in grado di attutire gli urti, ad esempio un cuscino di gommapiuma.

 **AVVISO:** se si sostituisce un disco rigido contenente dati che si desidera conservare, eseguire il backup dei file prima di iniziare questa procedura.

Consultare la documentazione relativa all'unità per verificare che sia correttamente configurata per il sistema in uso.

Rimozione di un disco rigido

- 1 Seguire le procedure descritte in “Operazioni preliminari” a pagina 97.
- 2 Rimuovere il coperchio del computer (vedere “Rimozione del coperchio del computer” a pagina 100).
- 3 Scollegare il cavo di alimentazione e il cavo dati dall'unità.
- 4 Scollegare il cavo dati dalla scheda di sistema.

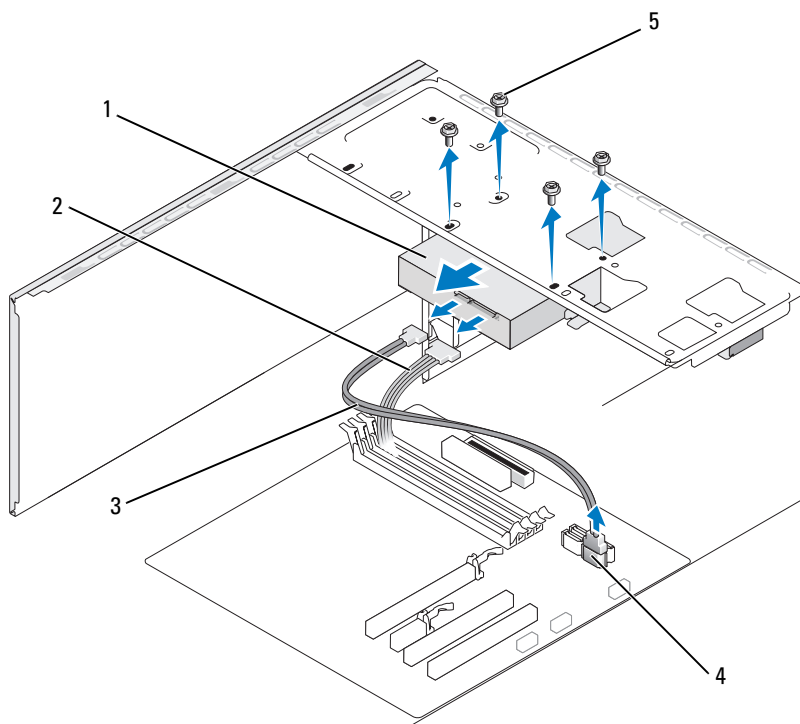

1 Disco rigido

2 Cavo di alimentazione

3 Cavo dati ATA seriale

4 Connettore sulla scheda di sistema

5 Viti (4)

- 5 Rimuovere le quattro viti di fissaggio dell'unità.
- 6 Far scorrere l'unità fuori dalla parte anteriore del computer.
- 7 Se la rimozione dell'unità modifica la configurazione delle unità, assicurarsi di riprodurre tali modifiche anche nel programma di configurazione del sistema. Quando si riavvia il computer, accedere al programma di configurazione del sistema (vedere "Programma di installazione di sistema" a pagina 185), passare alla sezione "Drives" (Unità) e in **Drive 0 through 3** (Unità da 0 a 3) impostare la corretta configurazione dell'unità.
- 8 Riposizionare il coperchio del computer (vedere "Riposizionamento del coperchio del computer" a pagina 176).
- 9 Collegare il computer e gli altri dispositivi a una presa elettrica.

Installazione di un disco rigido

- 1 Seguire le procedure descritte in "Operazioni preliminari" a pagina 97.
- 2 Rimuovere il coperchio del computer (vedere "Rimozione del coperchio del computer" a pagina 100).
- 3 Consultare la documentazione relativa all'unità per verificare che sia correttamente configurata per il sistema in uso.
- 4 Far scorrere il disco rigido nell'alloggiamento.
- 5 Allineare gli slot del disco rigido alle guide presenti sull'alloggiamento del disco rigido.

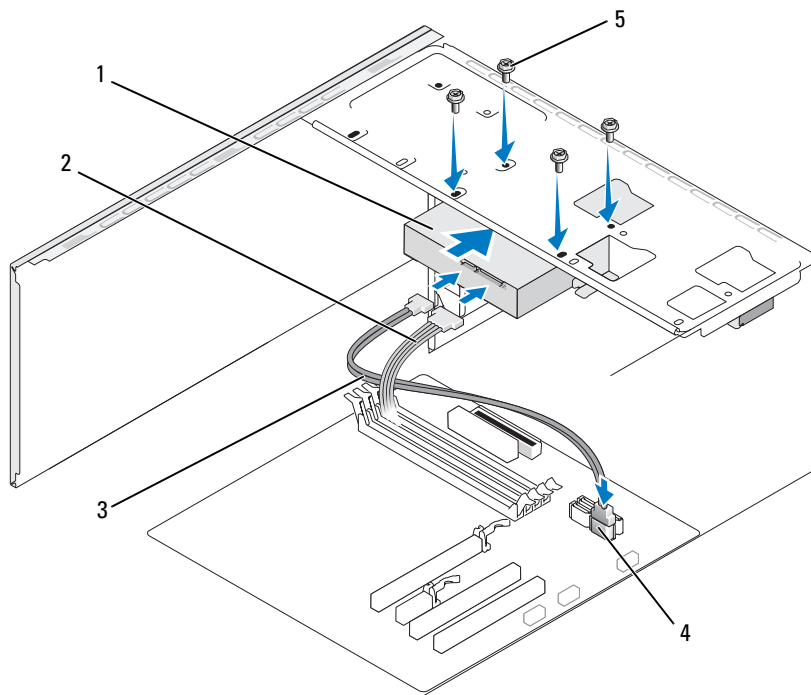

- | | | |
|--------------------------------------|-------------------------|-------------------------|
| 1 Disco rigido | 2 Cavo di alimentazione | 3 Cavo dati ATA seriale |
| 4 Connettore sulla scheda di sistema | 5 Viti (4) | |

- 6 Riposizionare e stringere le quattro viti di fissaggio dell'unità.
- 7 Collegare il cavo di alimentazione e il cavo dati all'unità.
- 8 Collegare il cavo dati alla scheda di sistema.
- 9 Verificare che tutti i cavi siano correttamente collegati e perfettamente inseriti.
- 10 Riposizionare il coperchio del computer (vedere "Riposizionamento del coperchio del computer" a pagina 176).

➔ AVVISO: per collegare un cavo di rete, inserirlo prima nella periferica o porta di rete, quindi collegarlo al computer.

- 11 Collegare il computer e le periferiche alle prese elettriche e accenderli.
- 12 Consultare la documentazione fornita con l'unità per informazioni sull'installazione del software eventualmente richiesto per il funzionamento dell'unità.
- 13 Verificare le modifiche apportate alla configurazione delle unità nel programma di configurazione del sistema (vedere "Accesso al programma di configurazione del sistema" a pagina 185).

Installazione di un disco rigido aggiuntivo

 **ATTENZIONE:** prima di eseguire le procedure descritte in questa sezione, seguire le istruzioni di sicurezza riportate nella *Guida alle informazioni sul prodotto*.

 **ATTENZIONE:** per evitare il rischio di scariche elettriche, di lacerazioni dovute alle lame delle ventole in movimento o di altre lesioni impreviste, scollegare sempre il computer dalla presa elettrica prima di aprire il coperchio.

 **AVVISO:** per evitare danni all'unità, non appoggiarla su una superficie rigida ma solo su una superficie in grado di attutire gli urti, ad esempio un cuscino di gommapiuma.

- 1 Seguire le procedure descritte in "Operazioni preliminari" a pagina 97.
- 2 Rimuovere il coperchio del computer (vedere "Rimozione del coperchio del computer" a pagina 100).
- 3 Consultare la documentazione relativa all'unità per verificare che sia correttamente configurata per il sistema in uso.
- 4 Far scorrere il disco rigido secondario sull'alloggiamento del disco rigido secondario.
- 5 Allineare gli slot del disco rigido secondario alle guide presenti sull'alloggiamento del disco rigido secondario.

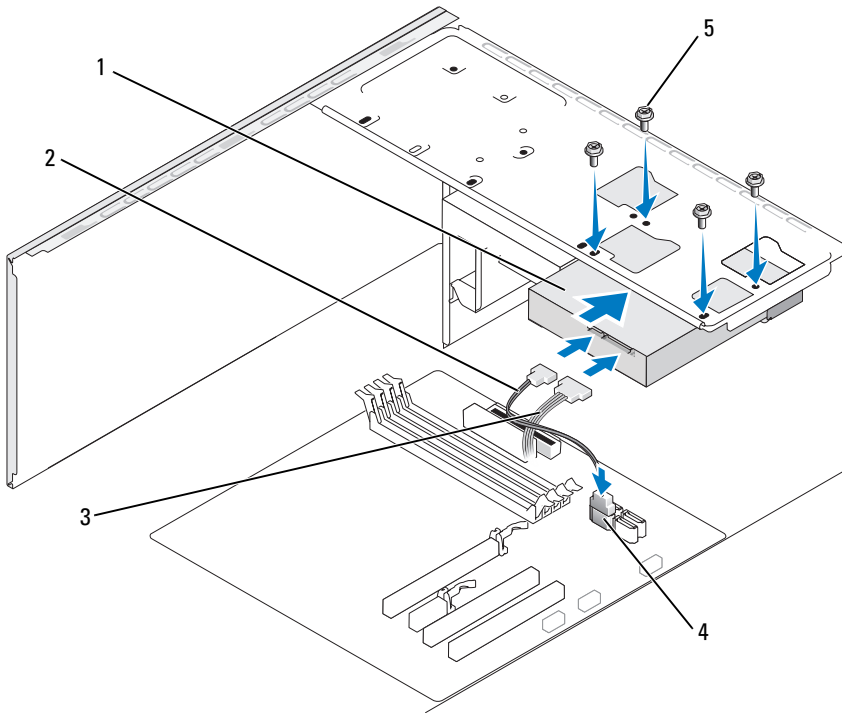



- | | | | | | |
|---|-------------------------------------|---|-----------------------|---|-----------------------|
| 1 | Disco rigido aggiuntivo (opzionale) | 2 | Cavo dati ATA seriale | 3 | Cavo di alimentazione |
| 4 | Connettore sulla scheda di sistema | 5 | Viti (4) | | |

- 6 Riposizionare e stringere le quattro viti di fissaggio dell'unità.
- 7 Collegare il cavo di alimentazione e il cavo dati all'unità.
- 8 Collegare il cavo dati alla scheda di sistema.
- 9 Verificare che tutti i cavi siano correttamente collegati e perfettamente inseriti.

- 10 Riposizionare il coperchio del computer (vedere “Riposizionamento del coperchio del computer” a pagina 176).
-  **AVVISO:** per collegare un cavo di rete, inserirlo prima nella periferica o porta di rete, quindi collegarlo al computer.
- 11 Collegare il computer e le periferiche alle prese elettriche e accenderli.
- 12 Consultare la documentazione fornita con l’unità per informazioni sull’installazione del software eventualmente richiesto per il funzionamento dell’unità.
- 13 Verificare le modifiche apportate alla configurazione delle unità nel programma di configurazione del sistema (vedere “Accesso al programma di configurazione del sistema” a pagina 185).

Unità disco floppy

 **ATTENZIONE:** prima di eseguire le procedure descritte in questa sezione, seguire le istruzioni di sicurezza riportate nella *Guida alle informazioni sul prodotto*.

 **ATTENZIONE:** per evitare il rischio di scariche elettriche, di lacerazioni dovute alle lame delle ventole in movimento o di altre lesioni impreviste, scollegare sempre il computer dalla presa elettrica prima di aprire il coperchio.

 **N.B.:** se si sta aggiungendo un’unità disco floppy, vedere “Installazione di un’unità disco floppy” a pagina 135.

Rimozione di un’unità disco floppy

- 1 Seguire le procedure descritte in “Operazioni preliminari” a pagina 97.
- 2 Rimuovere il coperchio del computer (vedere “Rimozione del coperchio del computer” a pagina 100).
- 3 Rimuovere il frontalino (vedere “Rimozione del frontalino” a pagina 122).

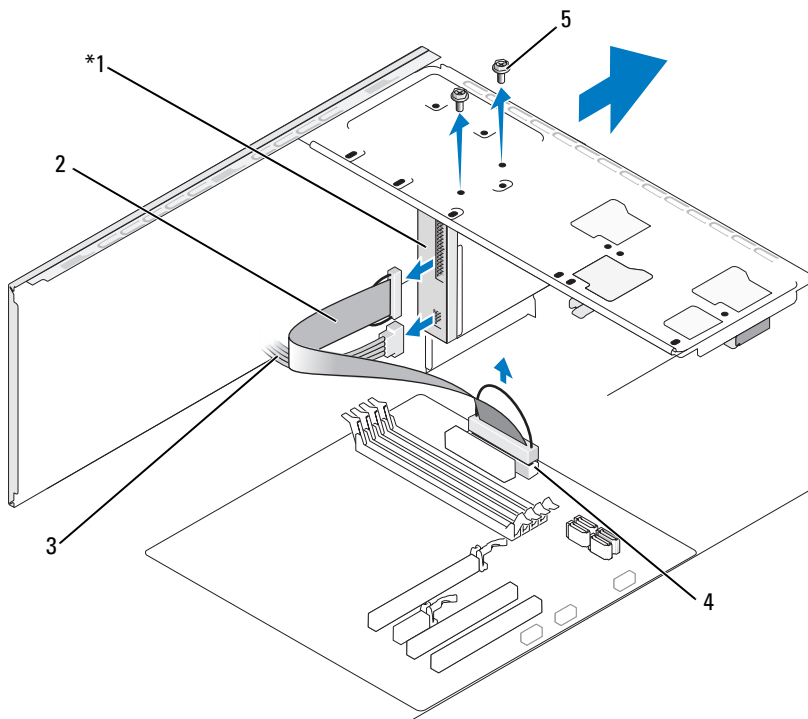

*Non presente su tutti i computer.

1 Unità disco floppy

2 Cavo dati

3 Cavo di alimentazione

4 Connettore sulla scheda di sistema

5 Viti (2)

- 4 Scollegare il cavo di alimentazione e il cavo dati dal retro dell'unità disco floppy.
 **N.B.:** se è stata installata una scheda PCI Express x16, è possibile che nasconda i connettori dell'unità disco floppy. Rimuovere la scheda prima di scollegare i cavi dell'unità disco floppy (vedere "Rimozione di una scheda PCI/PCI Express" a pagina 121).
- 5 Scollegare il cavo dati dalla scheda di sistema.
- 6 Rimuovere le due viti che bloccano l'unità disco floppy.
- 7 Far scorrere l'unità disco floppy dalla parte anteriore del computer.
- 8 Se non si sta sostituendo l'unità, reinstallare l'inserito del pannello delle unità (vedere "Lettore di schede flash" a pagina 140).
- 9 Riposizionare il frontalino (vedere "Riposizionamento del frontalino" a pagina 124).
- 10 Riposizionare il coperchio del computer (vedere "Riposizionamento del coperchio del computer" a pagina 176).
- 11 Collegare il computer e le periferiche alle prese elettriche e accenderli.
- 12 Verificare le modifiche all'opzione Diskette Drive (Unità a dischetti) appropriate (vedere "Accesso al programma di configurazione del sistema" a pagina 185).

Installazione di un'unità disco floppy

- 1 Seguire le procedure descritte in "Operazioni preliminari" a pagina 97.
- 2 Rimuovere il coperchio del computer (vedere "Rimozione del coperchio del computer" a pagina 100).
- 3 Rimuovere il frontalino (vedere "Rimozione del frontalino" a pagina 122).
- 4 Se si installa una nuova unità disco floppy anziché sostituire quella esistente, rimuovere la piastra metallica rimovibile da FlexBay (vedere "Rimozione della piastra metallica rimovibile FlexBay" a pagina 138).
- 5 Far scorrere delicatamente l'unità disco floppy nello slot FlexBay.
- 6 Allineare gli slot delle viti sull'unità disco floppy agli slot delle viti sullo FlexBay.
- 7 Stringere le due viti per bloccare l'unità disco floppy.

- 8 Collegare il cavo di alimentazione e il cavo dati all'unità disco floppy.
- 9 Collegare l'altra estremità del cavo dati al connettore contrassegnato come "FLOPPY" sulla scheda di sistema (vedere "Componenti della scheda di sistema" a pagina 103) e far passare il cavo nella staffa passacavo sul supporto.

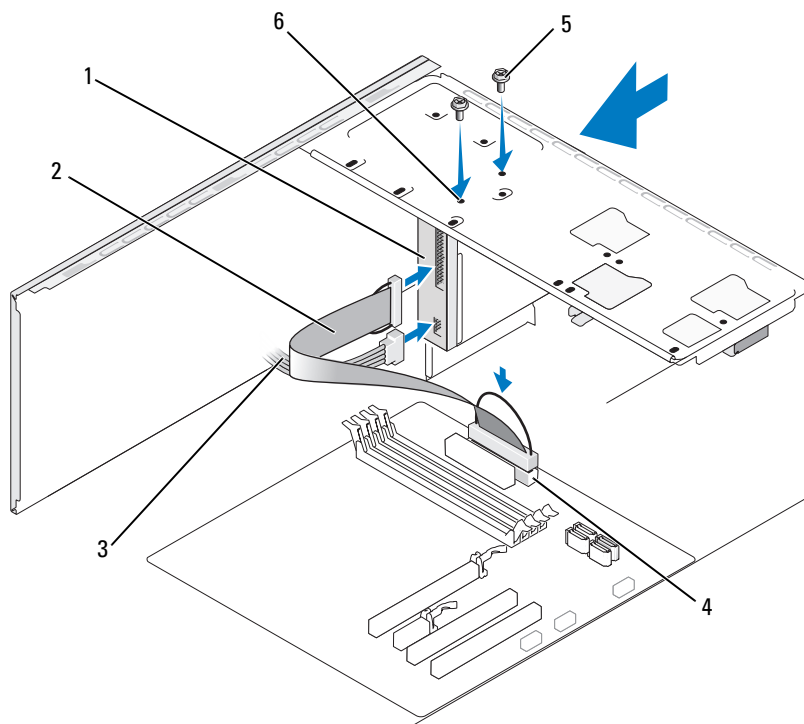

- | | | | | | |
|---|------------------------------------|---|-----------|---|-----------------------|
| 1 | Unità disco floppy | 2 | Cavo dati | 3 | Cavo di alimentazione |
| 4 | Connettore sulla scheda di sistema | 5 | Viti (2) | 6 | Slot viti (2) |

- 10 Controllare tutti i collegamenti dei cavi e raggruppare tutti i cavi in modo che non blocchino il flusso dell'aria tra la ventola e le prese di raffreddamento.
- 11 Riposizionare il frontalino (vedere “Riposizionamento del frontalino” a pagina 124).
- 12 Riposizionare il coperchio del computer (vedere “Riposizionamento del coperchio del computer” a pagina 176).
-  **AVVISO:** per connettere un cavo di rete, prima inserire il cavo nella periferica di rete, poi collegarlo al computer.
- 13 Collegare il computer e le periferiche alle prese elettriche e accenderli.
Consultare la documentazione fornita con l'unità per informazioni sull'installazione del software eventualmente richiesto per il funzionamento dell'unità.
- 14 Accedere al programma di configurazione del sistema (vedere “Programma di installazione di sistema” a pagina 185) e selezionare l'opzione **Diskette Drive** (Unità a dischetti) appropriata.
- 15 Verificare il corretto funzionamento del computer eseguendo il programma Dell Diagnostics (vedere “Dell Diagnostics” a pagina 81).

Rimozione della piastra metallica rimovibile FlexBay

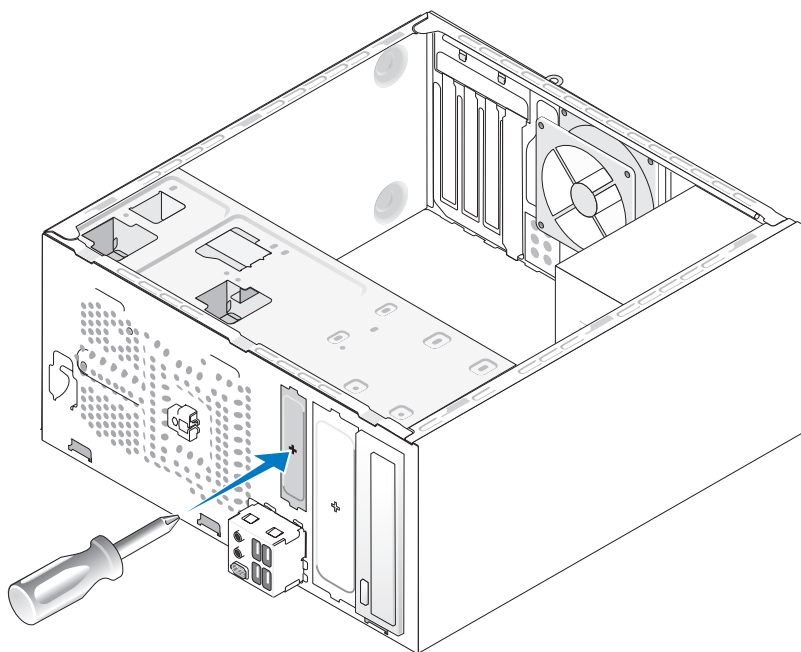

Allineare la punta di un cacciavite a stella allo slot della piastra metallica rimovibile e ruotare il cacciavite verso l'esterno per rompere e rimuovere la piastra metallica.

Riposizionamento dell'insero del pannello delle unità

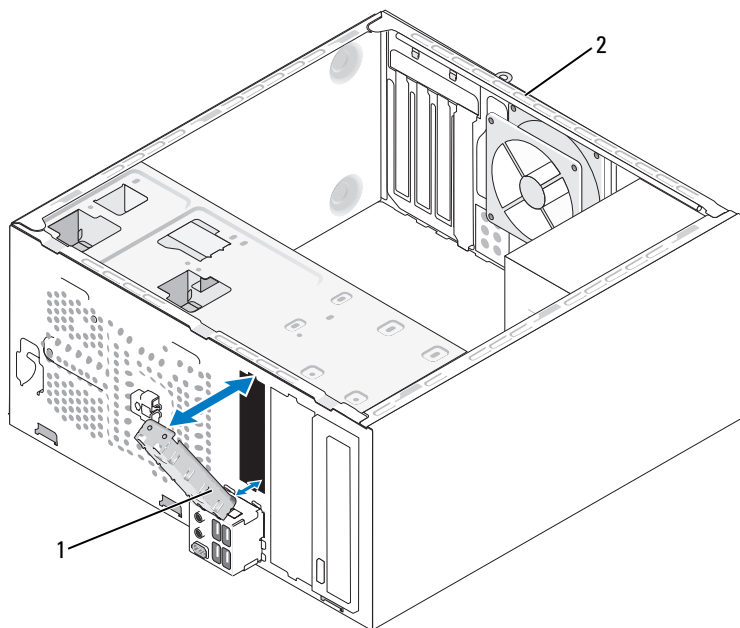

1 Insero del pannello delle
unità (opzionale)

2 Retro del computer

- 1 Allineare l'inserto del pannello delle unità lungo i bordi dello slot vuoto per l'unità disco floppy.
- 2 Spingere il pannello delle unità. L'inserto del pannello delle unità è fissato in posizione.



N.B.: per conformità alle normative della Federal Communications Commission, è consigliabile sostituire l'inserto del pannello delle unità ogni volta che si rimuove l'unità disco floppy dal computer.

Rimozione dell'inserto del pannello delle unità

Estrarre dal telaio l'inserto del pannello delle unità. L'inserto del pannello delle unità viene estratto.

Letto di schede flash



ATTENZIONE: prima di eseguire le procedure descritte in questa sezione, seguire le istruzioni di sicurezza riportate nella *Guida alle informazioni sul prodotto*.



ATTENZIONE: per evitare il rischio di scariche elettriche, di lacerazioni dovute alle lame delle ventole in movimento o di altre lesioni impreviste, scollegare sempre il computer dalla presa elettrica prima di aprire il coperchio.

Rimozione di un lettore di schede flash

- 1 Seguire le procedure descritte in “Operazioni preliminari” a pagina 97.
- 2 Rimuovere il coperchio del computer (vedere “Rimozione del coperchio del computer” a pagina 100).
- 3 Rimuovere il frontalino (vedere “Rimozione del frontalino” a pagina 122).

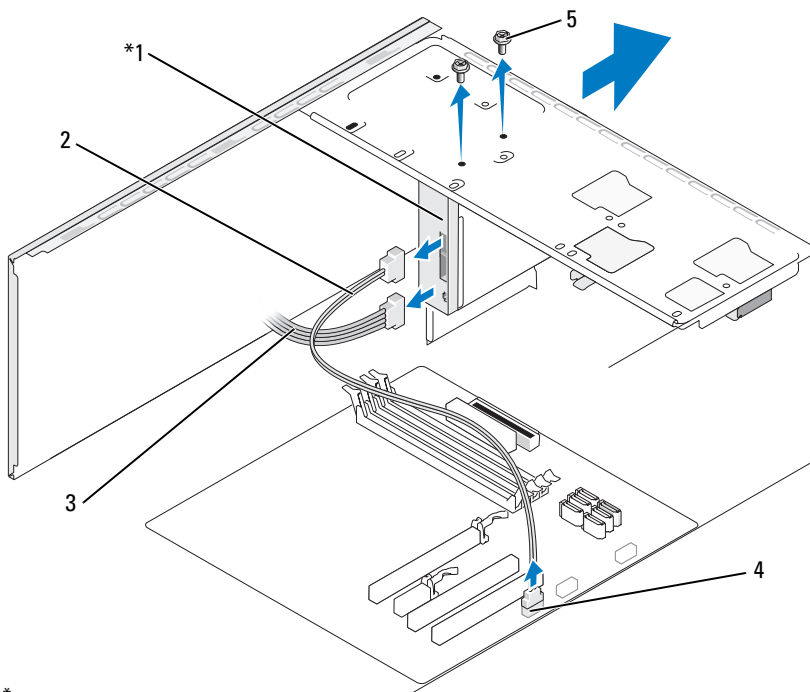

* Non presente su tutti i computer.

- | | | |
|--------------------------------------|-------------|-------------------------|
| 1 Lettore di schede flash | 2 Cavo dati | 3 Cavo di alimentazione |
| 4 Connettore sulla scheda di sistema | 5 Viti (2) | |

- 4 Scollegare il cavo USB FlexBay e il cavo di alimentazione dal retro del lettore di schede flash e dal connettore USB interno sulla scheda di sistema (vedere “Componenti della scheda di sistema” a pagina 103).
- 5 Rimuovere le due viti che bloccano il lettore di schede flash.
- 6 Far scorrere il lettore di schede flash dalla parte anteriore del computer.
- 7 Se non si sta reinstallando il lettore di schede flash, riposizionare l’inserto del pannello delle unità (vedere “Riposizionamento dell’inserto del pannello delle unità” a pagina 139).

- 8 Riposizionare il frontalino (vedere “Riposizionamento del frontalino” a pagina 124).
- 9 Riposizionare il coperchio del computer (vedere “Riposizionamento del coperchio del computer” a pagina 176).
- 10 Collegare il computer e le periferiche alle prese elettriche e accenderli.

Installazione di un lettore di schede flash

- 1 Seguire le procedure descritte in “Operazioni preliminari” a pagina 97.
- 2 Rimuovere il coperchio del computer (vedere “Rimozione del coperchio del computer” a pagina 100).
- 3 Rimuovere il frontalino (vedere “Rimozione del frontalino” a pagina 122).
- 4 Se si installa un nuovo lettore di schede flash anziché sostituire quello esistente, rimuovere la piastra metallica rimovibile da FlexBay (vedere “Rimozione della piastra metallica rimovibile FlexBay” a pagina 138).
- 5 Togliere dalla confezione il lettore di schede flash.
- 6 Far scorrere delicatamente il lettore di schede flash nello slot FlexBay.
- 7 Allineare gli slot delle viti sul lettore di schede flash agli slot delle viti presenti su FlexBay.
- 8 Stringere le due viti che bloccano il lettore di schede flash.



N.B.: prima di collegare il cavo FlexBay, verificare che il lettore di schede flash sia installato.

- 9 Collegare il cavo USB FlexBay al retro del lettore di schede flash e al relativo connettore sulla scheda di sistema (vedere “Componenti della scheda di sistema” a pagina 103).

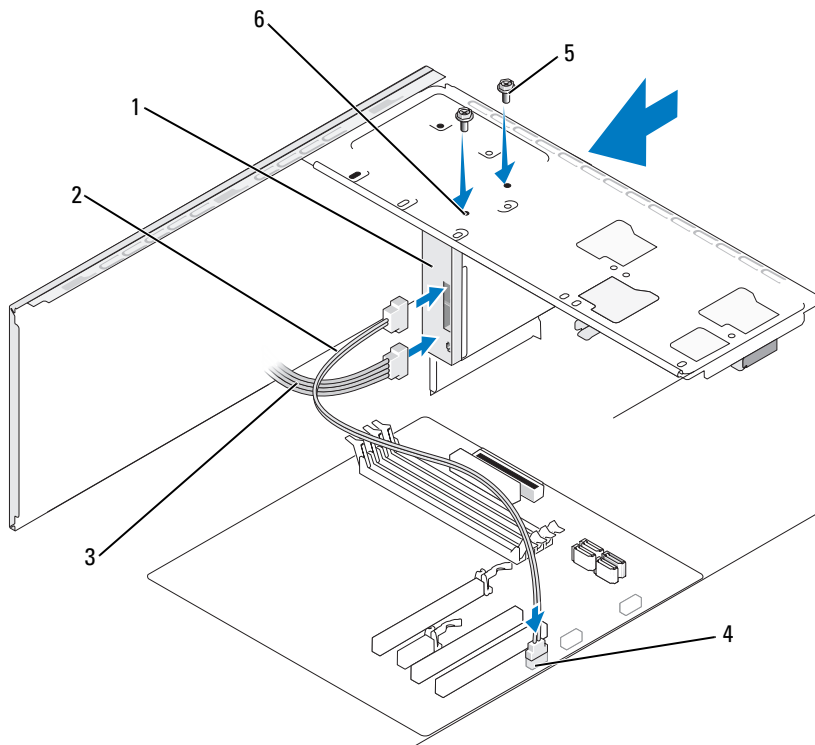

- | | | | | | |
|---|------------------------------------|---|-----------|---|-----------------------|
| 1 | Letto di schede flash | 2 | Cavo dati | 3 | Cavo di alimentazione |
| 4 | Connettore sulla scheda di sistema | 5 | Viti (2) | 6 | Slot viti (2) |

- 10 Riposizionare il frontalino (vedere “Riposizionamento del frontalino” a pagina 124).
- 11 Riposizionare il coperchio del computer (vedere “Riposizionamento del coperchio del computer” a pagina 176).
- 12 Collegare il computer e le periferiche alle prese elettriche e accenderli.

Unità CD o DVD

 **ATTENZIONE:** prima di eseguire le procedure descritte in questa sezione, seguire le istruzioni di sicurezza riportate nella *Guida alle informazioni sul prodotto*.

 **ATTENZIONE:** per evitare il rischio di scariche elettriche, di lacerazioni dovute alle lame delle ventole in movimento o di altre lesioni impreviste, scollegare sempre il computer dalla presa elettrica prima di aprire il coperchio.

Rimozione di un'unità CD o DVD

- 1 Seguire le procedure descritte in “Operazioni preliminari” a pagina 97.
- 2 Rimuovere il coperchio del computer (vedere “Rimozione del coperchio del computer” a pagina 100).
- 3 Rimuovere il frontalino (vedere “Rimozione del frontalino” a pagina 122).
- 4 Scollegare il cavo dati dell'unità CD o DVD dal connettore della scheda di sistema.

- 5** Scollegare il cavo di alimentazione e il cavo dati dell'unità CD o DVD dal retro dell'unità.

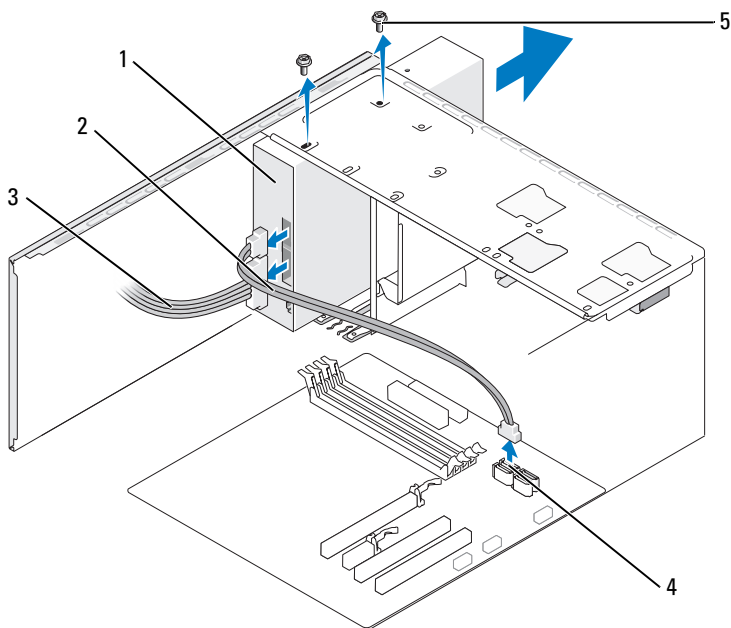

- | | | | | | |
|---|------------------------------------|---|-----------|---|-----------------------|
| 1 | Unità CD o DVD | 2 | Cavo dati | 3 | Cavo di alimentazione |
| 4 | Connettore sulla scheda di sistema | 5 | Viti (2) | | |

- 6** Rimuovere le due viti che bloccano l'unità CD o DVD.
- 7** Far scorrere l'unità CD o DVD dalla parte anteriore del computer.

- 8** Se non si sta sostituendo l'unità, riposizionare l'inserto del pannello delle unità (vedere "Lettore di schede flash" a pagina 140).
- 9** Riposizionare l'inserto del pannello delle unità (vedere "Riposizionamento dell'inserto del pannello delle unità" a pagina 139).
- 10** Riposizionare il frontalino (vedere "Riposizionamento del frontalino" a pagina 124).
- 11** Riposizionare il coperchio del computer (vedere "Riposizionamento del coperchio del computer" a pagina 176).
- 12** Collegare il computer e le periferiche alle prese elettriche e accenderli.
- 13** Configurare le unità nel programma di configurazione del sistema (vedere "Accesso al programma di configurazione del sistema" a pagina 185).

Installazione di un'unità CD o DVD

- 1** Seguire le procedure descritte in "Operazioni preliminari" a pagina 97.
- 2** Rimuovere il coperchio del computer (vedere "Rimozione del coperchio del computer" a pagina 100).
- 3** Rimuovere il frontalino (vedere "Rimozione del frontalino" a pagina 122).
- 4** Far scorrere delicatamente l'unità CD o DVD in posizione.
- 5** Allineare gli slot delle viti sull'unità CD o DVD agli slot delle viti sull'alloggiamento dell'unità CD o DVD.
- 6** Riposizionare e stringere le due viti che bloccano l'unità CD o DVD.
- 7** Collegare il cavo di alimentazione e il cavo dati all'unità.
- 8** Collegare il cavo dati al connettore sulla scheda di sistema.

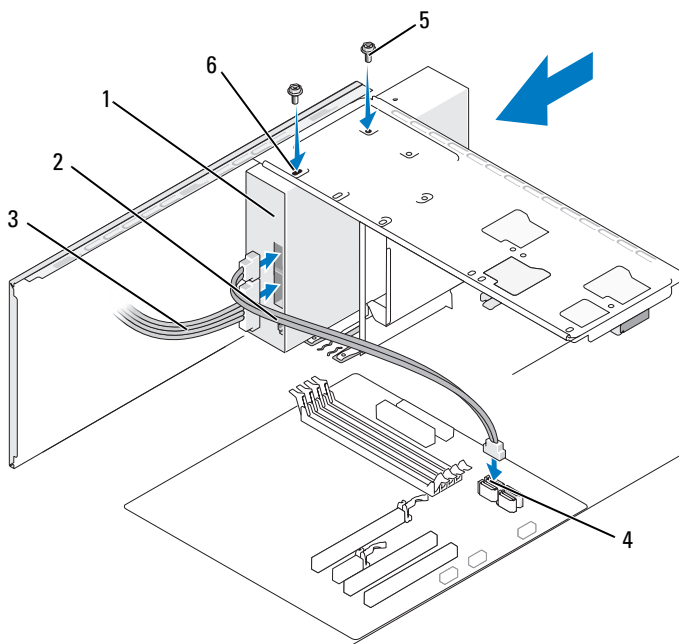

- | | | | | | |
|---|------------------------------------|---|-----------|---|-----------------------|
| 1 | Unità CD o DVD | 2 | Cavo dati | 3 | Cavo di alimentazione |
| 4 | Connettore sulla scheda di sistema | 5 | Viti (2) | 6 | Slot viti (2) |

- 9 Riposizionare il frontalino (vedere “Riposizionamento del frontalino” a pagina 124).
- 10 Riposizionare il coperchio del computer (vedere “Riposizionamento del coperchio del computer” a pagina 176).

➡ AVVISO: per connettere un cavo di rete, prima inserire il cavo nella periferica di rete, poi collegarlo al computer.

- 11** Collegare il computer e le periferiche alle prese elettriche e accenderli. Consultare la documentazione fornita con l'unità per informazioni sull'installazione del software eventualmente richiesto per il funzionamento dell'unità.
- 12** Accedere al programma di installazione di sistema (vedere "Programma di installazione di sistema" a pagina 185) e selezionare l'opzione **Drive** (Unità) appropriata.
- 13** Verificare il corretto funzionamento del computer eseguendo il programma Dell Diagnostics (vedere "Dell Diagnostics" a pagina 81).

Installazione di un'unità CD o DVD aggiuntiva

- 1** Seguire le procedure descritte in "Operazioni preliminari" a pagina 97.
- 2** Rimuovere il coperchio del computer (vedere "Rimozione del coperchio del computer" a pagina 100).
- 3** Rimuovere il frontalino (vedere "Rimozione del frontalino" a pagina 122).

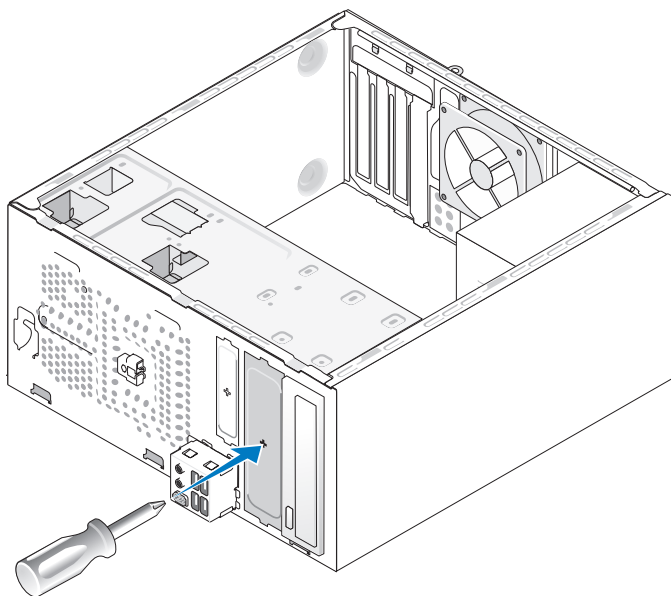

- 4 Allineare la punta di un cacciavite a stella allo slot della piastra metallica rimovibile e ruotare il cacciavite verso l'esterno per rompere la piastra metallica.
- 5 Far scorrere delicatamente l'unità in posizione.
- 6 Allineare gli slot delle viti sull'unità CD o DVD agli slot delle viti sull'alloggiamento dell'unità CD o DVD.
- 7 Riposizionare e stringere le due viti che bloccano l'unità CD o DVD.
- 8 Collegare il cavo di alimentazione e il cavo dati all'unità.
- 9 Collegare il cavo dati al connettore sulla scheda di sistema.

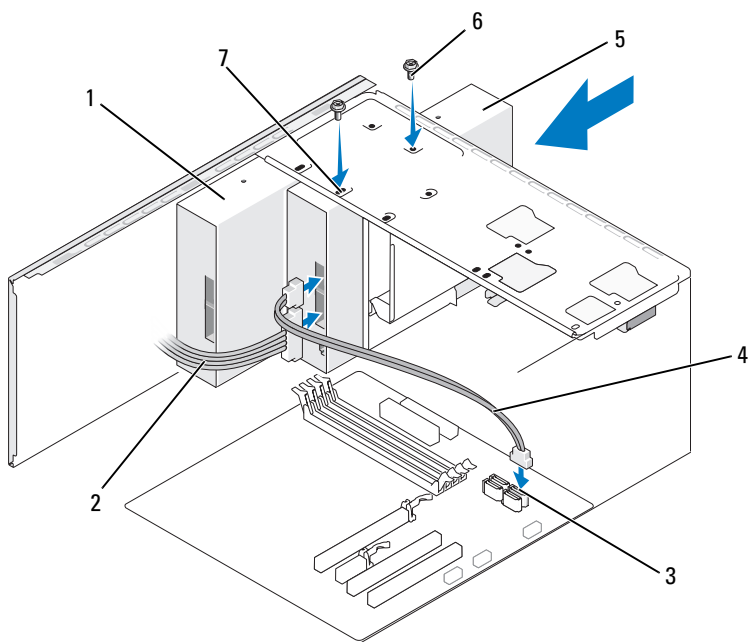

- | | | | | | |
|---|----------------|---|---------------------------|---|------------------------------------|
| 1 | Unità CD o DVD | 2 | Cavo di alimentazione | 3 | Connettore sulla scheda di sistema |
| 4 | Cavo dati | 5 | Unità CD o DVD aggiuntiva | 6 | Viti (2) |
| 7 | Slot viti (2) | | | | |

- 10 Controllare tutti i collegamenti dei cavi e raggruppare tutti i cavi in modo che non blocchino il flusso dell'aria tra la ventola e le prese di raffreddamento.
- 11 Riposizionare e stringere le due viti che bloccano l'unità CD o DVD.
- 12 Riposizionare il frontalino (vedere "Riposizionamento del frontalino" a pagina 124).
- 13 Riposizionare il coperchio del computer (vedere "Riposizionamento del coperchio del computer" a pagina 176).
-  **AVVISO:** per connettere un cavo di rete, prima inserire il cavo nella periferica di rete, poi collegarlo al computer.
- 14 Collegare il computer e le periferiche alle prese elettriche e accenderli. Consultare la documentazione fornita con l'unità per informazioni sull'installazione del software eventualmente richiesto per il funzionamento dell'unità.
- 15 Accedere al programma di installazione di sistema (vedere "Programma di installazione di sistema" a pagina 185) e selezionare l'opzione **Drive** (Unità) appropriata.
- 16 Verificare il corretto funzionamento del computer eseguendo il programma Dell Diagnostics (vedere "Dell Diagnostics" a pagina 81).

Riposizionamento dell'inserto del pannello dell'unità CD o DVD

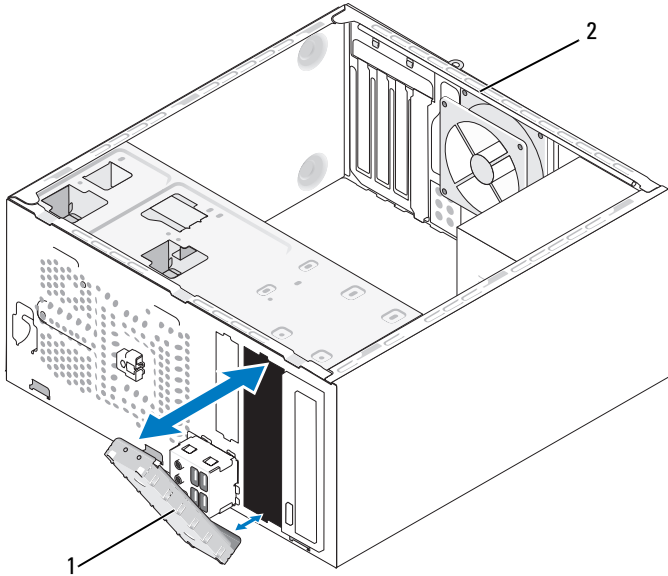

1 Inserto del pannello dell'unità CD o DVD (opzionale) 2 Retro del computer

- 1 Allineare l'inserto del pannello dell'unità CD o DVD lungo i bordi dello slot vuoto per l'unità CD o DVD.
- 2 Spingere il pannello. L'inserto del pannello dell'unità CD o DVD è fissato in posizione.



N.B.: per conformità alle normative della Federal Communications Commission, è consigliabile sostituire l'inserto del pannello dell'unità CD o DVD ogni volta che si rimuove l'unità CD o DVD dal computer.

Rimozione dell'inserto del pannello dell'unità CD o DVD

Estrarre dal telaio l'inserto del pannello dell'unità CD o DVD. L'inserto del pannello dell'unità CD o DVD viene rilasciato.

Pila

Sostituzione della pila

 **ATTENZIONE:** prima di eseguire le procedure descritte in questa sezione, seguire le istruzioni di sicurezza riportate nella *Guida alle informazioni sul prodotto*.

 **AVVISO:** per evitare possibili danni ai componenti all'interno del computer, scaricare l'elettricità statica dal proprio corpo prima di toccare un qualsiasi componente elettronico del computer. A tale scopo, toccare una superficie metallica non verniciata sul telaio del computer.

Una pila pulsante permette di mantenere le informazioni relative alla configurazione, alla data e all'ora del computer. La pila è progettata per durare diversi anni. Se è necessario ripristinare ripetutamente le informazioni relative alla data e all'ora dopo aver acceso il computer, sostituire la pila.

 **ATTENZIONE:** l'installazione non corretta di una nuova pila può provocare l'esplosione della stessa. Sostituire la pila con una dello stesso tipo o di tipo equivalente consigliato dal produttore. Smaltire le pile usate secondo le istruzioni del produttore.

Per sostituire la pila:

- 1 Annotare le impostazioni di tutte le schermate del programma di configurazione del sistema (vedere “Programma di installazione di sistema” a pagina 185) in modo da poter ripristinare le impostazioni corrette al punto 9.
- 2 Seguire le procedure descritte in “Operazioni preliminari” a pagina 97.
- 3 Rimuovere il coperchio del computer (vedere “Rimozione del coperchio del computer” a pagina 100).
- 4 Individuare il supporto della pila (vedere “Componenti della scheda di sistema” a pagina 103).
- 5 Staccare la leva di sblocco della batteria premendo con cautela su di essa.
- 6 Inserire la nuova pila nello zoccolo con il lato contrassegnato come “+” rivolto verso l'alto e farla scattare in posizione.

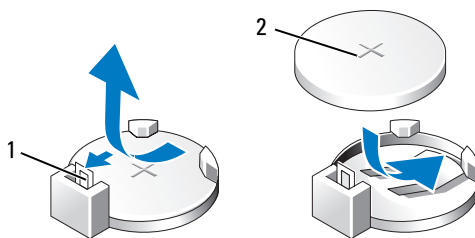

1 Leva di sblocco della pila

2 Pila (lato positivo)

7 Riposizionare il coperchio del computer (vedere “Riposizionamento del coperchio del computer” a pagina 176).

➔ **AVVISO:** per connettere un cavo di rete, prima inserire il cavo nella periferica di rete, poi collegarlo al computer.

8 Collegare il computer e le periferiche alle prese elettriche e accenderli.

9 Accedere al programma di configurazione del sistema (vedere “Programma di installazione di sistema” a pagina 185) e ripristinare le impostazioni annotate al punto 1. Quindi, passare alla sezione **Maintenance** (Manutenzione) e cancellare l’avviso di batteria scarica e gli altri errori associati alla sostituzione della batteria nel registro degli eventi **Event Log**.

10 Smaltire la pila scarica in modo corretto.

Per informazioni sullo smaltimento della pila, vedere la *Guida alle informazioni sul prodotto*.

Alimentatore

⚠ **ATTENZIONE:** prima di eseguire le procedure descritte in questa sezione, seguire le istruzioni di sicurezza riportate nella *Guida alle informazioni sul prodotto*.

➔ **AVVISO:** per evitare possibili danni ai componenti all’interno del computer, scaricare l’elettricità statica dal proprio corpo prima di toccare un qualsiasi componente elettronico del computer. A tale scopo, toccare una superficie metallica non verniciata sul telaio del computer.

Sostituzione dell'alimentatore

- 1 Seguire le procedure descritte in “Operazioni preliminari” a pagina 97.
- 2 Rimuovere il coperchio del computer (vedere “Rimozione del coperchio del computer” a pagina 100).
- 3 Scollegare il cavo di alimentazione dalla scheda di sistema e dalle unità.
Annotare il modo in cui i cavi di alimentazione c.c. passano sotto le linguette nel telaio del computer quando vengono rimossi dalla scheda di sistema e dalle unità. Al momento di riposizionarli, sarà necessario instradarli in modo corretto per evitare che si pieghino o schiaccino.
- 4 Rimuovere il cavo del disco rigido, il cavo dati dell'unità CD o DVD, il cavo ribbon del pannello anteriore e tutti gli altri cavi dal fermaglio di fissaggio presente sul lato dell'alimentatore.
- 5 Rimuovere le quattro viti che fissano l'alimentatore al retro del telaio del computer.

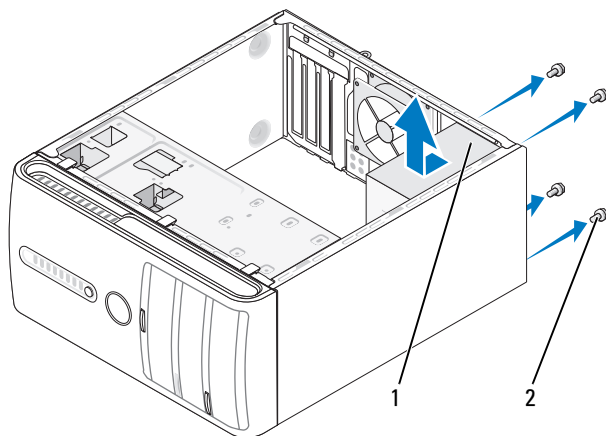

1 Alimentatore

2 Viti (4)

- 6 Far scorrere l'alimentatore verso la parte anteriore del computer e sollevarlo per estrarlo.
- 7 Posizionare e far scorrere il cavo di alimentazione sostitutivo verso il retro del computer.
- 8 Riposizionare e stringere tutte le viti che fissano l'alimentatore al retro del telaio del computer.



ATTENZIONE: se non si riposizionano e stringono tutte le viti possono verificarsi scariche elettriche, poiché le viti rappresentano una parte fondamentale della messa a terra del sistema.



AVVISO: instradare i cavi di alimentazione c.c. sotto le linguette del telaio. I cavi devono essere instradati correttamente per impedire di danneggiarli.

- 9 Ricollegare il cavo di alimentazione c.c. alla scheda di sistema e alle unità.
- 10 Fissare il cavo del disco rigido, il cavo dati dell'unità CD o DVD e il cavo ribbon del pannello anteriore al fermaglio di fissaggio presente sul lato dell'alimentatore.



N.B.: controllare tutte le connessioni dei cavi per verificare che siano sicure.

- 11 Riposizionare il coperchio del computer (vedere "Riposizionamento del coperchio del computer" a pagina 176).
- 12 Collegare il computer e le periferiche a una presa elettrica e accenderli.
- 13 Verificare il corretto funzionamento del computer eseguendo il programma Dell Diagnostics (vedere "Dell Diagnostics" a pagina 81).

Processore

 **ATTENZIONE:** prima di eseguire le procedure descritte in questa sezione, seguire le istruzioni di sicurezza riportate nella *Guida alle informazioni sul prodotto*.

 **AVVISO:** per evitare possibili danni ai componenti all'interno del computer, scaricare l'elettricità statica dal proprio corpo prima di toccare un qualsiasi componente elettronico del computer. A tale scopo, toccare una superficie metallica non verniciata sul telaio del computer.

Rimozione del processore

- 1 Seguire le procedure descritte in “Operazioni preliminari” a pagina 97.
- 2 Rimuovere il coperchio del computer (vedere “Rimozione del coperchio del computer” a pagina 100).
- 3 Scollegare e togliere con cautela tutti gli eventuali cavi che passano sopra il gruppo dissipatore di calore.
- 4 Ruotare la leva di fissaggio di 180 gradi in senso antiorario per liberare il blocco dalla sporgenza della staffa.
- 5 Liberare il blocco dalla sporgenza della staffa presente sul lato opposto.

 **ATTENZIONE:** benché sia munito di una protezione in plastica, il gruppo dissipatore di calore può surriscaldarsi molto durante il normale funzionamento. Prima di toccarlo, assicurarsi che sia trascorso un tempo sufficiente per il suo raffreddamento.

 **AVVISO:** è possibile che tra il processore e il dissipatore di calore sia stata applicata una pasta termica molto resistente. Evitare di applicare una forza eccessiva per separare il gruppo dissipatore di calore per non danneggiare il processore.

- 6 Ruotare delicatamente il dissipatore di calore verso l'altro e rimuoverlo dal computer. Appoggiarlo sulla parte superiore, con la pasta termica rivolta verso l'alto.

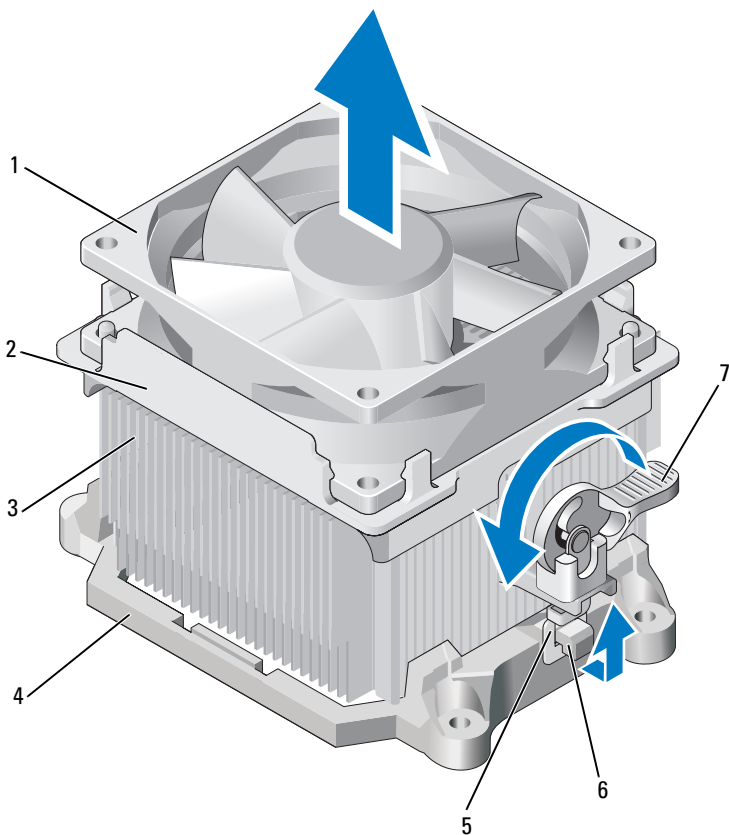

- | | | |
|-------------------|---------------------------|--------------------------|
| 1 Ventola | 2 Coperchio della ventola | 3 Dissipatore di calore |
| 4 Staffa | 5 Blocco | 6 Sporgenza della staffa |
| 7 Leva del blocco | | |

AVVISO: a meno che non sia necessario un nuovo dissipatore di calore per il nuovo processore, riutilizzare quello originale quando si sostituisce il processore.

- 7 Tirare la leva di sblocco verso l'alto fino a liberare il processore.

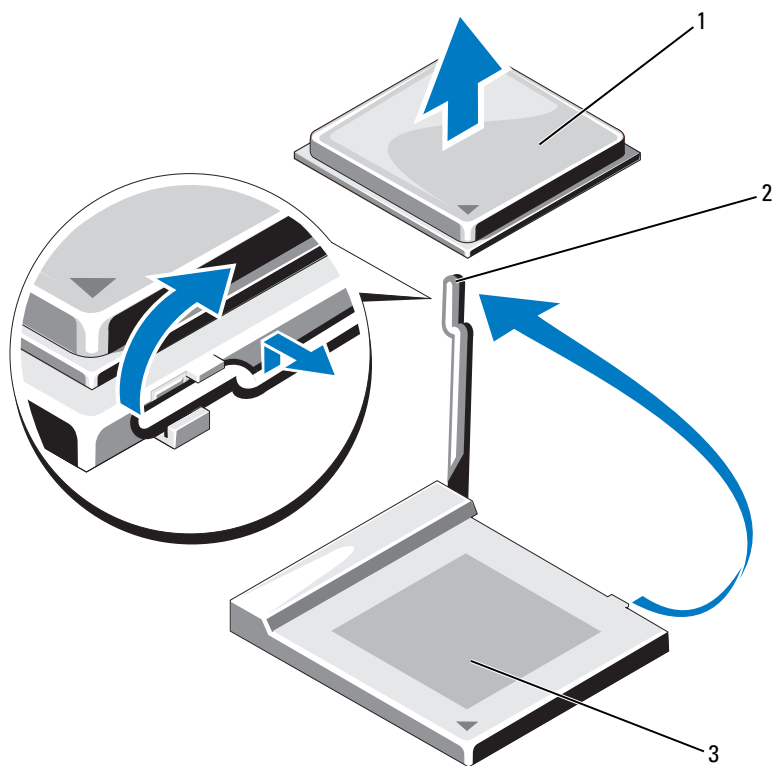

1 Processore 2 Leva di sblocco 3 Socket

➔ **AVVISO:** fare attenzione a non piegare i piedini quando si rimuove il processore, poiché ciò può danneggiare il processore in modo permanente.

- 8 Rimuovere il processore dal socket.

Lasciare la leva di sblocco nella posizione di sblocco in modo che il socket sia pronto per il nuovo processore.

➔ **AVVISO:** una volta rimosso il processore, fare attenzione a non lasciare della pasta termica sui piedini del processore, poiché ciò può danneggiare il processore in modo permanente.

Installazione del processore

- ➔ **AVVISO:** scaricare a terra l'elettricità statica toccando una superficie metallica non verniciata sul retro del computer.
- 1 Seguire le procedure descritte in "Operazioni preliminari" a pagina 97.
- ➔ **AVVISO:** fare attenzione a non piegare i piedini quando si toglie il processore dalla confezione, poiché ciò può danneggiare il processore in modo permanente.
- 2 Togliere il nuovo processore dalla confezione facendo attenzione a non piegare i piedini del processore.
- 3 Far fuoriuscire la leva di sblocco sul socket completamente.
- ➔ **AVVISO:** per evitare di danneggiare in modo permanente il processore e il computer al momento dell'accensione del computer, posizionare correttamente il processore nel socket.
- 4 Allineare al socket l'angolo del processore corrispondente al piedino 1.

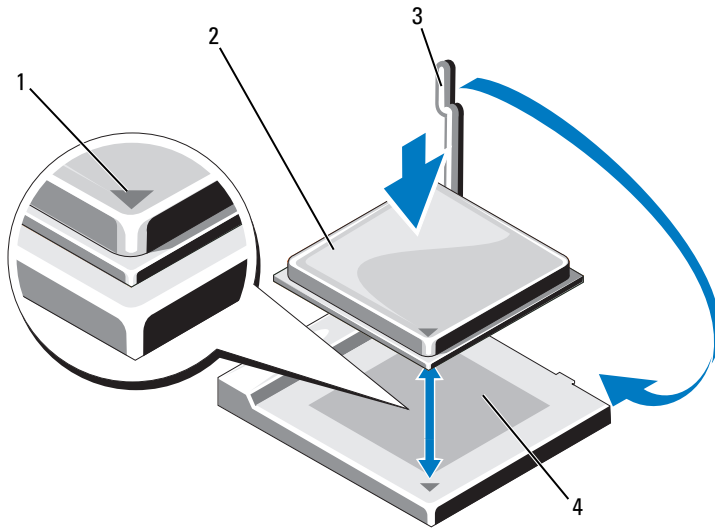

- | | | | |
|---|---|---|------------|
| 1 | Indicatore del piedino 1 del processore | 2 | Processore |
| 3 | Leva di sblocco | 4 | Socket |

- ➔ **AVVISO:** per evitare danni, assicurarsi che il processore sia correttamente allineato al socket e non applicare una forza eccessiva quando si installa il processore.

- 5 Inserire delicatamente il processore nel socket e assicurarsi che sia posizionato in modo corretto.
- 6 Mentre si preme leggermente sul processore, ruotare la leva di sblocco verso la scheda di sistema fino a quando scatta in posizione e blocca il processore.
- 7 Rimuovere la pasta termica dal fondo del dissipatore di calore.
- ➔ **AVVISO:** assicurarsi di applicare della nuova pasta termica. La pasta termica è di importanza critica per garantire un adeguato collegamento termico, il quale costituisce un requisito per il funzionamento ottimale del processore.
- 8 Applicare la nuova pasta termica alla parte superiore del processore.
- ➔ **AVVISO:** assicurarsi che i cavi del disco floppy e audio non siano instradati in modo da piegarsi quando si installa il dissipatore di calore.
- 9 Installare il gruppo dissipatore di calore:
 - a Riposizionare il dissipatore di calore e il gruppo ventole sulla staffa del gruppo dissipatore di calore.
 - b Assicurarsi che i due blocchi siano allineati alle due sporgenze della staffa.
 - c Tenere il gruppo dissipatore di calore in posizione e ruotare la leva del blocco di 180 gradi in senso orario per fissare il dissipatore di calore e il gruppo ventole.
- ➔ **AVVISO:** assicurarsi che il dissipatore di calore sia inserito correttamente e saldamente.

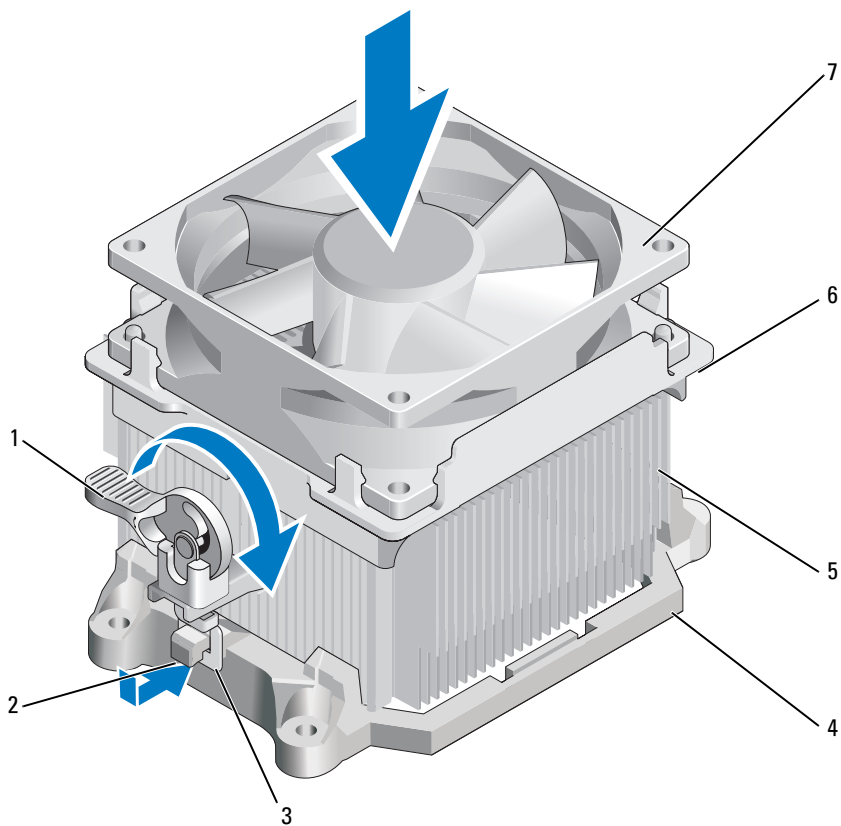

1 Leva del blocco

2 Sporgenza della staffa

3 Blocco

4 Staffa





5 Dissipatore di calore

6 Coperchio della ventola



7 Ventola

- 10 Collegare tutti i cavi eventualmente scollegati prima di rimuovere il gruppo dissipatore di calore.
- 11 Riposizionare il coperchio del computer (vedere “Riposizionamento del coperchio del computer” a pagina 176).
- 12 Collegare il computer e le periferiche a una presa elettrica e accenderli.
- 13 Verificare il corretto funzionamento del computer eseguendo il programma Dell Diagnostics (vedere “Dell Diagnostics” a pagina 81).

Pannello di I/O

-  **ATTENZIONE:** prima di eseguire le procedure descritte in questa sezione, seguire le istruzioni di sicurezza riportate nella *Guida alle informazioni sul prodotto*.
-  **ATTENZIONE:** per evitare il rischio di scariche elettriche, di lacerazioni dovute alle lame delle ventole in movimento o di altre lesioni impreviste, scollegare sempre il computer dalla presa elettrica prima di aprire il coperchio.
-  **ATTENZIONE:** il gruppo dissipatore di calore, l'alimentatore e gli altri componenti possono surriscaldarsi molto durante il normale funzionamento. Prima di toccarli, assicurarsi che sia trascorso un tempo sufficiente per il loro raffreddamento.
-  **AVVISO:** per evitare possibili danni ai componenti all'interno del computer, scaricare l'elettricità statica dal proprio corpo prima di toccare un qualsiasi componente elettronico del computer. A tale scopo, toccare una superficie metallica non verniciata sul telaio del computer.

Rimozione del pannello di I/O

-  **N.B.:** annotare il modo in cui tutti i cavi sono instradati in modo da poterli riposizionare correttamente quando si installa il nuovo pannello di I/O.
 - 1 Seguire le procedure descritte in “Operazioni preliminari” a pagina 97.
 - 2 Rimuovere il coperchio del computer (vedere “Rimozione del coperchio del computer” a pagina 100).
 - 3 Rimuovere il frontalino (vedere “Rimozione del frontalino” a pagina 122).
-  **AVVISO:** fare molta attenzione quando si fa scorrere il pannello I/O fuori dal computer per evitare di danneggiare i connettori dei cavi e le staffe passacavo.

- 4 Scollegare tutti i cavi che collegano il pannello di I/O alla scheda di sistema.
- 5 Rimuovere le viti che bloccano il pannello di I/O.
- 6 Far scorrere il pannello di I/O verso il basso per liberare la chiusura del pannello di I/O dallo slot della chiusura.
- 7 Rimuovere con cautela il pannello di I/O dal computer.

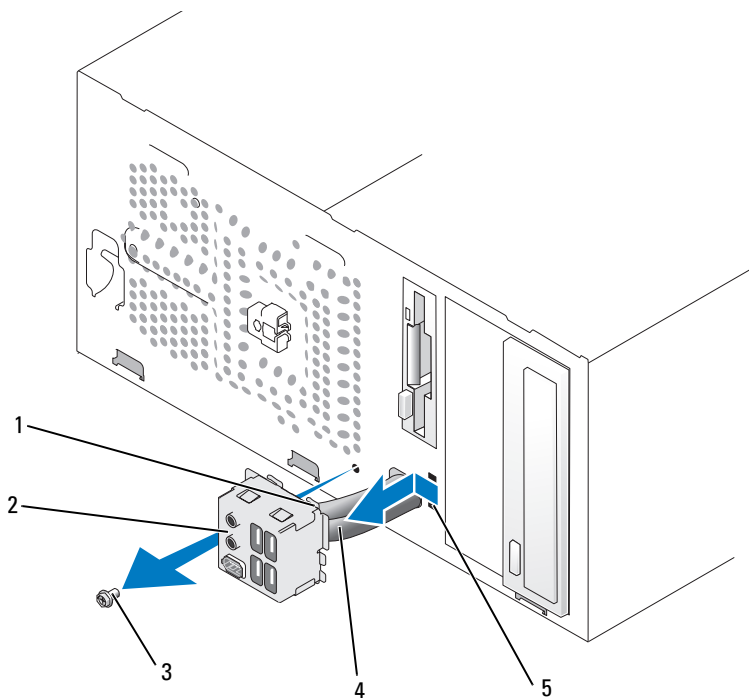

- | | | | | | |
|---|------------------------------|---|---|---|------|
| 1 | Chiusura del pannello di I/O | 2 | Pannello di I/O | 3 | Vite |
| 4 | Cavi | 5 | Slot della chiusura del pannello di I/O | | |

Installazione del pannello di I/O

- 1 Inserire il pannello di I/O nello slot.
-  **AVVISO:** fare attenzione a non danneggiare i connettori dei cavi e le staffe passacavo quando si fa scorrere il pannello di I/O nel computer.
- 2 Allineare la chiusura del pannello di I/O al relativo slot e farla scorrere.
- 3 Riposizionare e stringere le viti che bloccano il pannello di I/O.
- 4 Ricollegare i cavi alla scheda di sistema.
- 5 Riposizionare il frontalino (vedere “Riposizionamento del frontalino” a pagina 124).
- 6 Riposizionare il coperchio del computer (vedere “Riposizionamento del coperchio del computer” a pagina 176).
- 7 Collegare il computer e le periferiche a una presa elettrica e accenderli.
- 8 Verificare il corretto funzionamento del computer eseguendo il programma Dell Diagnostics (vedere “Dell Diagnostics” a pagina 81).

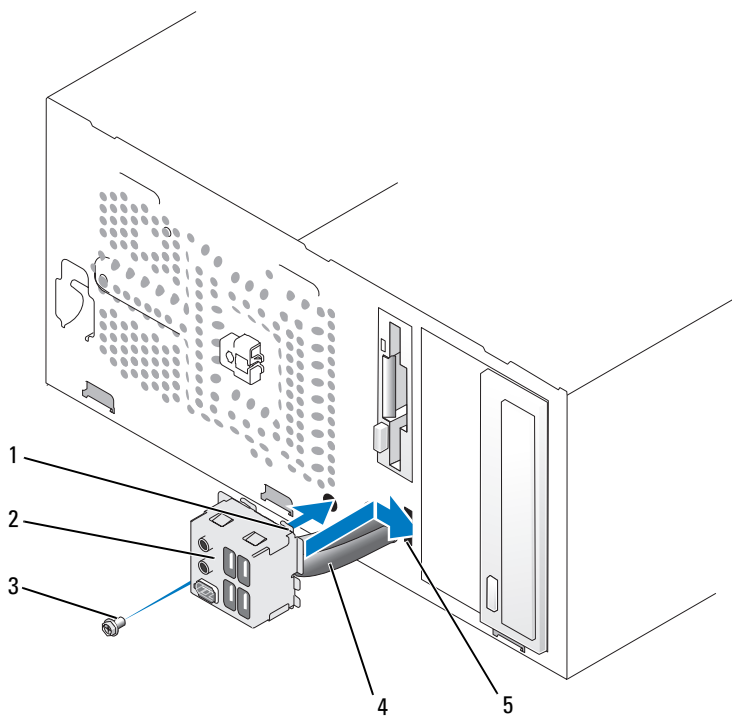

1 Chiusura del pannello di I/O

2 Pannello di I/O

3 Vite

4 Cavi

5 Slot della chiusura
del pannello di I/O

Ventola del processore



ATTENZIONE: prima di eseguire le procedure descritte in questa sezione, seguire le istruzioni di sicurezza riportate nella *Guida alle informazioni sul prodotto*.



ATTENZIONE: per evitare il rischio di scariche elettriche, di lacerazioni dovute alle lame delle ventole in movimento o di altre lesioni impreviste, scollegare sempre il computer dalla presa elettrica prima di aprire il coperchio.



ATTENZIONE: il gruppo dissipatore di calore, l'alimentatore e gli altri componenti possono surriscaldarsi molto durante il normale funzionamento. Prima di toccarli, assicurarsi che sia trascorso un tempo sufficiente per il loro raffreddamento.



AVVISO: per evitare possibili danni ai componenti all'interno del computer, scaricare l'elettricità statica dal proprio corpo prima di toccare un qualsiasi componente elettronico del computer. A tale scopo, toccare una superficie metallica non verniciata sul telaio del computer.

Rimozione della ventola del processore

- 1 Seguire le procedure descritte in “Operazioni preliminari” a pagina 97.
- 2 Rimuovere il coperchio del computer (vedere “Rimozione del coperchio del computer” a pagina 100).
- 3 Scollegare e togliere con cautela tutti gli eventuali cavi che passano sopra il gruppo dissipatore di calore.



ATTENZIONE: benché sia munito di una protezione in plastica, il gruppo dissipatore di calore può surriscaldarsi molto durante il normale funzionamento. Prima di toccarlo, assicurarsi che sia trascorso un tempo sufficiente per il suo raffreddamento.

- 4 Rimuovere il gruppo dissipatore di calore (vedere il punto 6 della procedura descritta in “Rimozione del processore” a pagina 156).
- 5 Scollegare il cavo della ventola del processore dalla scheda di sistema (vedere “Componenti della scheda di sistema” a pagina 103).

- 6** Assicurarsi che tutti i cavi siano stati rimossi dalle staffe passacavo sulla parte superiore del gruppo dissipatore di calore.
- 7** Pulire la pasta termica dalla superficie del dissipatore di calore che è stato precedentemente in contatto con il processore.

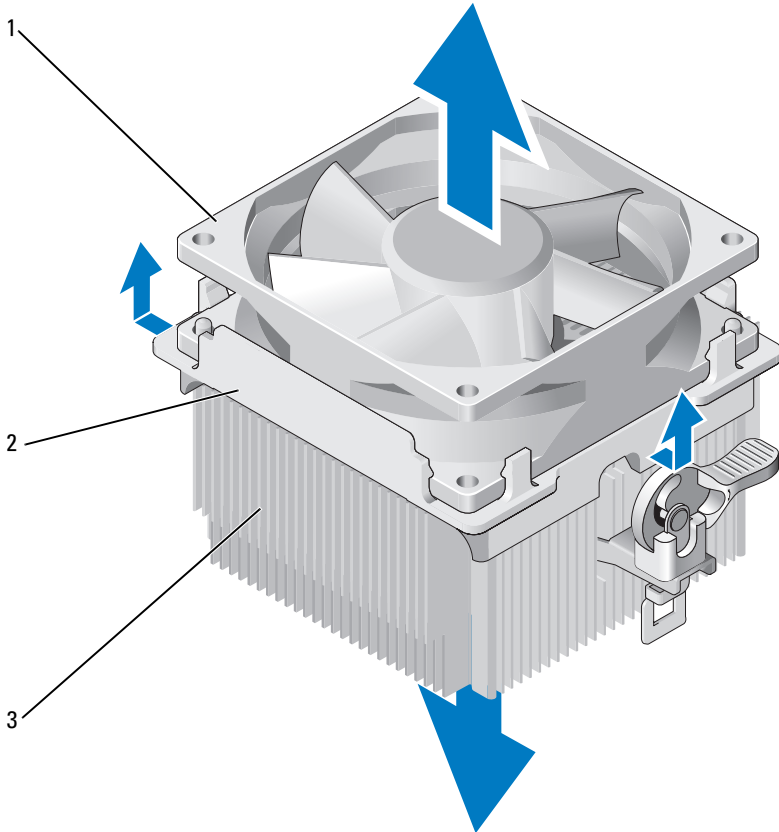

1 Ventola 2 Coperchio della ventola 3 Dissipatore di calore

- 8** Tenere il dissipatore di calore saldamente in una mano e, applicando una forza moderata, tirare verso l'alto il coperchio della ventola per separarlo dal dissipatore di calore.

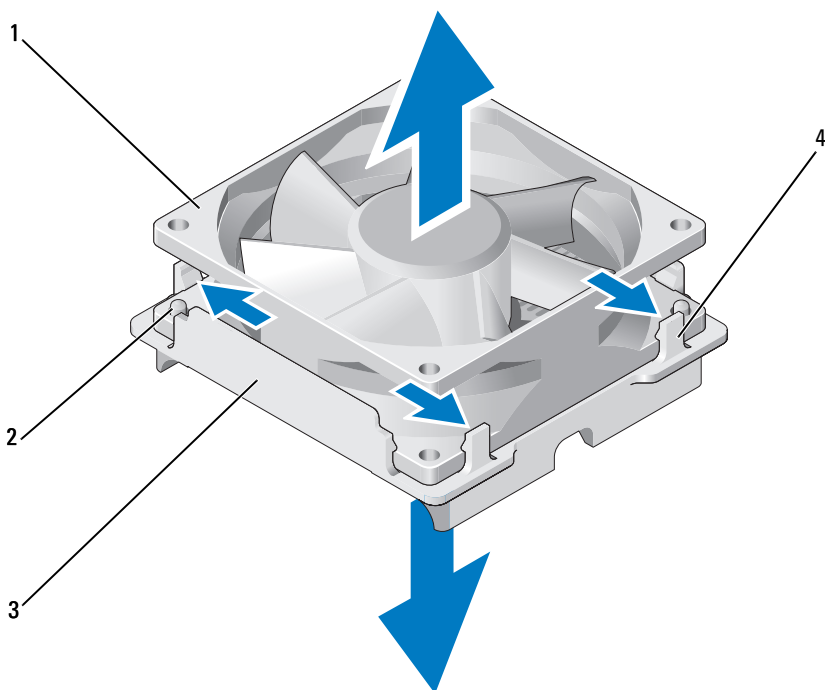

- | | |
|---------------------------|---|
| 1 Ventola | 2 Guida del coperchio della ventola (2) |
| 3 Coperchio della ventola | 4 Blocchi del coperchio della ventola (4) |

➡ AVVISO: non toccare le lame della ventola per evitare di danneggiarle.

- 9** Tirare verso l'esterno i due blocchi del coperchio della ventola e sollevare leggermente la ventola dal coperchio.
- 10** Tirare verso l'esterno gli altri due blocchi del coperchio della ventola e sollevare la ventola per estrarla dal coperchio.

Installazione della ventola del processore

➡ **AVVISO:** quando si reinstalla la ventola, assicurarsi di non piegare i fili che passano tra la scheda di sistema e la ventola.

- 1 Allineare i fori sulla ventola alle guide sul coperchio della ventola.
- 2 Premere sulla ventola e sul relativo coperchio fino a quando i blocchi del coperchio non scattano in posizione.

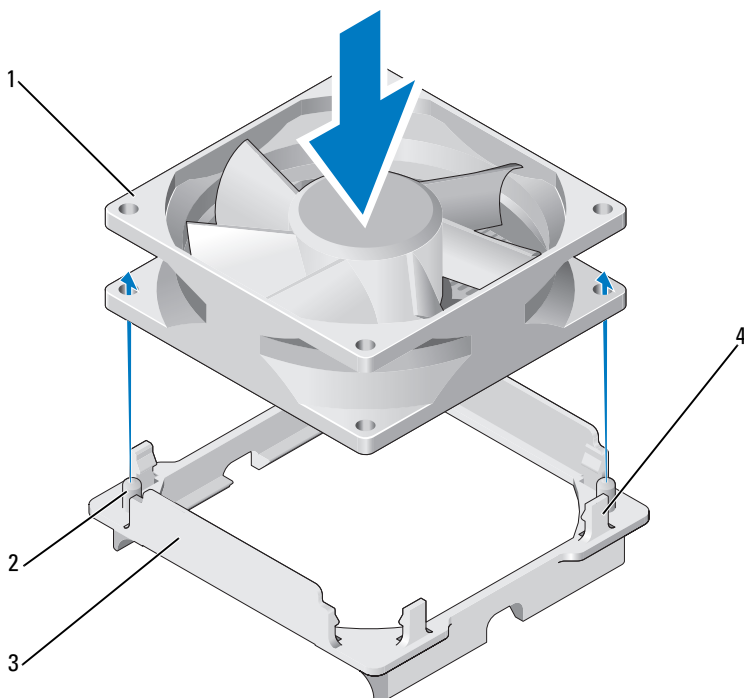

1 Ventola

2 Guida del coperchio della ventola (2)

3 Coperchio della ventola

4 Blocchi del coperchio della ventola (4)

- 3** Allineare il dissipatore di calore e il gruppo ventole e premere su di essi fino a farli scattare entrambi in posizione.

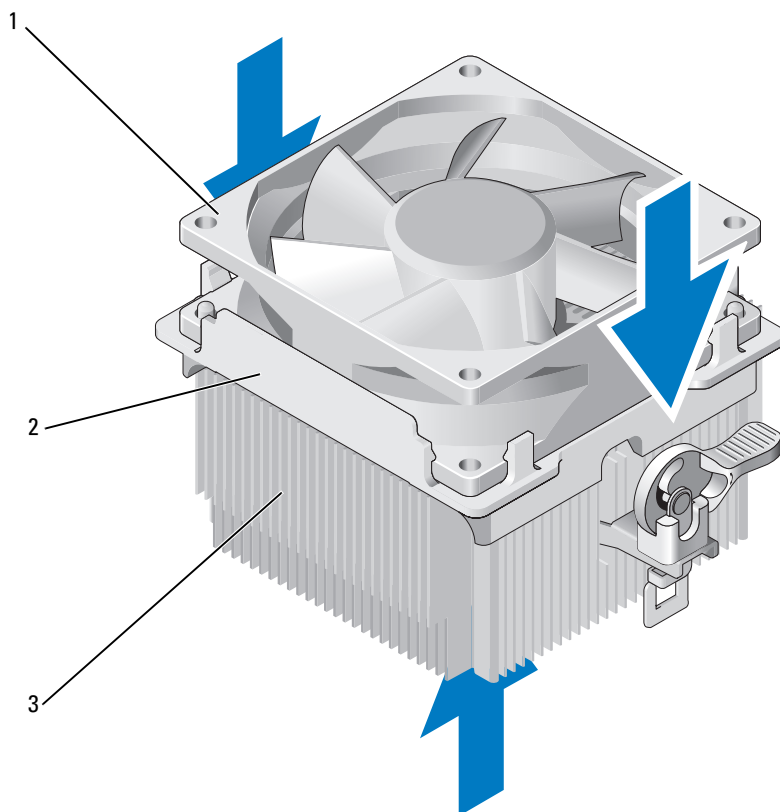





1 Ventola

2 Coperchio della ventola

3 Dissipatore di calore

- 4 Riposizionare il gruppo dissipatore di calore (vedere il punto 9 della procedura descritta in “Installazione del processore” a pagina 159).
 - 5 Riposizionare tutti i cavi che sono stati rimossi dalle staffe passacavo sulla parte superiore del gruppo dissipatore di calore.
 - 6 Collegare il cavo della ventola del processore alla scheda di sistema (vedere “Componenti della scheda di sistema” a pagina 103).
-  **AVVISO:** assicurarsi che la ventola sia inserita correttamente e saldamente.
- 7 Riposizionare il coperchio (vedere “Riposizionamento del coperchio del computer” a pagina 176).
 - 8 Collegare il computer e le periferiche a una presa elettrica e accenderli.

Ventola del telaio

-  **ATTENZIONE:** prima di eseguire le procedure descritte in questa sezione, seguire le istruzioni di sicurezza riportate nella *Guida alle informazioni sul prodotto*.
-  **ATTENZIONE:** per evitare il rischio di scariche elettriche, di lacerazioni dovute alle lame delle ventole in movimento o di altre lesioni impreviste, scollegare sempre il computer dalla presa elettrica prima di aprire il coperchio.
-  **ATTENZIONE:** il gruppo dissipatore di calore, l'alimentatore e gli altri componenti possono surriscaldarsi molto durante il normale funzionamento. Prima di toccarli, assicurarsi che sia trascorso un tempo sufficiente per il loro raffreddamento.
-  **AVVISO:** per evitare possibili danni ai componenti all'interno del computer, scaricare l'elettricità statica dal proprio corpo prima di toccare un qualsiasi componente elettronico del computer. A tale scopo, toccare una superficie metallica non verniciata sul telaio del computer.

Rimozione della ventola del telaio

- 1 Seguire le procedure descritte in “Operazioni preliminari” a pagina 97.

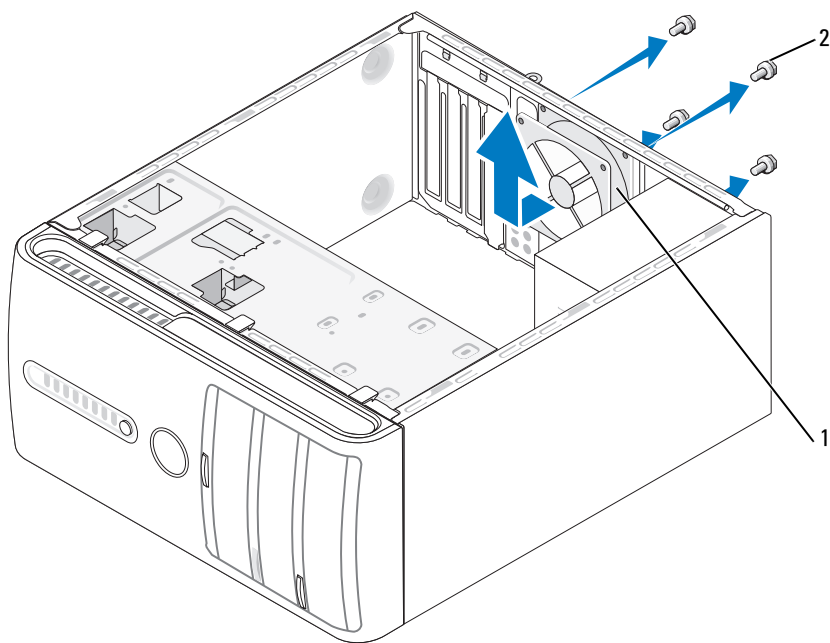

1 Ventola del telaio

2 Viti (4)

- 2 Rimuovere il coperchio del computer (vedere “Rimozione del coperchio del computer” a pagina 100).
- 3 Scollegare il cavo della ventola del telaio dalla scheda di sistema (vedere “Componenti della scheda di sistema” a pagina 103).
- 4 Rimuovere le quattro viti di fissaggio della ventola del telaio.
- 5 Far scorrere la ventola del telaio verso la parte anteriore del computer e sollevarla per estrarla.

Riposizionamento della ventola del telaio

- 1 Seguire le procedure descritte in “Operazioni preliminari” a pagina 97.

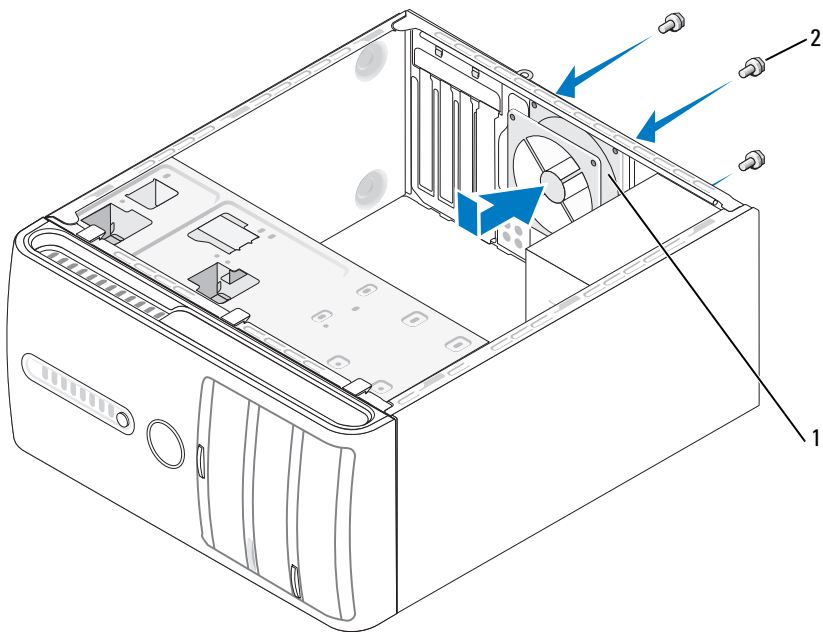

1 Ventola del telaio

2 Viti (4)

- 2 Rimuovere il coperchio del computer (vedere “Rimozione del coperchio del computer” a pagina 100).
- 3 Far scorrere la ventola del telaio verso il retro del computer.
- 4 Collegare il cavo della ventola del telaio alla scheda di sistema (vedere “Componenti della scheda di sistema” a pagina 103).
- 5 Stringere le quattro viti di fissaggio della ventola del telaio.
- 6 Riposizionare il coperchio del computer (vedere “Riposizionamento del coperchio del computer” a pagina 176).

Scheda di sistema

Rimozione della scheda di sistema

 **ATTENZIONE:** per evitare il rischio di scariche elettriche, di lacerazioni dovute alle lame delle ventole in movimento o di altre lesioni impreviste, scollegare sempre il computer dalla presa elettrica prima di aprire il coperchio.

 **ATTENZIONE:** il gruppo dissipatore di calore, l'alimentatore e gli altri componenti possono surriscaldarsi molto durante il normale funzionamento. Prima di toccarli, assicurarsi che sia trascorso un tempo sufficiente per il loro raffreddamento.

 **AVVISO:** prima di toccare qualsiasi componente interno del computer, scaricare a terra l'elettricità statica del corpo toccando una superficie metallica non verniciata, ad esempio il retro del computer. Durante l'intervento toccare periodicamente una superficie metallica non verniciata per scaricare l'elettricità statica eventualmente accumulata che potrebbe danneggiare i componenti interni.

- 1 Seguire le procedure descritte in “Operazioni preliminari” a pagina 97.
- 2 Rimuovere il coperchio del computer (vedere “Rimozione del coperchio del computer” a pagina 100).
- 3 Rimuovere tutte le eventuali schede aggiuntive presenti sulla scheda di sistema (vedere “Schede” a pagina 114).
- 4 Rimuovere il processore e il gruppo dissipatore di calore (vedere “Processore” a pagina 156).
- 5 Rimuovere i moduli di memoria (vedere “Rimozione della memoria” a pagina 113) e annotare quale modulo di memoria viene rimosso da ogni socket di memoria in modo da poterli reinstallare nella stessa posizione una volta riposizionata la scheda.
- 6 Scollegare tutti i cavi dalla scheda di sistema. annotare il modo in cui tutti i cavi sono instradati in modo da poterli riposizionare correttamente quando si installa la nuova scheda di sistema.
- 7 Rimuovere le otto viti dalla scheda di sistema.
- 8 Sollevare la scheda di sistema ed estrarla.

Viti della scheda di sistema

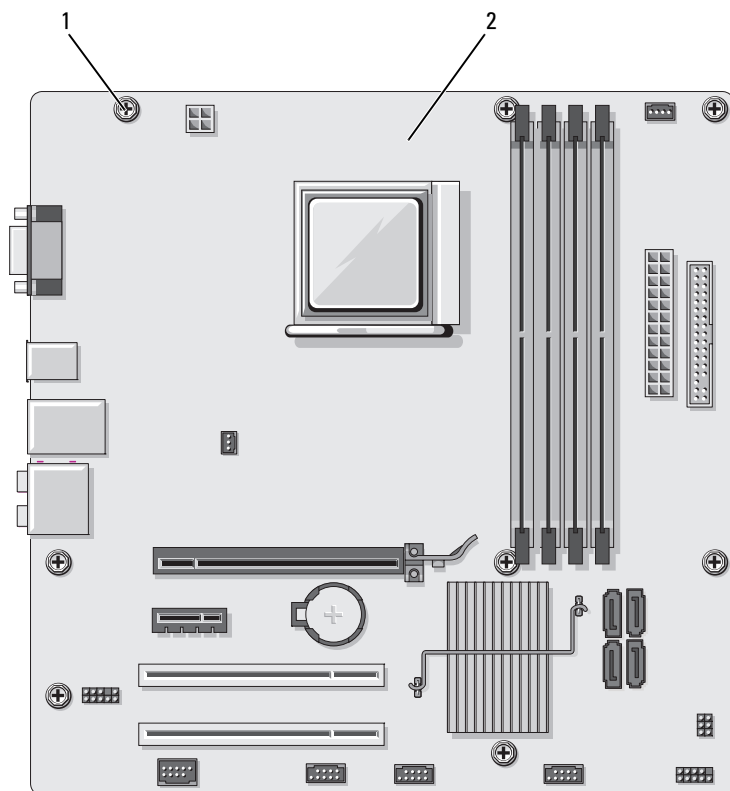

1 Viti (8)

2 Scheda di sistema

- 9 Posizionare la scheda di sistema appena rimossa accanto alla scheda di sistema sostitutiva per confrontarle e verificare che siano identiche.

Installazione della scheda di sistema

- 1 Allineare delicatamente la scheda nel telaio e farla scorrere verso il retro del computer.
- 2 Utilizzando le otto viti, fissare la scheda di sistema al telaio.
- 3 Riposizionare i cavi che sono stati rimossi dalla scheda di sistema.
- 4 Riposizionare il processore e il gruppo dissipatore di calore (vedere “Installazione del processore” a pagina 159).



AVVISO: assicurarsi che il dissipatore di calore sia inserito correttamente e saldamente.

- 5 Riposizionare i moduli di memoria nei socket di memoria nelle stesse posizioni da cui sono stati rimossi (vedere “Installazione della memoria” a pagina 111).
- 6 Riposizionare tutte le eventuali schede aggiuntive sulla scheda di sistema.
- 7 Riposizionare il coperchio del computer (vedere “Riposizionamento del coperchio del computer” a pagina 176).
- 8 Collegare il computer e le periferiche a una presa elettrica e accenderli.
- 9 Verificare il corretto funzionamento del computer eseguendo il programma Dell Diagnostics (vedere “Dell Diagnostics” a pagina 81).

Riposizionamento del coperchio del computer



ATTENZIONE: prima di eseguire le procedure descritte in questa sezione, seguire le istruzioni di sicurezza riportate nella *Guida alle informazioni sul prodotto*.

- 1 Accertarsi che tutti i cavi siano collegati e ripiegarli in modo che non siano d'intralcio.
- 2 Accertarsi di non lasciare attrezzi o altri oggetti all'interno del computer.
- 3 Allineare le linguette presenti sulla parte inferiore del coperchio del computer agli slot situati sul bordo del computer.
- 4 Premere sul coperchio del computer e farlo scorrere verso la parte anteriore del computer fino a udire uno scatto o fino a quando si è certi che il coperchio sia installato in modo sicuro.
- 5 Assicurarsi che il coperchio sia inserito correttamente.

- 6 Riposizionare e stringere le due viti di fissaggio del coperchio del computer utilizzando un cacciavite piatto.

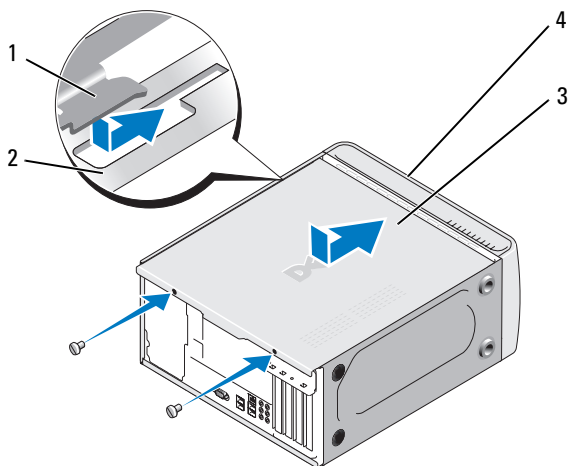

- 1 Linguetta del coperchio del computer 2 Slot
3 Coperchio del computer 4 Parte anteriore del computer

- 7 Rimettere il computer in posizione verticale.

- ➡ **AVVISO:** per connettere un cavo di rete, prima inserire il cavo nella periferica di rete, poi collegarlo al computer.
- ➡ **AVVISO:** assicurarsi che nessuna delle prese di aerazione del sistema sia bloccata.

Appendice

Specifiche

Processore

Tipo di processore	Processore AMD™ Athlon™ 64 X2 dual-core Processore AMD Athlon 64 Processore AMD Sempron™
Memoria cache di secondo livello (L2)	Fino a 2 MB per il processore AMD Athlon 64 X2 dual-core Fino a 512 KB per il processore Athlon 64 Fino a 256 KB per i processori Sempron

Memoria

Tipo	SDRAM DDR2 a 667 e 800 MHz
Connettori della memoria	Quattro
Capacità della memoria	512 MB o 1 GB
Memoria minima	512 MB
Memoria massima	4 GB

Informazioni sul computer

Chipset	Nvidia® MCP 61
Supporto RAID	RAID 1 (mirroring)
Canali DMA	Sette
Livelli di interrupt	24
Chip del BIOS (NVRAM)	4 MB
NIC	Interfaccia di rete integrata che supporta comunicazioni a 10/100 Mbps

Video	
Tipo	Scheda video integrata Nvidia (DirectX 9.0 Shader Model 3.0 Graphics Processing Unit) o scheda grafica PCI Express x16 opzionale
Audio	
Tipo	Realtec ALC888 (Audio 7.1 canali)
Bus di espansione	
Tipo di bus	PCI 2.3 PCI Express 1.0A SATA 1.0 e 2.0 USB 2.0
Velocità del bus	PCI: 133 MB/s PCI Express: Velocità bidirezionale slot x1 - 500 MB/s Velocità bidirezionale slot x16 - 8 GB/s SATA: 1,5 Gbps e 3 Gbps USB: alta velocità 480 Mbps, velocità piena 12 Mbps, velocità ridotta 1,2 Mbps
PCI	
Connettori	Due
Dimensione del connettore	124 piedini
Larghezza dati del connettore (massima)	32 bit
PCI Express	
Connettore	Un connettore x1
Dimensione del connettore	36 piedini
Larghezza dati del connettore (massima)	1 canale PCI Express

Bus di espansione (continuazione)

PCI Express

Connettore	Un connettore x16
Dimensione del connettore	164 piedini
Larghezza dati del connettore (massima)	16 canali PCI Express

Unità

Accessibili esternamente:

Alloggiamenti	Un alloggiamento per unità da 3,5 pollici (FlexBay) Due alloggiamenti per unità da 5,25 pollici
Periferiche disponibili	Unità ATA seriali (4), unità disco floppy, periferiche di memoria USB, unità CD o DVD e lettore di schede flash
Accessibili internamente:	Due alloggiamenti per dischi rigidi ATA seriali dello spessore di 2,5 cm

Connettori

Connettori esterni:

Video	Connettore a 15 fori
Adattatore di rete	Connettore RJ-45
USB	Quattro connettori compatibili USB 2.0 sul pannello anteriore e quattro sul pannello posteriore
Audio	Sei connettori per supporto 7.1

Connettori sulla scheda di sistema:

ATA seriale	quattro connettori a 7 piedini
Dispositivo USB interno	Un connettore a 10 piedini (supporta due porte USB)
Unità disco floppy	Un connettore a 34 piedini
Ventola del processore	Un connettore a 4 piedini
Ventola del telaio	Un connettore a 3 piedini
PCI 2.3	Due connettori a 124 piedini

Connettori (continuazione)

PCI Express x1	Un connettore a 36 piedini
PCI Express x16	Un connettore a 164 piedini
Controllo del pannello anteriore	Un connettore a 10 piedini
USB del pannello anteriore	Due connettori a 10 piedini
Basetta HDA audio del pannello anteriore	Un connettore a 10 piedini
Processore	Un connettore a 940 piedini
Memoria	quattro connettori a 240 piedini
Alimentazione a 12 V	Un connettore a 4 piedini
Power	Un connettore a 24 piedini

Controlli e indicatori

Parte anteriore del computer:

Pulsante di accensione	Pulsante
Indicatore di alimentazione	Indicatore blu: lampeggiante in stato di sospensione, acceso stabilmente in stato di accensione Indicatore ambra: lampeggiante in caso di un problema della scheda di sistema. La presenza della luce ambra fissa quando il sistema non si avvia indica che la scheda di sistema non riesce ad avviare l'inizializzazione. Può trattarsi di un problema della scheda di sistema o dell'alimentatore (vedere "Problemi di alimentazione" a pagina 66).
Indicatore di attività dell'unità	Indicatore blu: se lampeggiante indica che il computer sta leggendo o scrivendo dati sul disco rigido SATA, sul cd, sul DVD o sull'unità HDD.

Controlli e indicatori *(continuazione)*

Parte posteriore del computer:

Indicatore di integrità del collegamento (su adattatore di rete integrato)	Indicatore verde: è presente una connessione funzionante tra una rete e il computer. Spento: il computer non rileva una connessione fisica alla rete.
Indicatore di attività di rete (sull'adattatore di rete integrato)	Indicatore giallo lampeggiante

Alimentazione

Alimentatore c.c.:

Wattaggio	300 W
Dissipazione massima di calore	162 W N.B.: la dissipazione del calore viene calcolata in base alla potenza dell'alimentatore.
Tensione (vedere le istruzioni di sicurezza contenute nella <i>Guida alle informazioni sul prodotto</i> per informazioni importanti sull'impostazione della tensione)	115/230 V c.a., 50/60 Hz, 7/4 A
Pila pulsante	Pila pulsante al litio CR2032 da 3 V

Dimensioni

Altezza	36,2 cm
Larghezza	17,0 cm
Lunghezza	43,5 cm
Peso	12,7 kg

Ambiente

Temperatura:

Funzionamento	Da 10° a 35 °C
Stoccaggio	Da -40° a 65 °C (da -40° a 149 °F)

Umidità relativa Dal 20 % al 80 % (senza condensa)

Vibrazione massima:

Funzionamento	Da 5 a 350 Hz a 0,0002 G ² /Hz
Stoccaggio	Da 5 a 500 Hz a 0,001 a 0,01 G ² /Hz

Urto massimo:

Funzionamento	40 G +/- 5 % con durata impulso pari a 2 msec +/- 10 % (equivalente a 51 cm/sec)
Stoccaggio	105 G +/- 5 % con durata dell'impulso di 2 msec +/- 10 % (equivalente a 127 cm/sec)

Altitudine:

Funzionamento	Da -15,2 a 3.048 m
Stoccaggio	Da -15,2 a 10.668 m

Programma di installazione di sistema

Introduzione

Utilizzare il programma di configurazione del sistema per effettuare le seguenti operazioni:

- Modifica delle informazioni di configurazione del sistema dopo l'aggiunta, la modifica o la rimozione di un componente hardware
- Impostazione o modifica delle opzioni selezionabili dall'utente, ad esempio la password utente
- Verifica della quantità corrente di memoria o impostazione del tipo di disco rigido installato.

Prima di utilizzare il programma di installazione di sistema, si consiglia di annotarne le impostazioni correnti per riferimento futuro.



AVVISO: la modifica delle suddette impostazioni è consentita solo agli utenti esperti. Alcune modifiche possono compromettere il corretto funzionamento del computer.

Accesso al programma di configurazione del sistema

- 1 Accendere (o riavviare) il computer.
- 2 Quando viene visualizzato il logo blu DELL™, è necessario aspettare la richiesta di premere F2.
- 3 Appena viene visualizzata la richiesta, premere <F2> immediatamente.



N.B.: mediante il tasto F2 viene inizializzata la tastiera. La richiesta può apparire molto velocemente: è necessario quindi prestare attenzione e premere <F2> immediatamente. Se si preme <F2> prima della richiesta, l'operazione non viene eseguita.

- 4 Se si attende troppo a lungo e viene visualizzato il logo del sistema operativo, attendere la visualizzazione del desktop di Microsoft® Windows®. Arrestare quindi il sistema (vedere “Spegnimento del computer” a pagina 98) e riprovare.

Schermata del programma di configurazione del sistema

La schermata del programma di installazione di sistema visualizza le informazioni di configurazione correnti o modificabili per il computer raggruppate in quattro aree: il menu nella parte superiore, la finestra principale, il campo Item Help (Guida contestuale) sulla destra e le funzioni dei tasti nella parte inferiore.

Elenco delle opzioni: questo campo è visualizzato nella parte superiore della schermata del programma di configurazione del sistema. Le opzioni selezionabili contengono le funzioni per la configurazione del computer, tra cui quelle per l'hardware installato, il risparmio energetico e la sicurezza.

Campo dell'opzione: questo campo contiene informazioni relative a ogni opzione e consente di visualizzare e modificare le impostazioni correnti. Per evidenziare un'opzione, utilizzare i tasti freccia DESTRA e SINISTRA. Premere <Invio> per attivare la selezione.

Campo Help: fornisce le informazioni sensibili al contesto relative alle opzioni selezionate.

Funzioni dei tasti: questo campo viene visualizzato sotto il campo dell'opzione ed elenca i tasti e le relative funzioni all'interno del campo attivo del programma di configurazione del sistema.

Opzioni del programma di installazione di sistema



N.B.: a seconda del computer e delle periferiche installate, le opzioni e le impostazioni elencate in questa sezione potrebbero non essere disponibili o non essere visualizzate esattamente come indicato.

Main

System Date	Visualizza la data di sistema.
System Time	Visualizza l'ora di sistema.
Floppy A	Visualizza l'unità correntemente installata.
HDD SMART capability (Impostazione predef.: Disabled)	Questa impostazione determina se gli errori delle unità integrate vengono o meno riportate durante l'avvio del sistema.
System Info	Visualizza le opzioni BIOS Info e Service Tag .
Memory Info	Visualizza la quantità di memoria installata, la velocità di memoria, la modalità del canale e il tipo di memoria installata.

Advanced

CPU Type	Visualizza il tipo di processore installato.
CPU Speed	Visualizza la velocità della CPU.
Cache RAM	Visualizza la quantità di memoria RAM cache disponibile.
Frame Buffer	Visualizza la quantità di frame buffer disponibile.
Advanced Chipset Features	Visualizza le dimensioni della memoria video.

Integrated peripherals	Visualizza le informazioni relative alla configurazione delle periferiche, quali Serial ATA , HD Audio , Onboard nVidia LAN e Onboard LAN boot ROM .
PnP/PCI Configurations	Visualizza le informazioni relative alle configurazioni PnP/PCI come Init Display First .
CPU Configurations	Visualizza le informazioni relative alle funzioni della CPU, come AMD Live , AMD Cool n Quiet Function e AMD Virtualization .
USB Configurations	Visualizza se il controller USB è attivato o disattivato.
Power	
Power Management Setup	Visualizza le opzioni di gestione del risparmio energia, quali ACPI Suspend Type , Remote Wake Up , Wake Up by Ring , Auto Power On , Auto Power On Date , Auto Power On Time e AC Recovery .
BOOT	
Boot Device Property	Visualizza la proprietà di tutte le unità di avvio presenti sul sistema. Include le opzioni per l'impostazione della priorità di avvio da disco rigido (Hard Disk Boot Priority), della priorità di avvio da CD ROM (CD ROM Boot Priority), delle configurazioni delle impostazioni di avvio (Boot Setting Configurations) e della sicurezza (Security).
Exit	
Exit options	Fornisce le opzioni per salvare e chiudere il programma di configurazione del sistema (Save & Exit Setup), per uscire senza salvare le modifiche (Exit Without Saving) per caricare i valori predefiniti (Load Defaults) o per eliminare le modifiche apportate (Discard Changes).

Boot Sequence

Questa funzione consente di modificare la proprietà di avvio dalle periferiche.

Impostazioni dell'opzione

- **Bootable Hard Drive** (Disco rigido avviabile): viene effettuato un tentativo di avvio del computer dal disco rigido.
- **Onboard Floppy Drive** (Unità disco floppy integrata): viene effettuato un tentativo di avvio del computer dall'unità disco floppy.
- **Onboard CD-ROM Drive** (Unità CD-ROM integrata): viene effettuato un tentativo di avvio del computer dall'unità CD.
- **Integrated NIC** (Controller di interfaccia di rete integrato): il computer tenta l'avvio dal controller di interfaccia di rete integrato.

Modifica della sequenza di avvio per l'avvio corrente

Utilizzare questa funzionalità per riavviare il computer da una periferica USB, quale un'unità disco floppy, una chiave di memoria o un'unità CD-RW.

- 1 Se si esegue l'avvio da una periferica USB, collegare la periferica USB a un connettore USB.
- 2 Accendere (o riavviare) il computer.
- 3 Quando viene visualizzato **F2 = Setup**, **F12 = Boot Menu** nell'angolo superiore destro della finestra, premere <F12>.

Se si attende troppo a lungo e sullo schermo appare il logo del sistema operativo, attendere la visualizzazione del desktop di Microsoft Windows, quindi arrestare il sistema (vedere "Spegnimento del computer" a pagina 98) e riprovare.

- 4 Viene visualizzata la schermata **Boot Menu** (Menu avvio), contenente un elenco delle periferiche di avvio disponibili.
- 5 Utilizzare i tasti freccia per selezionare la periferica appropriata (solo per l'avvio corrente).



N.B.: per eseguire l'avvio da una periferica USB, è necessario che tale periferica sia avviabile. Per determinare tale condizione, consultare la documentazione fornita con la periferica.

Modifica della sequenza di avvio per gli avvisi successivi

- 1 Accedere al programma di configurazione del sistema (vedere “Accesso al programma di configurazione del sistema” a pagina 185).
- 2 Per evidenziare la scheda Boot, utilizzare i tasti freccia SINISTRA e DESTRA.
- 3 Utilizzare i tasti freccia SU e GIÙ per evidenziare la proprietà di avvio desiderata, quindi premere <Invio>.
- 4 Utilizzare i tasti freccia SU e GIÙ per evidenziare la voce da modificare, quindi premere <Invio>.
- 5 Utilizzare i tasti freccia SU e GIÙ per selezionare la periferica di avvio da modificare, quindi premere <Invio>.
- 6 Premere <F10> e successivamente <Invio> per uscire dal programma di configurazione del sistema e riprendere il processo di avvio.

Reimpostazione delle password dimenticate

ATTENZIONE: prima di eseguire le procedure descritte in questa sezione, seguire le istruzioni di sicurezza riportate nella *Guida alle informazioni sul prodotto*.

- 1 Seguire le procedure descritte in “Operazioni preliminari” a pagina 97.

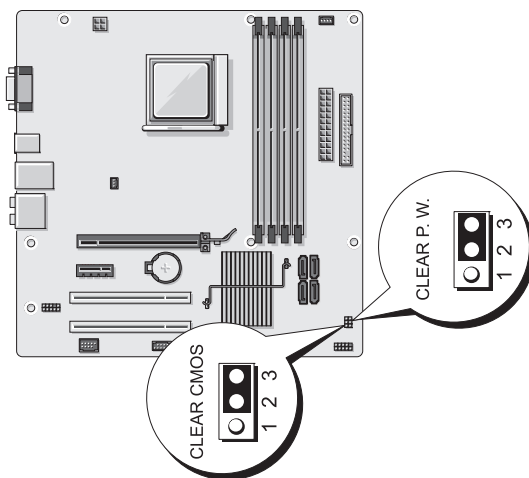

- 2 Rimuovere il coperchio del computer (vedere “Rimozione del coperchio del computer” a pagina 100).
 - 3 Individuare il connettore password a 3 piedini (CLEAR PW.) sulla scheda di sistema e rimuovere il connettore del ponticello a 2 piedini dai piedini 2 e 3 e fissarlo ai piedini 1 e 2 attenendo circa cinque secondi per azzerare la password.
 - 4 Rimuovere il connettore del ponticello a 2 piedini dai piedini 1 e 2 e riposizionarlo sui piedini 2 e 3 per attivare la funzionalità della password.
 - 5 Riposizionare il coperchio del computer (vedere “Riposizionamento del coperchio del computer” a pagina 176).
-  **AVVISO:** per connettere un cavo di rete, prima inserire il cavo nella periferica di rete, poi collegarlo al computer.
- 6 Collegare il computer e le periferiche alle prese elettriche e accenderli.

Azzeramento delle impostazioni del CMOS

 **ATTENZIONE:** prima di eseguire le procedure descritte in questa sezione, seguire le istruzioni di sicurezza riportate nella *Guida alle informazioni sul prodotto*.

- 1 Seguire le procedure descritte in “Operazioni preliminari” a pagina 97.
 **N.B.:** per azzerare le impostazioni del CMOS, il computer deve essere scollegato dalla presa elettrica.
- 2 Rimuovere il coperchio del computer (vedere “Rimozione del coperchio del computer” a pagina 100).
- 3 Azzerare le impostazioni del CMOS correnti.
 - a Individuare il ponticello CMOS (CLEAR CMOS) a 3 piedini sulla scheda di sistema (vedere “Componenti della scheda di sistema” a pagina 103).
 - b Rimuovere il connettore del ponticello dai piedini 2 e 3 del ponticello CMOS (CLEAR CMOS).
 - c Collegare il connettore del ponticello ai piedini 1 e 2 del ponticello CMOS (CLEAR CMOS) e attendere circa cinque secondi.
 - d Rimuovere il connettore del ponticello e riposizionarlo sui piedini 2 e 3 del ponticello CMOS (CLEAR CMOS).

- 4 Riposizionare il coperchio del computer (vedere “Riposizionamento del coperchio del computer” a pagina 176).
- ➔ **AVVISO:** per collegare un cavo di rete, inserirlo prima nella periferica o porta di rete, quindi collegarlo al computer.
- 5 Collegare il computer e le periferiche alle prese elettriche e accenderli.

Aggiornamento del BIOS flash

Talvolta può essere necessario aggiornare il BIOS flash, ad esempio quando è disponibile un aggiornamento ufficiale o quando si sostituisce la scheda di sistema.

- 1 Accendere il computer.
- 2 Individuare il file di aggiornamento del BIOS per il computer in uso nel sito Web del supporto tecnico di Dell all'indirizzo support.dell.com.
- 3 Fare clic su **Download Now** (Scarica adesso) per scaricare il file.
- 4 Se viene visualizzata la finestra **Export Compliance Disclaimer**, fare clic su **Yes, I Accept this Agreement** (Sì, accetto l'accordo).
Viene visualizzata la finestra **File Download** (Scaricamento file).
- 5 Fare clic su **Save this program to disk** (Salva il programma su disco), quindi fare clic su **OK**.
Viene visualizzata la finestra **Save In** (Salva in).
- 6 Fare clic sulla freccia rivolta verso il basso per visualizzare il menu **Save In**, selezionare **Desktop** e fare clic su **Save** (Salva).
Il file viene scaricato sul desktop.
- 7 Viene visualizzata la finestra **Download Complete** (Scaricamento completato).
L'icona del file viene visualizzata sul desktop e ha come titolo il nome del file di aggiornamento del BIOS scaricato.
- 8 Fare doppio clic sull'icona del file sul desktop e seguire le istruzioni visualizzate sullo schermo.

Pulizia del computer

 **ATTENZIONE:** prima di eseguire le procedure descritte in questa sezione, seguire le istruzioni di sicurezza riportate nella *Guida alle informazioni sul prodotto*.

Computer, tastiera e monitor

 **ATTENZIONE:** prima di eseguire la pulizia del computer, scollegarlo dalla presa elettrica. Pulire il computer utilizzando un panno morbido inumidito con acqua. Non utilizzare detergenti spray o liquidi che potrebbero contenere sostanze infiammabili.

- Utilizzare l'aspirapolvere con un accessorio a spazzola per rimuovere delicatamente la polvere da interstizi e cavità nel computer e tra i tasti sulla tastiera.

 **AVVISO:** non pulire lo schermo del monitor con soluzioni a base di sapone o di alcol, per non danneggiare il rivestimento antiabbagliante.

- Per pulire lo schermo del monitor, inumidire con acqua un panno morbido e pulito. Se possibile, utilizzare apposite salviette per la pulizia dello schermo o una soluzione adatta al rivestimento antiabbagliante del monitor.
- Pulire la tastiera, il computer e le parti in plastica del monitor con un panno morbido inumidito con una soluzione composta da tre parti d'acqua e una di detergente liquido per i piatti.

 **AVVISO:** non imbeverare il panno e non lasciare gocciolare il liquido all'interno del computer o della tastiera.

Mouse

Se il cursore sullo schermo si muove a scatti o in modo irregolare, pulire il mouse. Per pulire un mouse non ottico, seguire la procedura descritta.

- 1 Rimuovere l'anello di fermo sotto il mouse girandolo in senso antiorario, quindi rimuovere la sfera.
- 2 Pulire la sfera con un panno pulito e privo di lanugine.
- 3 Soffiare delicatamente nell'incavo della sfera per rimuovere polvere e lanugine.

- 4 Se necessario, pulire i rulli all'interno dell'incavo della sfera usando un tamponcino di cotone leggermente inumidito con alcol isopropilico.
- 5 Se i rulli non sono allineati, ricentrarli nei relativi canali. Accertarsi inoltre che sui rulli non sia rimasta lanugine.
- 6 Inserire la sfera nella relativa sede, riposizionare l'anello di fermo, quindi ruotare l'anello in senso orario fino a farlo scattare in posizione.

Unità disco floppy

➡ **AVVISO:** non tentare di pulire le testine dell'unità con un tampone, per evitare che le testine vengano involontariamente disallineate, rendendo così l'unità inutilizzabile.

Pulire l'unità disco floppy con uno degli appositi kit disponibili in commercio. Tali kit contengono dischi floppy pretrattati per rimuovere gli eventuali elementi estranei che si accumulano durante il normale funzionamento.

CD e DVD

➡ **AVVISO:** utilizzare sempre aria compressa per pulire le lenti dell'unità CD o DVD, attenendosi alle istruzioni d'uso fornite con il dispositivo utilizzato. Non toccare mai le lenti dell'unità.

Se si notano problemi di qualità di riproduzione del CD o DVD, ad esempio una riproduzione a scatti, provare a pulire il disco.

- 1 Tenere il disco per il bordo esterno. Si può toccare anche il bordo interno del foro centrale.

➡ **AVVISO:** per non danneggiare la superficie, evitare movimenti circolari quando si pulisce il disco.

- 2 Utilizzando un panno morbido e privo di lanugine, pulire delicatamente la superficie inferiore del disco (il lato privo di etichetta) spostandosi in linea retta dal centro del disco verso il bordo esterno.

Per rimuovere lo sporco più ostinato, provare a utilizzare acqua o una soluzione diluita di acqua e detergente delicato. Esistono inoltre in commercio prodotti specifici per la pulizia dei dischi che garantiscono protezione contro polvere, impronte e graffi. Tali prodotti possono essere utilizzati senza problemi anche per la pulizia di DVD.

Politica di supporto tecnico di Dell (limitatamente agli Stati Uniti)

Il supporto fornito da un tecnico richiede la cooperazione e la partecipazione dell'utente durante il processo di risoluzione dei problemi. Tale servizio comprende il ripristino della configurazione predefinita originale Dell del sistema operativo, dei programmi e dei driver hardware, nonché la verifica del corretto funzionamento del computer e di tutto l'hardware installato da Dell. Oltre al supporto tecnico fornito da un tecnico, è disponibile anche il supporto tecnico online all'indirizzo support.dell.com. Ulteriori opzioni di supporto tecnico potrebbero essere disponibili a pagamento.

Dell fornisce supporto tecnico limitato per i computer e per qualsiasi software e periferica indicati come “Dell-installed” (installati da Dell)¹. Il supporto per software e periferiche di terze parti è fornito dal produttore di origine, inclusi i prodotti acquistati e/o installati tramite Dell Software and Peripherals, Readyware e Custom Factory Integration².

- ¹ I servizi di riparazione sono forniti ai sensi dei termini e delle condizioni della garanzia limitata e di qualsiasi contratto di assistenza opzionale acquistato con il computer.
- ² Tutti i componenti standard di Dell inclusi in un progetto Custom Factory Integration (CFI) sono coperti dalla garanzia standard limitata di Dell per il computer. Tuttavia, Dell fornisce un programma di sostituzione delle parti che copre componenti hardware non standard di terze parti integrati tramite un progetto CFI.

Definizione di periferiche e software “installati da Dell”

Il software installato da Dell include il sistema operativo e alcuni programmi che vengono installati sul computer durante il processo di produzione (Microsoft® Office, Norton Antivirus, ecc.).

Le periferiche installate da Dell includono qualsiasi scheda interna di espansione o alloggiamento dei moduli con marchio Dell o accessori PC Card. Inoltre, è incluso qualsiasi prodotto con marchio Dell quali monitor, tastiere, mouse, altoparlanti, microfoni per modem telefonici, docking station/replicatori di porta, prodotti di rete e tutti i relativi cavi.

Definizione di periferiche e software “di terze parti”

Le periferiche e il software “di terze parti” includono qualsiasi periferica, accessorio o programma venduto da Dell ma non con il marchio Dell (stampanti, scanner, fotocamere, giochi, ecc.). Il supporto per tutte le periferiche e il software di terze parti è fornito dal produttore di origine del prodotto.

Informativa FCC (limitatamente agli Stati Uniti)

FCC Classe B

La presente apparecchiatura genera, usa e può irradiare energia in frequenza radio e, se non installata e utilizzata in conformità alle istruzioni del fabbricante, può causare interferenze con le comunicazioni radio e televisive. La presente apparecchiatura è stata collaudata e dichiarata conforme ai limiti imposti ai dispositivi digitali di Classe B, ai sensi della Parte 15 delle normative della Federal Communications Commission (FCC).

Questo dispositivo è conforme ai sensi della Parte 15 delle normative della FCC. Il funzionamento è soggetto alle due condizioni riportate di seguito.

- 1 Questo dispositivo non genera interferenze dannose.
- 2 Questo dispositivo non scherma le interferenze provenienti dall'esterno, comprese le interferenze che potrebbero comprometterne il funzionamento.



AVVISO: le normative FCC stabiliscono che eventuali modifiche o variazioni non espressamente approvate da Dell Inc. potrebbero annullare il diritto dell'utente a utilizzare l'apparecchiatura.

Tali limiti sono stabiliti per fornire una protezione adeguata contro le interferenze dannose in un'area residenziale. Non esiste tuttavia alcuna garanzia che tali interferenze non si verifichino in una particolare situazione. Qualora la presente apparecchiatura provocasse interferenze dannose con segnali radiofonici o televisivi, verificabili accendendo e spegnendo l'apparecchio stesso, si consiglia di cercare di rimediare all'inconveniente mediante una o più delle seguenti misure:

- Cambiare l'orientamento dell'antenna di ricezione
- Cambiare l'orientamento del sistema rispetto al ricevitore
- Allontanare il sistema dal ricevitore
- Collegare il sistema a una presa elettrica diversa affinché il sistema e il ricevitore si trovino in circuiti diversi

Se necessario, rivolgersi a un rappresentante di Dell Inc. o a un radiotecnico esperto per ulteriori suggerimenti.

Le seguenti informazioni riguardano l'apparecchiatura o le apparecchiature trattate in questo documento in conformità alle normative FCC:

Nome del prodotto:	Dell™ Inspiron™ 531
Numero di modello:	DCMA
Nome del fabbricante:	Dell Inc. Worldwide Regulatory Compliance & Environmental Affairs One Dell Way Round Rock, TX 78682 USA 512-338-4400



N.B.: per ulteriori informazioni sulle normative, consultare la *Guida alle informazioni sul prodotto*.

Assistenza

Come ottenere assistenza

 **ATTENZIONE:** se è necessario rimuovere il coperchio del computer, scollegare prima i cavi di alimentazione del computer e del modem dalle prese elettriche.

In caso di problemi con il computer, attenersi alla procedura seguente per diagnosticarli e risolverli:

- 1 Vedere “Strumenti per la risoluzione dei problemi” a pagina 75 per informazioni e procedure relative al problema.
- 2 Vedere “Dell Diagnostics” a pagina 81 per sapere come eseguire Dell Diagnostics.
- 3 Compilare l’“Elenco di verifica della diagnostica” a pagina 203.
- 4 Utilizzare la gamma completa di servizi in linea disponibili sul sito Web del supporto tecnico di Dell (support.dell.com) per ottenere assistenza relativamente alle procedure di installazione e risoluzione dei problemi. Vedere “Servizi in linea” a pagina 199 per un elenco più esteso dei servizi di supporto Dell online.
- 5 Se il problema non è stato risolto seguendo le indicazioni riportate, vedere “Come contattare Dell” a pagina 204.

 **N.B.:** telefonare al supporto tecnico da una postazione vicina o davanti al computer in modo da poter eseguire le procedure necessarie fornite dal personale addetto.

 **N.B.:** il sistema di codici di servizio espresso di Dell potrebbe non essere disponibile in tutti i paesi.

Quando il servizio di assistenza telefonica automatizzato lo richiede, inserire il codice di servizio espresso per inoltrare la chiamata al personale del supporto preposto. Se il codice di servizio espresso non è disponibile, aprire la cartella **Dell Accessories** (accessori di Dell), fare doppio clic sull'icona **Express Service Code** (codice di servizio espresso) e seguire le istruzioni.

Per istruzioni sull'utilizzo del supporto Dell, vedere “Supporto tecnico e servizio clienti” a pagina 199.

 **N.B.:** alcuni dei servizi descritti non sono disponibili in paesi al di fuori degli Stati Uniti. Per informazioni sulla disponibilità di tali servizi contattare il rappresentante Dell locale.

Supporto tecnico e servizio clienti

Il servizio di supporto tecnico Dell è disponibile per rispondere a tutte le domande relative all'hardware Dell™. Il personale di supporto si serve di strumenti di diagnostica computerizzata per poter fornire risposte accurate e veloci.

Per contattare il supporto tecnico Dell, vedere “Prima di contattare Dell” a pagina 202 e consultare le informazioni di contatto per il proprio paese all'indirizzo support.dell.com.

DellConnect

DellConnect è un semplice strumento online che consente a un associato del servizio di supporto Dell di accedere al computer di un cliente attraverso una connessione a banda larga, diagnosticare il problema e risolverlo, il tutto con la supervisione dell'utente stesso. Per ulteriori informazioni, visitare il sito support.dell.com e fare clic su DellConnect.

Servizi in linea

I seguenti siti Web forniscono informazioni sui prodotti e servizi Dell:

www.dell.com

www.dell.com/ap/ (limitatamente ai paesi asiatici o dell'area del Pacifico)

www.dell.com/jp/ (limitatamente al Giappone)

www.euro.dell.com (limitatamente all'Europa)

www.dell.com/la/ (limitatamente ai paesi dell'America Latina e dei Caraibi)

www.dell.ca (limitatamente al Canada)

È possibile accedere al supporto tecnico Dell attraverso i seguenti siti Web e indirizzi di posta elettronica:

- Siti Web del supporto tecnico Dell
 - support.dell.com**
 - support.jp.dell.com** (limitatamente al Giappone)
 - support.euro.dell.com** (limitatamente all'Europa)
- Indirizzi di posta elettronica del supporto tecnico
 - mobile_support@us.dell.com
 - support@us.dell.com
 - la-techsupport@dell.com (limitatamente ai paesi dell'America Latina e dei Caraibi)
 - apsupport@dell.com (limitatamente ai paesi asiatici o dell'area del Pacifico)
- Indirizzi di posta elettronica del settore Marketing e vendite Dell
 - apmarketing@dell.com (limitatamente ai paesi asiatici o dell'area del Pacifico)
 - sales_canada@dell.com (limitatamente al Canada)
- Protocollo di trasferimento dei file (FTP) anonimo
 - ftp.dell.com**
 - Collegarsi come utente: `anonymous` e utilizzare il proprio indirizzo di posta elettronica come password.

Servizio AutoTech

Il servizio di supporto automatizzato AutoTech messo a disposizione da Dell fornisce risposte alle domande più frequenti poste dai clienti sui sistemi portatili e sui computer desktop.

Quando si contatta il servizio AutoTech verrà richiesto di selezionare l'argomento relativo alla domanda usando i tasti del telefono a multifrequenza. Per ottenere il numero di telefono da chiamare, consultare "Come contattare Dell" a pagina 204.

Sistema automatizzato di controllo dello stato dell'ordine

Per controllare lo stato di un prodotto Dell ordinato, accedere al sito Web support.dell.com o telefonare al servizio automatizzato di controllo dello stato dell'ordine. Una voce registrata richiederà le informazioni necessarie per identificare l'ordine e fornirà le informazioni relative. Per ottenere il numero di telefono da chiamare, consultare “Come contattare Dell” a pagina 204.

Problemi relativi a un ordine

In caso di problemi relativi a un ordine, quali parti mancanti, parti non corrette o fatturazione imprecisa, contattare il servizio di assistenza clienti Dell. Prima di chiamare, assicurarsi di avere a disposizione la fattura o la distinta di spedizione. Per ottenere il numero di telefono da chiamare, consultare “Come contattare Dell” a pagina 204.

Informazioni sul prodotto

Per ottenere informazioni su altri prodotti forniti da Dell o inoltrare un ordine d'acquisto, visitare il sito Web di Dell all'indirizzo www.dell.com. Per ottenere il numero di telefono da chiamare per parlare con uno specialista del reparto vendite per il proprio paese, vedere “Come contattare Dell” a pagina 204.

Restituzione di prodotti per riparazione o rimborso durante il periodo di garanzia

Preparare gli oggetti da restituire, per riparazione o rimborso, seguendo la procedura descritta.

- 1** Contattare Dell per ottenere il numero di autorizzazione di ritorno materiali (RMA) che dovrà essere riportato in modo ben visibile sulla parte esterna dell'imballo.

Per ottenere il numero di telefono da chiamare, consultare “Come contattare Dell” a pagina 204.

- 2** Allegare una copia della fattura e una lettera in cui si riportano i motivi della restituzione.

- 3 Allegare una copia dell'Elenco di verifica della diagnostica (vedere "Elenco di verifica della diagnostica" a pagina 203) in cui vengono indicate le prove effettuate e i messaggi di errori riportati da Dell Diagnostics (vedere "Dell Diagnostics" a pagina 81).
- 4 Se l'oggetto viene restituito per ottenere un rimborso, allegare tutti gli accessori che appartengono a tale prodotto (cavi di alimentazione, dischi floppy del software, documentazione, ecc.).
- 5 Imballare il prodotto da restituire nella confezione originale o in una equivalente.

Le spese di spedizione sono a carico del cliente. Il cliente dovrà inoltre provvedere personalmente ad assicurare il prodotto restituito e si assume ogni responsabilità in caso di smarrimento durante la spedizione.

Non verranno accettati pacchi contrassegno.

Gli oggetti restituiti che non soddisfino tutti i precedenti requisiti saranno rifiutati dall'ufficio ricezione merci di Dell e rispediti al mittente.

Prima di contattare Dell



N.B.: prima di chiamare, assicurarsi di avere a disposizione il codice di servizio espresso, che consente al servizio di assistenza telefonica automatizzato di Dell di smistare la chiamata in modo più efficiente. È possibile che venga richiesto il numero di servizio (presente sul retro o il fondo del computer).

Ricordarsi di completare l'Elenco di verifica della diagnostica (vedere "Elenco di verifica della diagnostica" a pagina 203). Se possibile, prima di contattare Dell per richiedere assistenza, avviare il sistema e utilizzare un telefono vicino al computer. Potrebbe venire richiesto di digitare alcuni comandi da tastiera, riferire informazioni dettagliate durante le operazioni o tentare di seguire procedure per la risoluzione del problema la cui esecuzione è possibile solo sul computer stesso. Accertarsi che la documentazione del computer sia disponibile.



ATTENZIONE: prima di effettuare interventi sul computer, seguire le istruzioni di sicurezza nella *Guida alle informazioni sul prodotto*.

Elenco di verifica della diagnostica

Nome:

Data:

Indirizzo:

Numero di telefono:

Numero di servizio (codice a barre situato sul retro o sul fondo del computer):

Codice di servizio espresso:

Numero di autorizzazione di ritorno materiali (se fornito dal supporto tecnico di Dell):

Sistema operativo e versione:

Periferiche:

Schede di espansione:

Si è collegati a una rete? Sì No

Rete, versione e adattatore di rete:

Programmi e versioni:

Consultare la documentazione del sistema operativo in dotazione per determinare il contenuto dei file di avvio del sistema. Se si dispone di una stampante, stampare ognuno dei file, altrimenti annotarne il contenuto prima di contattare Dell.

Messaggio di errore, codice bip o codice di diagnostica:

Descrizione del problema e procedure di risoluzione eseguite:

Come contattare Dell

For customers in the United States, call 800-WWW.DELL (800.999.3355).



N.B.: se non si dispone di una connessione Internet attiva, è possibile trovare le informazioni di contatto sulla fattura dell'acquisto, sulla bolla di accompagnamento o sul catalogo dei prodotti Dell.

Dell fornisce diverse opzioni di assistenza online e telefoniche. Dal momento che la disponibilità di questi servizi varia in base al paese e al prodotto, è possibile che non siano disponibili nella propria area geografica. Per contattare Dell per problemi legati alle vendite, all'assistenza tecnica o al servizio clienti:

- 1 Visitare l'indirizzo support.dell.com.
- 2 Scegliere il proprio paese nel menu a discesa **Choose A Country/Region** (Scegli un paese) nella parte inferiore della pagina.
- 3 Fare clic su **Contact Us** (Contattaci) sul lato sinistro della pagina.
- 4 Selezionare il servizio o il supporto appropriato in base alle proprie esigenze specifiche.
- 5 Scegliere il metodo più comodo per contattare Dell.

Glossario

I termini contenuti in questo glossario vengono forniti esclusivamente a titolo informativo e possono descrivere funzioni non incluse nel computer in uso.

A

ACPI - Acronimo di Advanced Configuration and Power Interface (Interfaccia di alimentazione e configurazione avanzata). Specifica di risparmio energetico che consente ai sistemi operativi Microsoft® Windows® di attivare la modalità standby o sospensione di un computer in modo che le periferiche collegate consumino meno energia elettrica.

adattatore di rete - Chip che fornisce funzionalità di rete. Un computer può essere dotato di un adattatore di rete integrato sulla scheda di sistema oppure può contenere una scheda PC Card con un adattatore. L'adattatore di rete è anche definito *controller di interfaccia di rete*, o NIC (Network Interface Controller).

AGP - Acronimo di Accelerated Graphics Port (Porta grafica accelerata). Porta grafica dedicata che consente di utilizzare la memoria di sistema per operazioni video. L'AGP è in grado di produrre immagini uniformi a 16,8 milioni di colori grazie a un'interfaccia più veloce tra i circuiti del sistema video e la memoria del computer.

AHCI - Acronimo di Advanced Host Controller Interface (Interfaccia controller host avanzata). Interfaccia per controller host per dischi rigidi SATA che consente al driver di memorizzazione di abilitare tecnologie come il Native Command Queuing (NCQ) e l'hot plug.

alloggiamento dei moduli - Alloggiamento che supporta periferiche quali unità ottiche, una batteria aggiuntiva o un modulo Dell TravelLite™.

ALS - Acronimo di Ambient Light Sensor (Sensore di luce ambientale). Una funzione che consente di controllare la luminosità dello schermo.

area di notifica - Area della barra delle applicazioni di Windows che contiene icone che consentono di accedere rapidamente a programmi e funzioni del computer, quali l'orologio, il controllo volume e la finestra di stato della stampa. Nota anche come *system tray*.

ASF - Acronimo di Alert Standard Format (Formato standard di avviso). Standard che consente di definire un meccanismo per inviare report e avvisi relativi all'hardware e al software a una console di gestione. Il formato ASF è indipendente da piattaforma e sistema operativo.

autonomia della batteria - Periodo di tempo (minuti oppure ore) durante il quale la batteria di un computer portatile è in grado di alimentare un computer.

B

BIOS - Acronimo di Basic Input/Output System (Sistema di input/output di base). Programma o utilità con funzione di interfaccia tra i componenti hardware del computer e il sistema operativo. La modifica delle impostazioni è consigliabile solo agli utenti che ne comprendono gli effetti sul computer. Noto anche come *programma di configurazione del sistema*.

bit - La più piccola unità di dati interpretata dal computer.

Bluetooth® - Standard della tecnologia senza fili per periferiche di rete a breve raggio (9 m) che consente alle periferiche abilitate di riconoscersi automaticamente.

bps - Abbreviazione di bit per secondo. Unità standard per la misurazione della velocità di trasmissione dei dati.

BTU - Acronimo di British Thermal Unit (Unità termica britannica). Unità di misura per l'emissione di calore.

bus - Canale di comunicazione che consente la trasmissione di informazioni tra i componenti di un computer.

bus locale - Bus di dati che fornisce un canale ad alta velocità tra le periferiche e il processore.

byte - Unità di base utilizzata dal computer per i dati. Un byte corrisponde a 8 bit.

C

C - Abbreviazione di Celsius. Scala di misurazione della temperatura in cui 0° è il punto di congelamento dell'acqua e 100° il punto di ebollizione.

c.a. - Acronimo di corrente alternata. Tipo di corrente elettrica che alimenta il computer quando si collega il cavo di alimentazione dell'adattatore c.a. a una presa elettrica.

cache - Speciale meccanismo di archiviazione ad alta velocità che può corrispondere a una porzione riservata della memoria principale o a una periferica di archiviazione indipendente ad alta velocità. Grazie alla cache, molte operazioni del processore vengono eseguite in modo più efficiente.

cache di primo livello (L1) - Memoria cache primaria all'interno del processore.

cache di secondo livello (L2) - Memoria cache secondaria, che può essere esterna o integrata nell'architettura del processore.

carnet - Documento doganale internazionale che facilita l'importazione temporanea in paesi stranieri. È noto anche come *passaporto delle merci*.

cartella - Area su un disco o un'unità utilizzata per organizzare e raggruppare file. All'interno di una cartella, i file possono essere visualizzati e organizzati in diversi modi: in ordine alfabetico, per data e per dimensione.

CD avviabile - CD che è possibile utilizzare per avviare il computer. È consigliabile avere sempre a disposizione un CD o un disco floppy avviabile in caso il disco rigido risulti danneggiato o il computer sia stato infettato da un virus. Il CD *Drivers and Utilities* (o ResourceCD) in dotazione è un CD di avvio.

CD-R - Acronimo di Compact Disc Recordable. Versione registrabile di un CD. Su un CD-R è possibile registrare i dati solo una volta. Una volta registrati, i dati non possono essere cancellati o sovrascritti.

CD-RW - Acronimo di Compact Disc Rewritable. Versione riscrivibile di un CD. Su un disco CD-RW è possibile scrivere i dati, quindi cancellarli e sovrascriverli (riscrittura).

COA - Acronimo di Certificate of Authenticity (Certificato di autenticità). Codice alfanumerico di Windows riportato su un'etichetta adesiva apposta sul computer. Questo codice è anche noto come *Product Key o numero di identificazione del prodotto*.

codice del servizio espresso - Codice numerico riportato su un'etichetta adesiva apposta sui computer Dell™. Utilizzare il codice del servizio espresso quando si contatta il supporto tecnico di Dell. Il servizio espresso potrebbe non essere disponibile in alcuni paesi.

collegamento - Icona che consente di accedere rapidamente a programmi, file, cartelle e unità utilizzati con frequenza. Se si fa doppio clic su un collegamento creato sul desktop di Windows, è possibile aprire la cartella o il file associato senza doverlo prima individuare. La posizione delle icone dei collegamenti non influenza la posizione dei file. Se si elimina un collegamento, il file originale rimane inalterato. L'icona di un collegamento può anche essere rinominata.

combinazione di tasti - Comando la cui esecuzione richiede la pressione simultanea di più tasti.

connettore della porta seriale - Porta di I/O utilizzata spesso per collegare al computer periferiche come computer palmari o fotocamere digitali.

connettore DIN - Connettore rotondo a sei piedini conforme agli standard DIN (Deutsche Industrie-Norm), solitamente utilizzato per collegare i connettori dei cavi di tastiere o mouse PS/2.

controller - Chip che controlla il trasferimento di dati tra il processore e la memoria oppure tra il processore e le periferiche.

controller video - Circuiti presenti su una scheda video o sulla scheda di sistema (nei computer con controller video integrato) che forniscono funzionalità video per il computer in combinazione con il monitor.

CRIMM - Acronimo di Continuity Rambus In-line Memory Module (Modulo di memoria in-line di tipo Rambus di continuità). Modulo speciale privo di chip di memoria che viene utilizzato per riempire gli slot RIMM non utilizzati.

cursore - Indicatore su un monitor o uno schermo che indica la posizione in cui verrà effettuata la prossima operazione da tastiera, touchpad o mouse. Spesso è rappresentato come una barra verticale lampeggiante, un carattere di sottolineatura o una piccola freccia.

D

DIMM - Acronimo di Dual In-Line Memory Module (Modulo di memoria in-line doppia). Scheda di circuiti dotata di chip di memoria che si connette a un modulo di memoria di una scheda di sistema.

disco floppy avviabile - Disco che è possibile utilizzare per avviare il computer. È consigliabile avere sempre a disposizione un CD o un disco floppy avviabile in caso il disco rigido risulti danneggiato o il computer sia stato infettato da un virus.

dispositivo di protezione da sovracorrente - Dispositivo che previene l'ingresso nel sistema, attraverso le prese elettriche, di picchi di corrente, ad esempio quelli che si verificano durante i temporali o in seguito a interruzioni di corrente. I dispositivi di protezione da sovracorrente non sono efficaci contro i fulmini o i cali di tensione quando il valore della tensione scende oltre il 20% del livello nominale della tensione della linea c.a.

I dispositivi di protezione da sovracorrente non possono proteggere le connessioni di rete. Si consiglia di scollegare sempre il cavo di rete dal connettore durante i temporali.

dissipatore di calore - Lastra metallica su alcuni processori che facilita la dissipazione del calore.

DMA - Acronimo di Direct Memory Access (Accesso diretto alla memoria). Canale che consente il trasferimento diretto di determinati tipi di dati tra la memoria RAM e una periferica, senza intervento da parte del processore.

DMTF - Acronimo di Distributed Management Task Force. Consorzio di aziende produttrici di hardware e software che sviluppano standard gestionali per ambienti Internet, aziendali, di rete e di desktop distribuiti.

dominio - Gruppo di computer, programmi e periferiche in rete che sono amministrati come una sola unità tramite regole e procedure comuni per l'uso da parte di un gruppo specifico di utenti. Un utente deve effettuare l'accesso al dominio per poterne utilizzare le risorse.

DRAM - Acronimo di Dynamic Random-Access Memory (Memoria dinamica ad accesso casuale). Tipo di memoria che consente di archiviare le informazioni in circuiti integrati contenenti dei condensatori.

driver - Software che consente al sistema operativo di controllare periferiche quali una stampante. Molte periferiche non funzionano correttamente se sul computer non è installato il driver appropriato.

driver di periferica - Vedere *driver*

DSL - Acronimo di Digital Subscriber Line (Linea sottoscrittore digitale). Tecnologia che fornisce una connessione Internet continua ad alta velocità attraverso una linea telefonica analogica.

dual-core - Tecnologia in cui due unità fisiche di calcolo sono inserite in un solo processore per aumentare l'efficienza dell'elaborazione e della funzionalità multi-tasking.

durata della batteria - Periodo di tempo (anni) durante il quale la batteria di un computer portatile può essere scaricata e ricaricata.

DVD-R - Acronimo di DVD Recordable. Versione registrabile di un DVD. Su un DVD-R è possibile registrare i dati solo una volta. Una volta registrati, i dati non possono essere cancellati o sovrascritti.

DVD+RW - Acronimo di Digital Versatile Disc ReWritable (DVD riscrivibile). Versione riscrivibile di un DVD. Su un disco DVD+RW è possibile scrivere i dati, quindi cancellarli e sovrascriverli (riscrittura). La tecnologia DVD+RW è diversa dalla tecnologia DVD-RW.

DVI - Acronimo di Digital Video Interface (Interfaccia video digitale). Standard per la trasmissione digitale tra un computer e uno schermo digitale.

E

ECC - Acronimo di Error Checking and Correction (Controllo e correzione degli errori). Tipo di memoria che include circuiti speciali adibiti alla verifica dell'accuratezza dei dati sia in entrata che in uscita dalla memoria.

ECP - Acronimo di Extended Capabilities Port (Porta con funzionalità avanzate). Connettore di porte parallele progettato per consentire un migliore trasferimento bidirezionale dei dati. Analogamente all'EPP usa l'accesso diretto alla memoria per trasferire i dati, migliorando spesso le prestazioni.

editor di testo - Programma utilizzato per creare e modificare file contenenti solo testo. Blocco note di Windows è un esempio di editor di testo. Gli editor di testo di solito non sono dotati di funzioni di ritorno a capo automatico e di formattazione, quali la sottolineatura, la modifica del tipo di carattere, e così via.

EIDE - Acronimo di Enhanced Integrated Device Electronics (Dispositivi elettronici integrati avanzati). Versione potenziata dell'interfaccia IDE per dischi rigidi e unità CD.

EMI - Acronimo di Electromagnetic Interference (Interferenza elettromagnetica). Interferenza elettrica causata da radiazioni elettromagnetiche.

EPP - Acronimo di Enhanced Parallel Port (Porta parallela avanzata). Connettore di porte parallele progettato per consentire il trasferimento bidirezionale dei dati.

ESD - Acronimo di Electrostatic Discharge (Scarica elettrostatica). Rapida emissione di elettricità statica. Le scariche elettrostatiche possono danneggiare i circuiti integrati all'interno del computer e delle apparecchiature di comunicazione.

ExpressCard - Scheda di I/O rimovibile conforme allo standard PCMCIA. I modem e gli adattatori di rete sono tipi comuni di schede ExpressCard. Le schede ExpressCard supportano sia lo standard PCI Express che lo standard USB 2.0.

F

Fahrenheit - Scala di misurazione della temperatura in cui 32° è il punto di congelamento dell'acqua e 212° il punto di ebollizione.

FBD - Acronimo di Fully-Buffered DIMM. Un modulo DIMM con chip DRAM DDR2 e un buffer di memoria AMB (Advanced Memory Buffer) che accelera la comunicazione tra i chip SDRAM DDR2 e il sistema.

FCC - Acronimo di Federal Communications Commission. Autorità statunitense responsabile dell'applicazione di normative sulle comunicazioni che stabiliscono il livello massimo consentito di radiazioni emesse da computer e altre apparecchiature elettroniche.

file Leggimi - File di testo fornito con il prodotto hardware o software. In genere i file Leggimi forniscono informazioni relative all'installazione e descrivono i miglioramenti apportati al nuovo prodotto o le correzioni non ancora documentate.

formattazione - Processo di preparazione di un'unità o di un disco per l'archiviazione di file. Quando si formatta un disco, le informazioni in esso contenute vengono eliminate in modo definitivo.

frequenza di aggiornamento - Frequenza di ricarica delle linee orizzontali dello schermo (a volte anche indicata come *frequenza verticale*) misurata in Hz. Superiore è la frequenza di aggiornamento, minore risulta lo sfarfallio percepibile dall'occhio umano.

FSB - Acronimo di Front Side Bus. Percorso dei dati e interfaccia fisica tra processore e RAM.

FTP - Acronimo di File Transfer Protocol (Protocollo di trasferimento dei file). Protocollo Internet standard utilizzato per lo scambio di file tra computer connessi a Internet.

G

G - Abbreviazione di gravità. Unità di misura di peso e forza.

GB - Abbreviazione di gigabyte. Unità di misura di archiviazione dei dati equivalente a 1024 MB (1.073.741.824 byte). Quando viene utilizzato per indicare la capacità dei dischi rigidi, il valore viene spesso arrotondato a 1.000.000.000 byte.

GHz - Abbreviazione di gigahertz. Unità di misura della frequenza equivalente a mille milioni di Hz o a mille MHz. La velocità dei processori, dei bus e delle interfacce dei computer viene spesso misurata in gigahertz.

GUI - Acronimo di Graphical User Interface (Interfaccia utente grafica). Software che interagisce con l'utente attraverso menu, finestre e icone. La maggior parte dei programmi eseguiti sui sistemi operativi Windows è di tipo GUI.

H

HTTP - Acronimo di Hypertext Transfer Protocol (Protocollo di trasferimento di ipertesto). Protocollo per lo scambio di file tra computer connessi a Internet.

Hz - Abbreviazione di hertz. Unità di misura della frequenza equivalente a 1 ciclo per secondo. Nei computer e nelle apparecchiature elettroniche, la frequenza viene spesso misurata in kilohertz (kHz), megahertz (MHz), gigahertz (GHz) o terahertz (THz).

I

I/O - Abbreviazione di input/output. Il termine si riferisce a un'operazione o a una periferica che immette ed estrae dati dal computer. Tastiere e stampanti sono periferiche di I/O.

IC - Acronimo di Integrated Circuit (Circuito integrato). Wafer di semiconduttori o chip su cui vengono montati migliaia o milioni di minuscoli componenti elettronici per l'uso in computer e apparecchiature audio e video.

IDE - Acronimo di Integrated Device Electronics (Dispositivi elettronici integrati). Interfaccia per periferiche di archiviazione di massa in cui il controller è integrato nel disco rigido o nell'unità CD.

IEEE 1394 - Standard dell'Institute of Electrical and Electronics Engineers, Inc. Bus seriale dalle prestazioni elevate che consente di collegare al computer periferiche conformi a IEEE 1394, quali fotocamere digitali e riproduttori di DVD.

indirizzo di memoria - Posizione specifica nella RAM in cui vengono temporaneamente archiviati i dati.

indirizzo I/O - Indirizzo nella memoria RAM associato a una specifica periferica, ad esempio al connettore di una porta seriale o parallela oppure a uno slot di espansione, e che consente al processore di comunicare con quella periferica.

integrato - Attributo riferito a componenti che risiedono fisicamente sulla scheda di sistema del computer. Sinonimo di *incorporato*.

IrDA - Acronimo di Infrared Data Association. Organizzazione preposta alla creazione di standard internazionali per la comunicazione a infrarossi.

IRQ - Abbreviazione di Interrupt Request (Richiesta di interrupt). Canale elettronico assegnato a una specifica periferica affinché possa comunicare con il processore. A ciascuna periferica deve essere assegnato un IRQ. Anche se è possibile assegnare lo stesso IRQ a due periferiche, non ne è consentito il funzionamento simultaneo.

ISP - Acronimo di Internet Service Provider (Provider di servizi Internet). Società che consente all'utente di collegarsi al proprio server host per accedere direttamente a Internet, inviare e ricevere messaggi di posta elettronica e accedere a siti Web. Di norma, l'ISP fornisce a pagamento un prodotto software, un nome utente e i numeri di telefono necessari per effettuare il collegamento al server.

K

Kb - Abbreviazione di kilobit. Unità di dati equivalente a 1024 bit. Misura la capacità dei circuiti integrati di memoria.

KB - Abbreviazione di kilobyte. Unità di dati equivalente a 1024 byte. Nell'uso comune viene spesso riferito a unità di 1000 byte.

kHz - Abbreviazione di kilohertz. Unità di misura della frequenza equivalente a 1000 Hz.

L

LAN - Acronimo di Local Area Network (Rete locale). Rete di computer estesa a una piccola area. L'estensione di una LAN di solito è circoscritta a un edificio o ad alcuni edifici vicini. È possibile collegare due LAN tra loro, qualunque sia la distanza, tramite linee telefoniche e sistemi a onde radio in modo da formare una WAN (Wide Area Network).

LCD - Acronimo di Liquid Crystal Display (Schermo a cristalli liquidi). La tecnologia utilizzata dagli schermi dei computer portatili e dagli schermi piatti.

LED - Acronimo di Light Emitting Diode (Diodo a emissione luminosa). Componente elettronico a emissione luminosa che indica lo stato del computer.

lettore di impronte - Un sensore che utilizza l'impronta digitale per autenticare l'identità dell'utente e potenziare la sicurezza del computer.

LPT - Acronimo di Line Print Terminal (Terminale di stampa di linea). Identificativo di una connessione parallela a una stampante o a un'altra periferica parallela.

M

mappatura della memoria - Processo in base al quale all'avvio il computer assegna indirizzi di memoria a posizioni fisiche, affinché le periferiche e il software possano identificare le informazioni a cui il processore ha accesso.

Mb - Abbreviazione di megabit. Unità di misura della capacità dei chip di memoria equivalente a 1024 KB.

MB - Abbreviazione di megabyte. Unità di misura di archiviazione dei dati equivalente a 1.048.576 byte. 1 MB corrisponde a 1024 KB. Quando viene utilizzato per indicare la capacità dei dischi rigidi, il valore viene spesso arrotondato a 1.000.000 byte.

MB/sec - Abbreviazione di megabyte per secondo. Corrisponde a 1 milione di byte per secondo. Tale misura in genere viene utilizzata per indicare la velocità di trasferimento dei dati.

Mbps - Abbreviazione di megabit per secondo. Corrisponde a 1 milione di bit per secondo. Tale misura viene generalmente utilizzata per indicare la velocità di trasmissione di reti e modem.

memoria - Area in cui vengono temporaneamente memorizzati i dati. Poiché l'archiviazione dei dati in memoria non è permanente, è consigliabile salvare con frequenza i file durante il lavoro e prima di spegnere il computer. Il computer può contenere diversi tipi di memoria, quali la memoria RAM, ROM e la memoria video. Questo termine viene spesso utilizzato come sinonimo di memoria RAM.

memoria video - Tipo di memoria costituita da chip dedicati alle funzioni video. La velocità della memoria video di solito è superiore a quella della memoria di sistema. La quantità di memoria video installata determina principalmente il numero di colori che il programma è in grado di visualizzare.

MHz - Abbreviazione di megahertz. Misura della frequenza equivalente a 1 milione di cicli per secondo. La velocità dei processori, dei bus e delle interfacce dei computer viene tipicamente misurata in megahertz.

Mini PCI - Standard per le periferiche integrate dedicate alle comunicazioni, ad esempio i modem e i controller di interfaccia di rete, o NIC (Network Interface Controller). Una scheda Mini PCI è una scheda esterna di piccole dimensioni dotata di funzionalità equivalenti a una scheda di espansione PCI standard.

modalità a due schermi - Impostazione di visualizzazione che consente di utilizzare un monitor esterno come estensione dello schermo. Detta anche *modalità video estesa*.

modalità grafica - Modalità video che può essere definita in termini di x pixel orizzontali per y pixel verticali per z colori. Le modalità grafiche consentono di visualizzare una varietà illimitata di motivi e tipi di carattere.

modalità sospensione - Modalità di risparmio energetico la cui attivazione comporta il salvataggio di tutti i dati in memoria in un'area riservata sul disco rigido e successivamente lo spegnimento del computer. Quando si riavvia il sistema, le informazioni in memoria che sono state salvate vengono automaticamente ripristinate.

modalità standby - Modalità di risparmio energia che arresta tutte le operazioni del computer non necessarie.

modalità video - Modalità che determina il modo in cui il testo e le immagini vengono visualizzati su un monitor. Il software basato su immagini, ad esempio i sistemi operativi Windows, viene visualizzato in modalità video che possono essere definite in termini di x pixel orizzontali per y pixel verticali per z colori. Il software basato su caratteri, ad esempio un editor di testo, viene visualizzato in modalità video che possono essere definite in termini di x colonne per y righe di caratteri.

modalità video estesa - Impostazione di visualizzazione che consente di utilizzare un monitor esterno come estensione dello schermo. Nota anche come *modalità a due schermi*.

modem - Periferica che consente al computer di comunicare con altri computer tramite linee telefoniche analogiche. Esistono tre tipi di modem: i modem esterni, le schede PC Card e i modem interni. In genere il modem viene utilizzato per connettersi a Internet e per inviare e ricevere la posta elettronica.

modulo da viaggio - Dispositivo in plastica da inserire nell'alloggiamento dei moduli di un computer portatile per ridurre il peso del computer.

modulo di memoria - Piccola scheda di circuiti contenente chip di memoria e collegata alla scheda di sistema.

MP - Abbreviazione di megapixel. Unità di misura della risoluzione delle immagini utilizzata dalle fotocamere digitali.

ms - Abbreviazione di millisecondo. Unità temporale equivalente a un millesimo di secondo. I tempi di accesso delle periferiche di archiviazione vengono spesso misurati in millisecondi.

N

NIC — Vedere *adattatore di rete*.

ns - Abbreviazione di nanosecondo. Unità temporale equivalente a un milionesimo di secondo.

numero di servizio - Etichetta con codice a barre posta sul computer che consente di identificare il computer quando l'utente accede al sito Web del supporto tecnico di Dell (support.dell.com) o contatta il personale del supporto tecnico e dell'assistenza clienti di Dell.

NVRAM - Acronimo di NonVolatile Random Access Memory (Memoria non volatile ad accesso casuale). Tipo di memoria che conserva i dati quando si spegne il computer o in presenza di un'interruzione dell'alimentazione esterna. La NVRAM viene utilizzata per mantenere le informazioni relative alla configurazione del computer, quali data, ora e altre impostazioni di sistema configurate dall'utente.

P

pannello di controllo - Utilità di Windows che consente di modificare le impostazioni del sistema operativo e dell'hardware, quali le impostazioni relative allo schermo.

partizione - Area fisica di archiviazione sul disco rigido assegnata a una o più aree logiche di archiviazione dette unità logiche. Una partizione può contenere più unità logiche.

PCI - Acronimo di Peripheral Component Interconnect (Interconnessione di componenti periferici). Il bus locale PCI supporta percorsi di dati a 32 e a 64 bit e fornisce un canale dati ad alta velocità per lo scambio di informazioni tra il processore e periferiche quali video, unità disco e reti.

PCI Express - Una modifica dell'interfaccia PCI che aumenta la velocità di trasferimento dei dati tra il processore e i dispositivi a esso collegati. È in grado di trasferire i dati a velocità comprese tra 250 MB/sec e 4 GB/sec. Se il chipset PCI Express e il dispositivo hanno due velocità diverse, funzionano con quella più bassa tra le due.

PCMCIA - Acronimo di Personal Computer Memory Card International Association. Organizzazione che definisce gli standard per le schede PC Card.

periferica - Dispositivo hardware, quale una stampante, un disco rigido o una tastiera, installato nel computer o collegato a esso.

PIO - Acronimo di Programmed Input/Output (I/O programmato). Metodo per il trasferimento di dati tra due unità che usa il processore come parte del percorso dei dati.

pixel - Un singolo punto su uno schermo. I pixel sono disposti in righe e colonne per creare immagini. La risoluzione video, ad esempio 800 x 600, è rappresentata dal numero di pixel orizzontali per il numero di pixel verticali.

Plug-and-Play - Capacità del computer di configurare automaticamente le periferiche. Ciò garantisce installazione e configurazione automatiche e compatibilità con l'hardware esistente se il BIOS, il sistema operativo e tutte le periferiche supportano Plug and Play.

POST - Acronimo di Power-On Self-Test (Verifica automatica all'accensione). Programmi di diagnostica caricati automaticamente dal BIOS che eseguono verifiche di base sui principali componenti del computer, quali memoria, dischi rigidi e video. Se durante l'esecuzione del POST non viene rilevato alcun problema, il computer continua l'avvio.

processore - Chip del computer che interpreta ed esegue le istruzioni dei programmi. Il processore è anche detto CPU (Central Processing Unit, Unità centrale di elaborazione).

programma di configurazione del sistema - Utilità con funzione di interfaccia tra i componenti hardware del computer e il sistema operativo. Questo programma consente di impostare le opzioni selezionabili dall'utente nel BIOS, quali la data e l'ora o la password di sistema. La modifica di queste impostazioni è consigliabile solo agli utenti che ne comprendono gli effetti sul computer.

programma di installazione - Programma che consente di installare e configurare l'hardware e il software. Il programma **setup.exe** o **install.exe** viene fornito con la maggior parte dei prodotti software per Windows. Il *programma di installazione* è diverso dal *programma di configurazione del sistema*.

protetto da scrittura - Attributo di file o supporto che non è possibile modificare. Si consiglia di utilizzare la protezione da scrittura per evitare la modifica o la distruzione accidentale di dati. Per proteggere da scrittura un disco floppy da 3,5 pollici, far scorrere la linguetta di protezione in posizione aperta.

PS/2 - Acronimo di Personal System/2. Tipo di connettore per il collegamento di una tastiera, di un mouse o di un tastierino numerico compatibile con PS/2.

PXE - Acronimo di Pre-boot eXecution Environment (Ambiente di esecuzione prima dell'avvio). Standard WfM (Wired for Management) che consente di configurare e avviare in remoto i computer in rete che non dispongono di un sistema operativo.

R

RAID - Acronimo di Redundant Array of Independent Disks (Gruppo ridondante di dischi indipendenti). Un metodo per implementare la ridondanza dei dati. Alcune delle implementazioni più comuni di RAID sono RAID 0, RAID 1, RAID 5, RAID 10 e RAID 50.

RAM - Acronimo di Random-Access Memory (Memoria ad accesso casuale). L'area di memoria temporanea principale per i dati e le istruzioni dei programmi. Le informazioni memorizzate nella RAM vengono cancellate quando si arresta il sistema.

RFI - Acronimo di Radio Frequency Interference (Interferenza in radiofrequenza). Interferenza che viene generata in corrispondenza di frequenze radio specifiche comprese nell'intervallo tra 10 kHz e 100.000 MHz. Le frequenze radio si collocano all'estremità inferiore dello spettro elettromagnetico e sono maggiormente suscettibili a interferenze rispetto alle radiazioni caratterizzate da una frequenza superiore, quali i raggi infrarossi e la luce.

risoluzione - Nitidezza di un'immagine riprodotta da una stampante o visualizzata su un monitor. A risoluzione maggiore corrisponde una maggiore nitidezza dell'immagine.

risoluzione video - Vedere *risoluzione*.

ROM - Acronimo di Read-Only Memory (Memoria di sola lettura). Tipo di memoria che consente di archiviare dati e programmi che non è possibile eliminare o modificare. A differenza della memoria RAM, la memoria ROM conserva i dati anche quando si arresta il sistema. Alcuni programmi essenziali per il funzionamento del computer risiedono nella memoria ROM.

RPM - Acronimo di Revolutions Per Minute (Giri al minuto). Indica il numero di giri effettuati in un minuto. La velocità del disco rigido viene spesso misurata in rpm.

RTC - Abbreviazione di Real Time Clock (Orologio in tempo reale). Orologio alimentato a pila presente sulla scheda di sistema che mantiene la data e l'ora quando si arresta il sistema.

RTCIRST - Acronimo di Real Time Clock Reset (Reimpostazione dell'orologio in tempo reale). Ponticello sulla scheda di sistema di alcuni computer che è spesso possibile utilizzare per la risoluzione di problemi.

S

S/PDIF - Acronimo di Sony/Philips Digital Interface (Interfaccia digitale Sony/Philips). Formato di file di trasferimento audio che consente di trasferire audio da un file all'altro senza convertirlo in e da un formato analogico, un'operazione che potrebbe peggiorarne la qualità.

SAS - Acronimo di Serial Attached SCSI (SCSI a collegamento seriale). Versione seriale più veloce dell'interfaccia SCSI ad architettura parallela.

SATA - Acronimo di Serial ATA (ATA seriale). Versione seriale più veloce dell'interfaccia ATA (IDE).

ScanDisk - Utilità Microsoft che controlla i file, le cartelle e la superficie del disco rigido per individuare eventuali errori. Questa utilità viene spesso eseguita quando si riavvia il computer dopo un blocco del sistema.

scheda di espansione - Scheda di circuiti che si innesta in uno slot di espansione sulla scheda di sistema di alcuni computer, espandendone le funzionalità. Alcuni esempi sono schede video, modem e audio.

scheda di sistema - Scheda di circuiti principale del computer. È anche nota come *scheda madre*.

scheda miniaturizzata - Scheda di piccole dimensioni progettata per le periferiche integrate, quali i controller di interfaccia di rete utilizzati per le comunicazioni. È dotata di funzionalità equivalenti a una scheda di espansione PCI standard.

scheda PC Card - Scheda di I/O rimovibile conforme allo standard PCMCIA. I modem e gli adattatori di rete sono tipi comuni di schede PC Card.

scheda PC Card estesa - Scheda PC Card che, una volta installata, fuoriesce dal bordo dello slot per schede PC Card.

SCSI - Acronimo di Small Computer System Interface (Piccola interfaccia per sistemi informatici). Interfaccia a velocità elevata utilizzata per collegare al computer dispositivi quali dischi rigidi, unità CD, stampanti e scanner. L'interfaccia SCSI può collegare numerosi dispositivi mediante un solo controller. L'accesso a ognuno di essi viene effettuato attraverso un numero di identificazione individuale sul bus del controller SCSI.

SDRAM - Acronimo di Synchronous Dynamic Random-Access Memory (Memoria dinamica ad accesso casuale sincrona). Tipo di DRAM sincronizzata con la velocità di clock ottimale del processore.

SDRAM DDR - Acronimo di SDRAM Double-Data-Rate (SDRAM a doppia velocità di dati). Tipo di memoria SDRAM che raddoppia la velocità del ciclo di burst dei dati, migliorando le prestazioni del sistema.

SDRAM DDR2 - Acronimo di SDRAM Double-Data-Rate 2 (SDRAM a doppia velocità di dati 2). Tipo di memoria SDRAM DDR che utilizza un prefetch a 4 bit e altre modifiche architetturali per aumentare la velocità della memoria fino a oltre 400 MHz.

sensore a infrarossi - Porta che consente di trasferire dati tra il computer e le periferiche a infrarossi compatibili senza dover utilizzare una connessione via cavo.

sequenza di avvio - Ordine delle periferiche da cui il computer prova ad avviare il sistema.

sfondo del desktop - Motivo o immagine di sfondo del desktop di Windows. Per modificare lo sfondo, utilizzare il Pannello di controllo di Windows. È anche possibile acquisire un'immagine con uno scanner e usarla come sfondo.

SIM - Acronimo di Subscriber Identity Module (Modulo di identità del sottoscrittore). Una SIM card contiene un microchip che decodifica le trasmissioni vocali e di dati. Le SIM card vengono utilizzate spesso nei telefoni e nei computer portatili.

slot di espansione - Connettore sulla scheda di sistema di alcuni computer che alloggia una scheda di espansione, collegandola al bus di sistema.

smart card - Scheda in cui sono incorporati un processore e un chip di memoria. Le smart card consentono di autenticare un utente sui computer dotati di supporto per le smart card.

software antivirus - Programma sviluppato per identificare, isolare e/o eliminare virus dal computer.

sola lettura - Attributo associato a dati e file che l'utente può visualizzare ma non modificare o eliminare. Un file può essere di sola lettura se:

- risiede su un CD, un DVD o un disco floppy fisicamente protetto da scrittura;
- si trova in rete in una directory per la quale l'amministratore di sistema ha assegnato diritti solo a determinati utenti.

Strike Zone™ - Area rinforzata della base della piattaforma che protegge il disco rigido ammortizzando gli urti o le cadute, indipendentemente dal fatto che il computer sia acceso o spento.

striping su dischi - Tecnica per distribuire i dati su più unità disco. Lo striping può accelerare le operazioni di recupero dei dati dai dischi di memorizzazione. Se viene usato lo striping su dischi, in genere è possibile scegliere la dimensione dell'unità di dati o la larghezza.

SVGA - Acronimo di Super Video Graphics Array (Matrice grafica video avanzata). Standard video per schede e controller video. Le risoluzioni SVGA tipiche sono 800 x 600 e 1024 x 768.

Il numero di colori e la risoluzione che un programma è in grado di visualizzare dipende dalle caratteristiche del monitor, dal controller e dai relativi driver video e dalla quantità di memoria video installata nel computer.

S-Video di uscita TV - Connettore che consente di collegare una periferica audio digitale o un televisore al computer.

SXGA - Acronimo di Super-eXtended Graphics Array (Matrice grafica super estesa). Standard video per schede e controller video che supporta risoluzioni fino a 1280 x 1024.

SXGA+ - Acronimo di Super-eXtended Graphics Array Plus (Matrice grafica super estesa plus). Standard video per schede e controller video che supporta risoluzioni fino a 1400 x 1050.

T

TAPI - Acronimo di Telephony Application Programming Interface (Interfaccia di programmazione per applicazioni di telefonia). Questa interfaccia consente ai programmi Windows di funzionare con un'ampia varietà di periferiche di telefonia, incluse quelle per la gestione di voce, dati, fax e video.

TPM - Acronimo di Trusted Platform Module (Modulo di piattaforma accreditata). Funzione di sicurezza basata sull'hardware che, se combinata con un software di protezione, potenzia la sicurezza della rete e del computer abilitando funzioni quali la protezione dei file e dei messaggi e-mail.

U

UMA - Acronimo di Unified Memory Allocation (Allocazione di memoria unificata). Memoria di sistema allocata dinamicamente al video.

unità CD-RW - Unità che consente di leggere i normali CD e di scrivere su dischi CD-RW (CD riscrivibili) e CD-R (CD registrabili). Sui CD-RW è possibile scrivere più volte, mentre sui CD-R è possibile scrivere una volta sola.

unità CD-RW/DVD - Unità, talvolta definita anche unità combinata, che consente di leggere i normali CD e DVD e di scrivere su dischi CD-RW (CD riscrivibili) e CD-R (CD registrabili). Sui CD-RW è possibile scrivere più volte, mentre sui CD-R è possibile scrivere una volta sola.

unità disco rigido - Unità che legge e scrive dati su un disco rigido. I termini “unità disco rigido” e “disco rigido” sono utilizzati come sinonimi.

unità DVD+RW - Unità che consente di leggere i normali DVD e la maggior parte dei CD e di scrivere su dischi DVD+RW (DVD riscrivibili).

unità ottica - Unità che usa la tecnologia ottica per leggere o scrivere dati su CD, DVD e DVD+RW. Può essere un'unità CD, un'unità DVD, un'unità CD-RW o un'unità combinata CD-RW/DVD.

unità Zip - Unità disco floppy ad alta capacità, sviluppata da Iomega Corporation, che usa dischi rimovibili da 3,5 pollici detti dischi Zip. I dischi Zip hanno dimensioni appena superiori a quelle dei normali dischi floppy, uno spessore quasi doppio e una capacità di archiviazione di 100 MB.

UPS - Acronimo di Uninterruptible Power Supply (Gruppo di continuità). Fonte di alimentazione di riserva che entra in funzione in caso di interruzione di corrente o quando la tensione raggiunge valori eccessivamente bassi. L'UPS garantisce il funzionamento del computer anche in assenza di corrente per un periodo di tempo limitato. I sistemi UPS normalmente agiscono da soppressori di sovracorrente e possono inoltre svolgere il ruolo di regolatori di tensione. La batteria dei sistemi UPS di piccole dimensioni è in grado di fornire corrente per alcuni minuti, consentendo di arrestare il computer in modo corretto.

USB - Acronimo di Universal Serial Bus (Bus seriale universale). Interfaccia hardware per periferiche a bassa velocità come tastiere, mouse, joystick, scanner, altoparlanti, stampanti, periferiche a banda larga (DSL e modem via cavo), periferiche di imaging o periferiche di memorizzazione compatibili USB. Tali periferiche vengono inserite direttamente in un connettore a 4 piedini sul computer oppure in un hub a più porte collegato al computer. È possibile collegare e scollegare le periferiche USB mentre il computer è in funzione, inoltre è possibile collegarle tra loro in cascata.

UTP - Acronimo di Unshielded Twisted Pair (Doppino ritorto non schermato). Tipo di cavo utilizzato nella maggior parte delle reti telefoniche e in alcune reti di computer. Per la protezione contro le interferenze elettromagnetiche, invece di impiegare una guaina di metallo intorno a ogni coppia di fili, vengono attorcigliate coppie di fili non schermati.

UXGA - Acronimo di Ultra eXtended Graphics Array (Matrice grafica ultra estesa). Standard video per schede e controller video che supporta risoluzioni fino a 1600 x 1200.

V

V - Abbreviazione di volt. Unità di misura della tensione elettrica o della forza elettromotrice. 1 V viene rilevato in una resistenza di 1 ohm quando tale resistenza è attraversata da una corrente di 1 ampere.

velocità del bus - La velocità, espressa in MHz, con cui un bus è in grado di trasferire dati.

velocità di clock - La velocità di funzionamento, espressa in MHz, dei componenti del computer collegati al bus di sistema.

virus - Programma sviluppato per creare problemi o distruggere i dati memorizzati nel computer. La diffusione di virus tra computer avviene tramite dischi infettati, software scaricato da Internet o allegati di posta elettronica. Quando un programma infettato viene eseguito, viene avviato anche il virus in esso contenuto.

Un tipo di virus piuttosto diffuso è quello che viene memorizzato nel settore di avvio dei dischi floppy. Se il disco floppy non viene rimosso dall'unità quando si arresta il sistema, all'avvio successivo il computer viene infettato quando procede alla lettura del settore di avvio del disco floppy cercando il sistema operativo. Se il computer è infetto, tale virus si riproduce e si diffonde a tutti i dischi floppy che vengono letti o scritti usando il computer infetto, finché non si procede all'eliminazione.

W

W - Abbreviazione di watt. Unità di misura della corrente elettrica. 1 watt è la potenza equivalente a una corrente di 1 ampere alla tensione di 1 volt.

Wh - Abbreviazione di wattora. Unità di misura comunemente utilizzata per indicare la capacità approssimativa di una batteria. Una batteria da 66 Wh, ad esempio, può fornire 66 W di corrente per 1 ora oppure 33 W per 2 ore.

WLAN - Acronimo di Wireless Local Area Network (Rete locale senza fili). Serie di computer interconnessi che comunicano l'uno con l'altro via radio mediante dei punti di accesso o dei router di accesso per fornire la connessione a Internet.

WWAN - Acronimo di Wireless Wide Area Network (Rete WAN senza fili). Rete di dati senza fili ad alta velocità che utilizza la tecnologia cellulare e che copre un'area geografica più vasta rispetto alla rete WLAN.

WXGA - Acronimo di Wide-Aspect Extended Graphics Array (Matrice grafica estesa panoramica). Standard video per schede e controller che supporta risoluzioni fino a 1280 x 800.

X

XGA - Acronimo di eXtended Graphics Array (Matrice grafica estesa). Standard video per schede e controller video che supporta risoluzioni fino a 1024 x 768.

Z

ZIF - Acronimo di Zero Insertion Force (A forza di inserimento nulla). Tipo di zoccolo o connettore che consente di installare o rimuovere un chip del computer senza dover forzare in alcun modo il chip o lo zoccolo.

zip - Formato di compressione dei dati ampiamente diffuso. I file compressi con questo formato sono detti file zip e di solito hanno l'estensione **.zip**. Un tipo particolare di file compresso è il file autoestraente, che presenta l'estensione **.exe**. Il file autoestraente viene automaticamente decompresso se si fa doppio clic su di esso.

Indice

A

- alimentazione
 - gestione, 36
 - modalità sospensione, 38
 - modalità standby, 37
 - opzioni, avanzate, 40
 - problemi, 66
 - pulsante, 17
 - risparmio, 36
- altoparlanti
 - problemi, 70
 - volume, 70
- ATA seriale, 127
- audio
 - problemi, 70
 - volume, 70
- avvio
 - da una periferica USB, 189
- Avvio del programma Dell Diagnostics dal CD Drivers and Utilities, 82
- Avvio del programma Dell Diagnostics dal disco rigido, 82

B

- BIOS, 185

C

- CD, 29
 - riproduzione, 26
- CMOS, impostazioni
 - cancellazione, 191
- codici bip, 77
- come contattare Dell, 204
- computer
 - blocco, 59, 61
 - codici bip, 77
 - componenti interni, 102
 - nessuna risposta, 59
 - ripristino configurazione
 - precedente, 90
 - vista interna, 102
- conflitti
 - incompatibilità software e hardware, 89
- Contratto di licenza con l'utente finale, 11
- controllo disco, 54
- coperchio
 - reinstallazione, 176
 - rimozione, 100
- copia di CD
 - informazioni generali, 29
 - procedura, 30
 - suggerimenti utili, 32

copia di DVD
informazioni generali, 29
procedura, 30
suggerimenti utili, 32

D

Dell
contatti, 198, 204
politica di supporto, 195
sito Web del supporto tecnico, 13

Dell Diagnostics, 81

DellConnect, 199

diagnostica
codici bip, 77
Dell, 81

diagramma di configurazione, 11

disco rigido
installazione, 129
installazione di un disco
aggiuntivo, 131
problemi, 54
rimozione, 127

documentazione
Contratto di licenza
con l'utente finale, 11
diagramma di configurazione, 11
ergonomia, 11
garanzia, 11
Guida alle informazioni
sul prodotto, 11
in linea, 13
normative, 11

documentazione (*continuazione*)
Ricerca di informazioni, 11
sicurezza, 11

Driver
reinstallazione manuale, 88

driver, 85
identificazione, 86
informazioni, 85
reinstallazione, 86

Drivers and Utilities, CD, 87

Drivers and Utilities,
supporto, 87

DVD, 29
riproduzione, 26

E

ergonomia, informazioni, 11

etichette
Microsoft Windows, 12
Numero di servizio, 12, 16

F

file della Guida
Windows Help and Support
Center, 14

FlexBay, unità
Lettore di schede flash, 16

Frontalino
reinstallazione, 124
rimozione, 122

G

- garanzia, informazioni, 11
- Guida alle informazioni sul prodotto, 11

H

- hardware
 - codici bip, 77
 - conflitti, 89
 - Dell Diagnostics, 81
- Help and Support Center, 14

I

- impostazioni
 - programma di configurazione del sistema, 185
- indicatore di alimentazione stati, 66
- Insero del pannello delle unità
 - reinstallazione, 139, 151
 - rimozione, 140, 151
- installazione di componenti
 - operazioni preliminari, 97
 - utensili consigliati, 98
- Installazione guidata rete, 48
- Internet
 - problemi, 55

- Internet, connessione
 - informazioni, 48
 - installazione, 49
 - opzioni, 48
- istruzioni di sicurezza, 11

L

- Letto di schede flash
 - installazione, 140, 142
 - problemi, 62
 - rimozione, 140
 - uso, 32
- linea IRQ in conflitto, 89

M

- memoria
 - installazione, 111
 - problemi, 63
- messaggi
 - errore, 56
- messaggi di errore
 - codici bip, 77
 - risoluzione problemi, 56
- modalità sospensione, 38
- modalità standby, 37
- modem
 - problemi, 55

monitor
collegamento
a un televisore, 34, 36
collegamento di due
monitor, 34-35
collegamento mediante
connettore DVI, 34-35
collegamento mediante
connettore VGA, 34-35
difficile lettura, 73
impostazioni schermo, 36
modalità desktop esteso, 36
modalità di duplicazione, 36
senza immagini, 72-73

mouse
problemi, 64

N

normative, informazioni, 11
numeri telefonici, 204
Numero di servizio, 12, 16

O

opzioni di risparmio
energia in Vista, 39

P

Pannello delle unità, 122
Pannello di I/O
reinstallazione, 164

password
cancellazione, 190
Ponticello, 190

PC Restore (Ripristino PC), 93

PCI, schede
installazione, 115
rimozione, 121

pila
problemi, 52
reinstallazione, 152

posta elettronica
problemi, 55

problemi
alimentazione, 66
audio e altoparlanti, 70
blocco del computer, 59, 61
codici bip, 77
conflitti, 89
Dell Diagnostics, 81
disco rigido, 54
generali, 59
il computer non risponde, 59
Internet, 55
Lettore di schede flash, 62
memoria, 63
messaggi di errore, 56
modem, 55
monitor di difficile lettura, 73
monitor senza immagini, 72-73
mouse, 64
pila, 52
politica di supporto tecnico, 195
posta elettronica, 55

problemi (*continuazione*)
 programmi e compatibilità
 con Windows, 60
 regolazione del volume, 70
 rete, 65
 ripristino configurazione
 precedente, 90
 scanner, 69
 schermo blu, 61
 schermo di difficile lettura, 73
 software, 59-61
 stampante, 68
 stati dell'indicatore di
 alimentazione, 66
 suggerimenti per la
 risoluzione, 51
 tastiera, 58
 un programma non risponde, 59
 un programma si blocca, 60
 unità, 52
 unità CD, 53
 unità CD-RW, 54
 unità DVD, 53

procedure guidate
 Installazione guidata rete, 48
 Trasferimento guidato file e
 impostazioni, 46
 Verifica guidata compatibilità
 programmi, 60

programma di configurazione
 del sistema
 accesso, 185
 informazioni, 185
 opzioni, 187
 schermate, 186

R

reinstallazione
 Windows Vista, 90

ResourceCD
 Dell Diagnostics, 81

rete
 installazione, 47
 Installazione guidata rete, 48
 problemi, 65

Ricerca di informazioni, 11

Rimozione della memoria, 113

Rimozione della piastra
 metallica rimovibile
 FlexBay, 138

rimozione della piastra metallica
 rimovibile FlexBay, 138

Riposizionamento dell'inserito
 del pannello delle unità, 139

Ripristino configurazione di
 sistema, 90

riproduzione di CD e DVD, 26

risoluzione problemi
 conflitti, 89
 Dell Diagnostics, 81
 Hardware Troubleshooter, 89
 Help and Support Center, 14
 ripristino configurazione
 precedente, 90
 suggerimenti, 51

S

S.M.A.R.T., 81

SATA. Vedere *ATA seriale*

scanner

problemi, 69

Scheda di sistema, 103

scheda madre. Vedere
scheda di sistema

schede

PCI, 114

PCI, installazione, 115

PCI, rimozione, 121

slot, 114

tipi supportati, 114

sequenza di avvio

impostazioni, 189

informazioni, 189

modifica, 189-190

sistema operativo

reinstallazione di

Windows Vista, 90

software

conflitti, 89

problemi, 59-61

specifiche

alimentazione, 183

ambiente, 184

audio, 180

bus di espansione, 180

connettori, 181

controlli e indicatori, 182

dimensioni, 183

informazioni sul computer, 179

specifiche (*continuazione*)

memoria, 179

Processore, 179

tecniche, 179

unità, 181

video, 180

stampante

cavo, 25

collegamento, 25

installazione, 25

problemi, 68

USB, 25

suono. Vedere *audio*

supporto

come contattare Dell, 198, 204

politica, 195

supporto tecnico

politica, 195

supporto tecnico, sito Web, 13

T

tastiera

problemi, 58

televisore

collegamento al computer, 34, 36

trasferimento delle informazioni

su un nuovo computer, 46

Trasferimento guidato file

e impostazioni, 46

U

- unità, 125
 - ATA seriale, 127
 - disco rigido, 127
 - disco rigido aggiuntivo, 131
 - installazione del disco rigido, 129
 - installazione di un'unità
 - CD/DVD, 146, 148
 - installazione di un'unità
 - disco floppy, 135
 - problemi, 52
 - rimozione di un disco rigido, 127
 - rimozione di un'unità
 - CD/DVD, 144
 - rimozione di un'unità disco
 - floppy, 133
- Unità CD/DVD
 - installazione, 146, 148
 - problemi, 53
 - rimozione, 144
- unità CD-RW
 - problemi, 54
- Unità disco floppy
 - installazione, 135
 - rimozione, 133
- unità DVD
 - problemi, 53
- USB
 - avvio dalle periferiche, 189
- Uso della funzione di ripristino
 - driver di periferica di
 - Windows, 87

V

- Verifica guidata compatibilità
 - programmi, 60
- volume
 - regolazione, 70

W

- Windows Vista
 - Hardware Troubleshooter, 89
 - Help and Support Center, 14
 - Installazione guidata rete, 48
 - reinstallazione, 90
 - Ripristino configurazione
 - di sistema, 90
 - ripristino driver di periferica, 87
 - scanner, 69
 - Trasferimento guidato file
 - e impostazioni, 46
 - Verifica guidata compatibilità
 - programmi, 60

